

Vacuum-sealing drawer

Vacuum-sealing drawer

Tiroir à scellement sous vide

Cajón de sellado al vacío

GV451720

Table of contents

1	IMPORTANT SAFETY INSTRUCTIONS	3
1.1	Safety definitions	3
1.2	Appliance handling safety	3
1.3	Safety codes and standards	3
1.4	Electrical safety	3
1.5	State of California Proposition 65 Warnings	3
2	BEFORE YOU BEGIN	4
2.1	Parts included	4
2.2	Tools and parts needed	4
3	INSTALLATION REQUIREMENTS	4
3.1	Location requirements	4
3.2	Appliance dimensions	4
3.3	Installation dimensions	4
3.4	Electrical requirements	5
4	PRIOR TO INSTALLATION	5
4.1	Preparing the appliance	5
4.2	Preparing the cabinets	6
5	INSTALLATION	6
5.1	Installing the appliance	6
5.2	Adjusting the front panel in a vertical direction	7
5.3	Adjusting the front panel in a horizontal direction	8
5.4	Combining the vacuum-sealing drawer with another appliance	8
6	Customer Service	9
6.1	Model number (E-Nr.) and production number (FD)	9
6.2	Rating plate location	9



IMPORTANT SAFETY INSTRUCTIONS

READ AND SAVE THESE INSTRUCTIONS

Read all of the instructions carefully before using the appliance. In order to reduce the risk of fire, electric shocks and personal injuries when using the appliance, follow the basic safety precautions, including the following safety instructions.

1.1 Safety definitions

Here you can find explanations of the safety signal words used in this manual.

WARNING

This indicates that death or serious injuries may occur as a result of non-observance of this warning.

CAUTION

This indicates that minor or moderate injuries may occur as a result of non-observance of this warning.

NOTICE

This indicates that damage to the appliance or property may occur as a result of non-compliance with this advisory.

Note: This alerts you to important information.

1.2 Appliance handling safety

WARNING



Unit is heavy and requires at least two people or proper equipment to move.

- ▶ Do not lift the appliance by the door or front panel.

WARNING



Hidden surfaces may have sharp edges.

- ▶ Use caution when reaching behind or under appliance.

1.3 Safety codes and standards

This appliance complies with the latest version of one or more of the following standards:

It is the responsibility of the owner and the installer to determine if additional requirements and/or standards apply to specific installations.

1.4 Electrical safety

- **Installer** - show the owner the location of the circuit breaker or fuse. Mark it for easy reference.
- If required by the National Electrical Code (or Canadian Electrical Code), this appliance must be installed on a separate branch circuit.
- Local codes vary. The installer is responsible for ensuring that the installation, connections, and grounding comply with all applicable codes. The manufacturer is not responsible for any issues associated with the improper installation of this product.
- Refer to the rating plate for more information.
→ "Rating plate location", Page 9

WARNING

Before installing, turn power OFF at the service panel.

- ▶ Lock service panel to prevent power from being turned ON accidentally.

For appliances equipped with a cord and plug, do not cut or remove the ground prong.

- ▶ It must be plugged into a matching grounding type receptacle to avoid electrical shock.
- ▶ If there is any doubt as to whether the wall receptacle is properly grounded, the customer should have it checked by a qualified electrician.

GROUNDING INSTRUCTIONS

- ▶ This appliance must be grounded.
- ▶ Grounding reduces the risk of electric shock by providing a safe pathway for electric current in the event of a short circuit.
- ▶ Be sure your appliance is properly installed and grounded by a qualified technician.
- ▶ Installation, electrical connections and grounding must comply with all applicable codes.

Do not use an extension cord. If the power supply cord is too short, have a qualified electrician install an outlet near the appliance.

1.5 State of California Proposition 65 Warnings

This product may contain a chemical known to the State of California, which can cause cancer or reproductive harm. Therefore, the packaging of your product may bear the following label as required by California:

STATE OF CALIFORNIA PROPOSITION 65 WARNING:

WARNING

Cancer and Reproductive Harm - www.P65Warnings.ca.gov

2 Before you begin

Read these instructions before you begin to install your appliance.
All graphics are representative. Your appliance may vary in appearance and features.

2.1 Parts included

After unpacking all the parts, check for any damage in transit and for completeness of delivery.

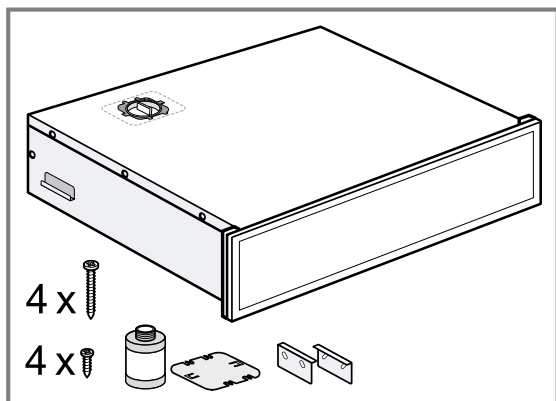

2.2 Tools and parts needed

Prepare these tools and accessories before you start to install your appliance.

- Pencil
- Measuring tape
- T20 star bit screwdriver
- Pliers
- Flathead screwdriver
- Caliper
- Carpenter square
- Safety gloves

3 Installation requirements

Read these instructions to prepare the installation space for your appliance.

3.1 Location requirements

Here you can find information about safe installation.

⚠ WARNING

- Overheating of the appliance may cause a fire.
- ▶ Do not install the appliance behind a decorative door or the door of a kitchen cabinet.

⚠ CAUTION

- When the drawer is opened, the appliance may tip over.
- ▶ Provide a fixed intermediate floor above the appliance inside the kitchen cabinet.
 - ▶ When combined with an oven, provide a fixed intermediate floor above the oven.

The kitchen cabinet may not have a rear panel behind the appliance.

3.2 Appliance dimensions

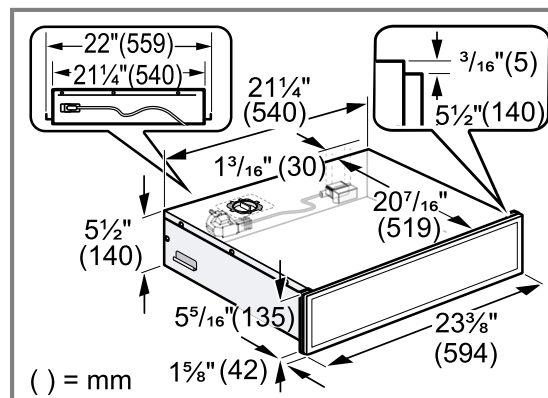

3.3 Installation dimensions

Installation in a tall cabinet

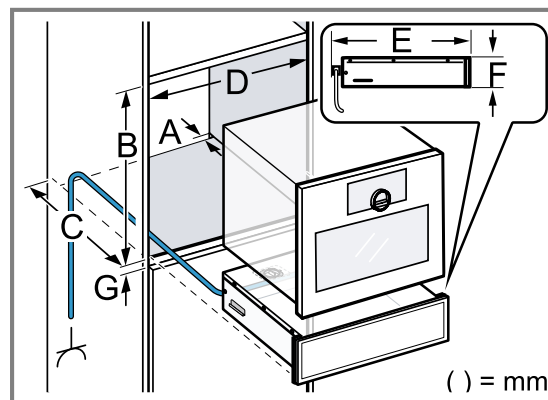

A	1 ³ / ₈ " (35 mm)
B	23 ¹ / ₄ " + ³ / ₁₆ " (590 mm +5 mm)
C	≥ 21 ⁵ / ₈ " (550 mm)
D	22 ¹ / ₁₆ " + ⁵ / ₁₆ " (560 mm +8 mm)
E	21 ⁵ / ₈ " (549 mm)
F	5 ¹ / ₂ " (140 mm)
G	¹ / ₁₆ " (2 mm)

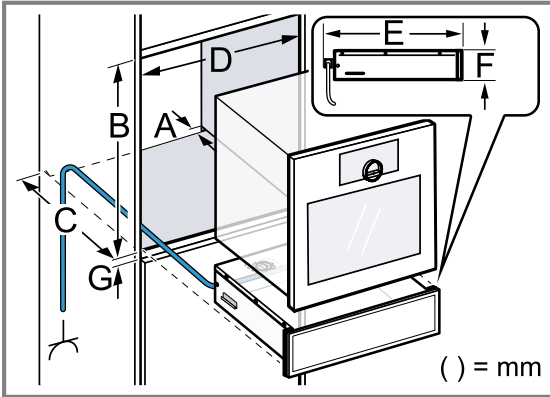

A	1 ³ / ₈ " (35 mm)
B	28 ³ / ₄ " + ³ / ₁₆ " (730 mm +5 mm)
C	≥ 21 ⁵ / ₈ " (550 mm)
D	22 ¹ / ₁₆ " + ⁵ / ₁₆ " (560 mm +8 mm)

E	21 ⁵ / ₈ " (549 mm)
F	5 ¹ / ₂ " (140 mm)
G	¹ / ₁₆ " (2 mm)

3.4 Electrical requirements

⚠ WARNING

IMPROPER GROUNDING CAN RESULT IN A RISK OF ELECTRIC SHOCK.

- ▶ Consult a qualified electrician if the grounding instructions are not completely understood, or if doubt exists as to whether the appliance is properly grounded.
- ▶ If the power cord is too short, have a qualified electrician install an outlet near the appliance.
- ▶ DO NOT USE AN EXTENSION CORD.

The branch-circuit breakers ampacity, the wire sizes and the connections must conform to the requirements of the National Electrical Code or Canadian Electrical Code and all local codes and ordinances.

- The power outlet for the power cord must be easily accessible after the appliance is installed.
- The appliance must only be connected using the power cord provided. Connect the power cord to the back of the appliance.
- Power cords with various plug types are available from Customer Service.

4 Prior to installation

4.1 Preparing the appliance

A pump that contains oil is installed in the appliance. If tilted too much, this oil may flow out of the pump. Do not tip the appliance or upend it.

NOTICE

The oil from the vacuum pump may leak out when it is tipped or tilted, and may damage the appliance.

- ▶ Do not move the appliance if the transit bolt for the pump is not installed.
- ▶ When uninstalling the appliance, secure the transit bolt again before moving the appliance.

Requirement: Use a suitable tool to remove the transit bolt and install the oil filter.

1. Carefully lift the appliance out of the packaging.

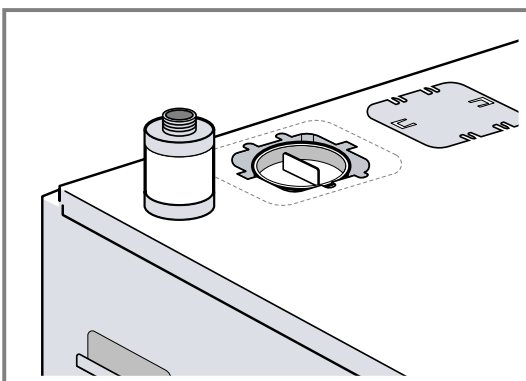

2. Remove the transit bolt for the pump from the top of the appliance.

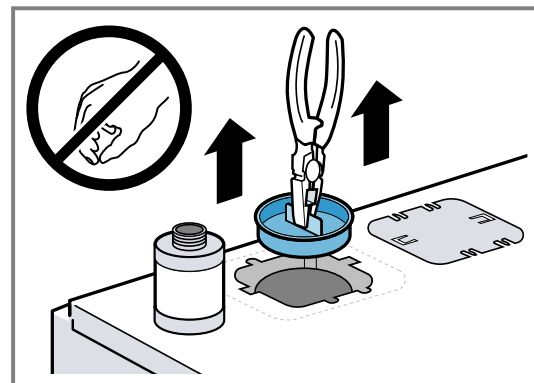

3. Secure the transit bolt to the rear of the appliance for further use.

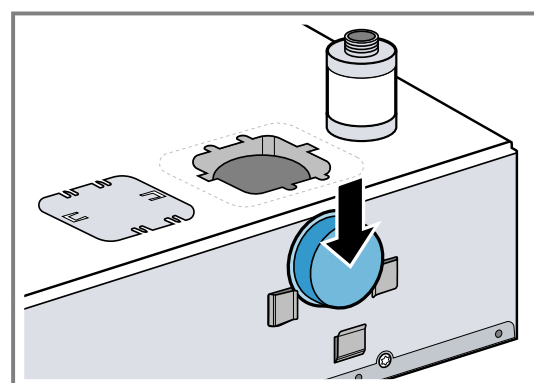

4. Install the oil filter.

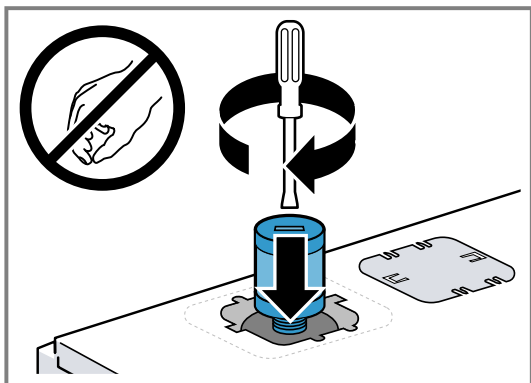

5. Place the lid into the opening and move it to the left.

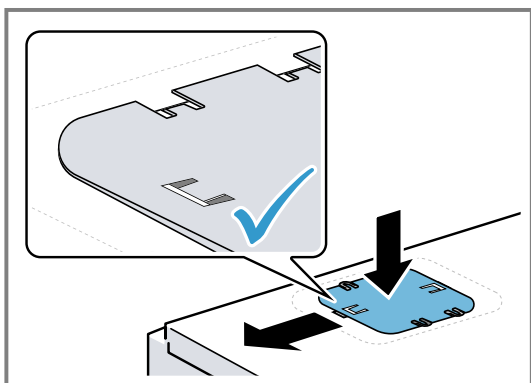

6. ⚠ WARNING

- After removing the transit bolt, the drawer may open and the appliance may tip over.
- ▶ Keep the drawer closed.
 - ▶ Weigh down the appliance with a weight.
 - ▶ Only open the drawer if the tilt protection is installed.

Remove the transit bolt screws.

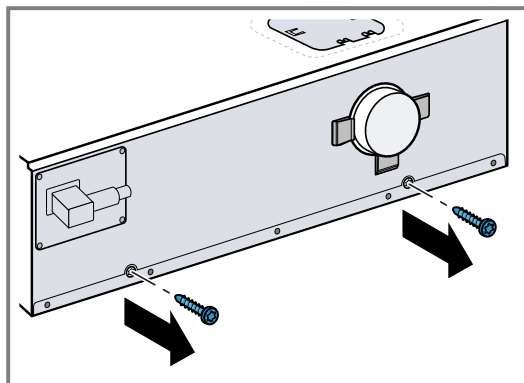

7. Insert the power cord at the rear of the appliance.

4.2 Preparing the cabinets

- ▶ Install the tilt protection. Fasten the screws in the upper part of the elongated holes.

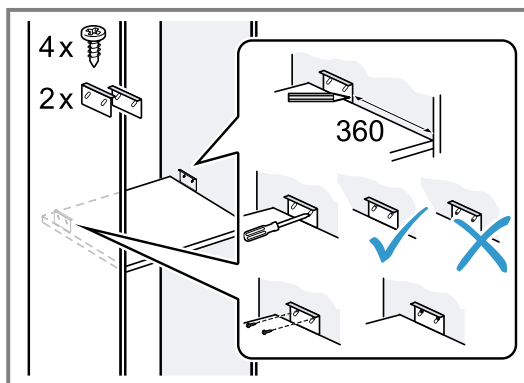

Tip: The height of the tilt protection can be adjusted to make it easier to slide the appliance into the cabinet.

5 Installation

5.1 Installing the appliance

⚠ WARNING

To avoid risk of injury from damaged insulation of the power cord, observe the following.

- ▶ Never let the power cord come into contact with heat sources.
- ▶ Never let the power cord come into contact with sharp points or edges.
- ▶ Never kink, crush or modify the power cord.

⚠ WARNING

After removing the transit bolt, the drawer may open suddenly during transport.

- ▶ Transport the appliance in such a way that the drawer does not accidentally open.

The heavy weight of the appliance may result in injury when lifted.

- ▶ Do not lift the appliance on your own.

1. Plug the power cord into a properly grounded outlet.

2. Slide the appliance into the cabinet.

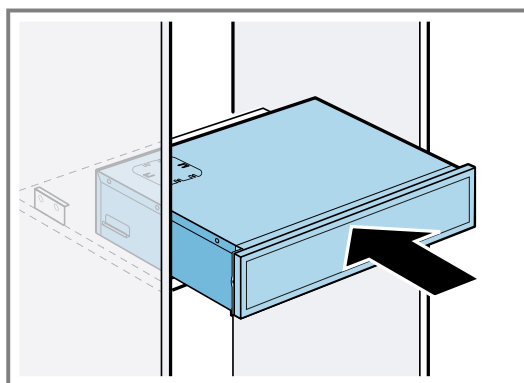

3. If the appliance cannot slide in, adjust the height of the tilt protection brackets. To do this, undo the screws and push the tilt protection brackets upwards.

4. Center the appliance.

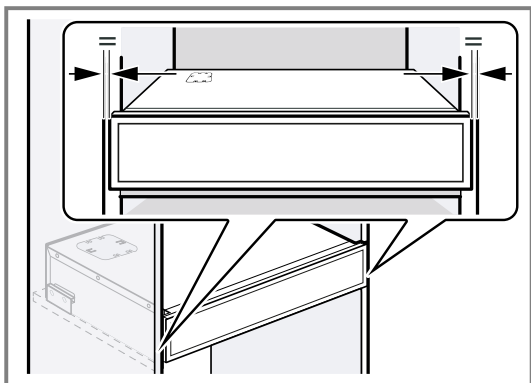

5. To check the anti-tip protection, open the drawer carefully.

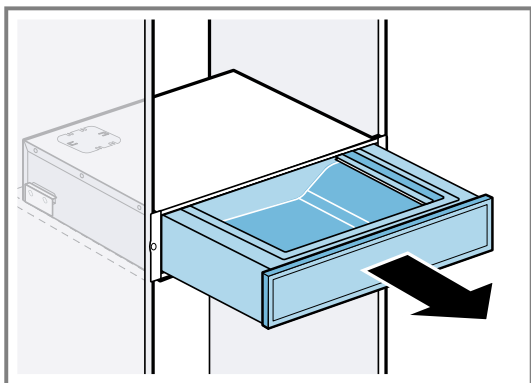

6. Screw the appliance into place.

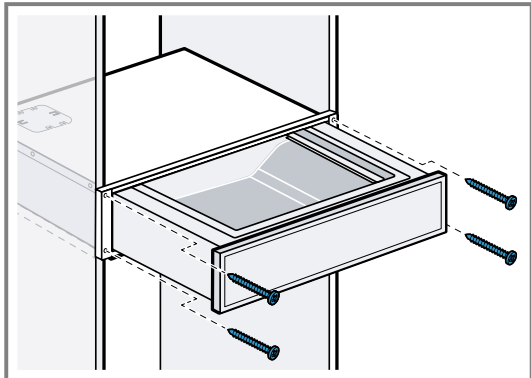

7. Remove and dispose of the transit bolt.

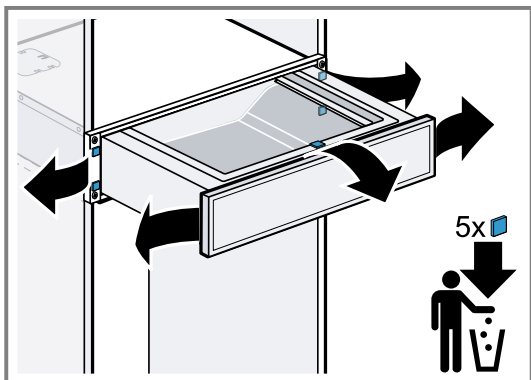

8. Close the appliance.

9. Check the depth of the front panel including the front frame.

► Make sure that the depth of the front panel, including the front frame, is 1 5/8" (42 mm).

► If the depth is greater or smaller than 1 5/8" (42 mm), adjust the front panel in a horizontal direction. → Page 8

5.2 Adjusting the front panel in a vertical direction

If required, adjust the cabinet panel vertically.

1. Open the appliance.
2. Only loosen the screws on the side of the front panel – do not unscrew them completely.

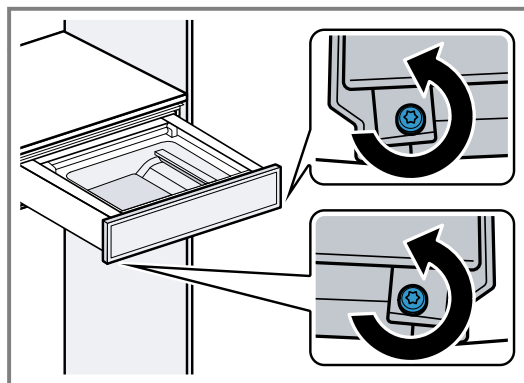

3. Move the cabinet panel upwards or downwards.

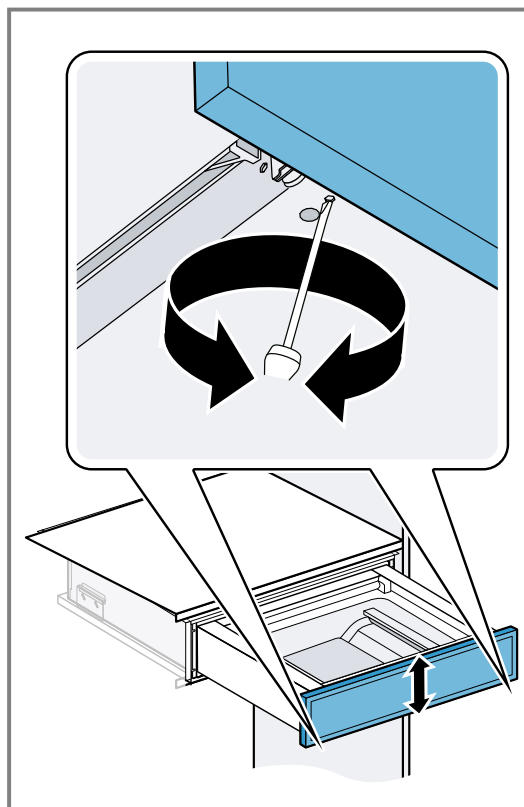

A maximum alignment of ±1/16" (±1.5 mm) is possible.

4. Tighten the side screws again.

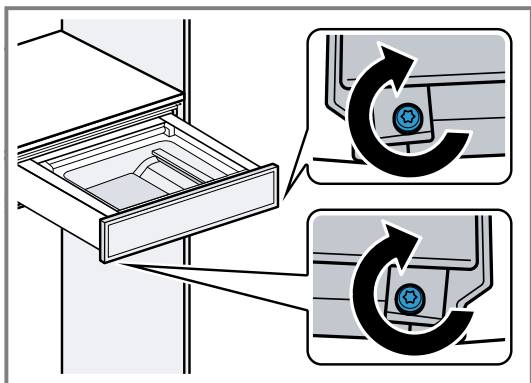

5.3 Adjusting the front panel in a horizontal direction

If the depth of the front panels of the neighboring appliances varies from the depth of the front panel of the vacuuming drawer, adjust the front panel of the vacuuming drawer.

⚠ WARNING

If you pull the appliance out of the kitchen cabinet, the appliance may open and tip forward.

- ▶ When removing the appliance from the kitchen cabinet, ensure that the appliance does not open in the process.

If the appliance is pushed over the edge of the table, the appliance may tip over.

- ▶ Weigh down the appliance with a heavy object.

1. Measure the deviation between the front panel of the vacuuming drawer and the front panels of other appliances.
2. Remove the vacuuming drawer.
 - ▶ Open the appliance.
 - ▶ Undo the screws.
 - ▶ Close the appliance.
3. Carefully remove the appliance from the cabinet towards the front and place it on a level surface.
 - ▶ Make sure that the appliance does not open in the process.
4. Measure the depth of the front panel including the front frame.

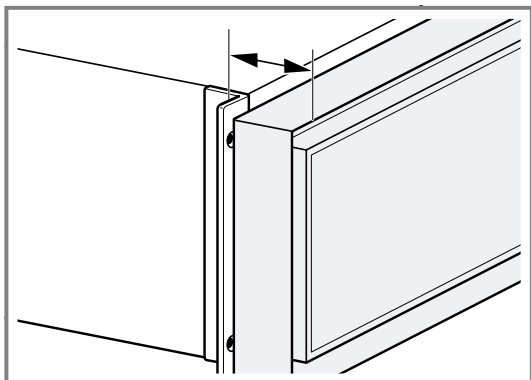

5. To reduce the risk of tipping, weigh down the appliance with a heavy object.

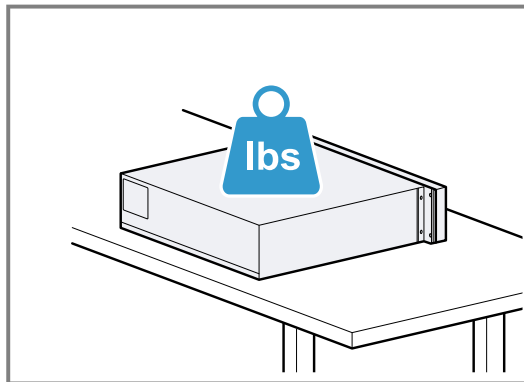

6. To reach the adjustment option underneath the appliance, push the appliance approx. 7 1/16" (18 cm) over the edge of the table.

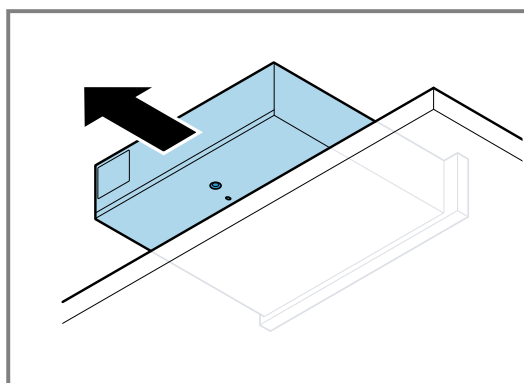

The adjustment option is located at the rear of the appliance.

7. Using a 3/16" (5 mm) hex key, adjust the front panel in a horizontal direction.

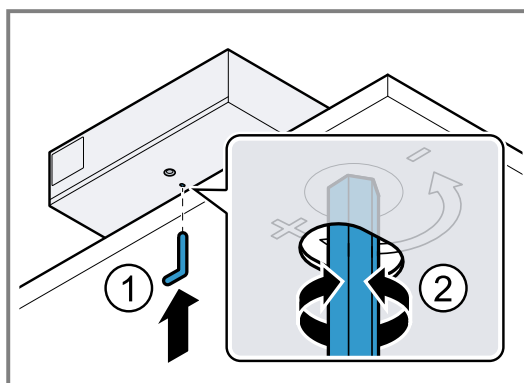

8. Push the appliance into the kitchen unit, center it and screw it tight.

5.4 Combining the vacuum-sealing drawer with another appliance

You can combine the vacuuming drawer with a maximum of one other appliance from the same appliance series.

NOTICE

The front panel of the vacuuming drawer may be damaged if an appliance is pushed onto the vacuum-sealing drawer.

- ▶ Do not damage the front panel of the vacuum-sealing drawer when sliding the appliance in.
 - ▶ Before installing another appliance, open the vacuum-sealing drawer, place a cloth over the front panel and close the vacuum-sealing drawer to protect the front panel of the vacuum-sealing drawer from damage.
1. Only combine suitable appliances of the same brand and series.

2. Always install the vacuuming drawer below the other appliances.
3. Do not install the vacuuming drawer above an appliance that generates steam, e.g. above a dishwasher, a combi-steam oven or a steam oven.
4. Do not install the vacuuming drawer above or below an oven.
5. Always install an anti-tip protection. → *Page 6*
6. Install the vacuum-sealing drawer first.
7. Slide the appliance onto the vacuum-sealing drawer in the built-in cut-out.
8. Observe the installation instructions for the appliance.

6 Customer Service

With any warranty repair, we will make sure your appliance is repaired by an authorized service provider using genuine replacement parts. We use only genuine replacement parts for all repairs.

Detailed information on the warranty period and terms of warranty can be found in the Statement of Limited Product Warranty, from your retailer, or on our website. If you contact Customer Service, you will need the model number (E-Nr.) and the production number (FD) of your appliance.

USA:

1-877-442-4436

www.gaggenau.com

www.gaggenau.com/us/appliances/eshop

CA:

1-877-442-4436

www.gaggenau.com

www.gaggenau.ca

6.1 Model number (E-Nr.) and production number (FD)

You can find the model number (E-Nr.) and the production number (FD) on the appliance's rating plate.

Making a note of your appliance's details and the Customer Service telephone number will enable you to find them again quickly.

6.2 Rating plate location

You can find the rating plate at the right side of the drawer. Open the drawer to view it.

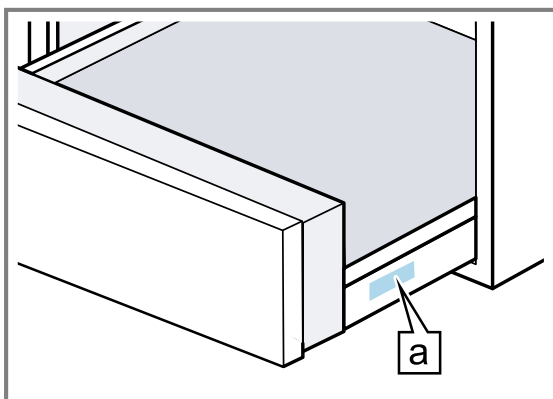

a Rating plate

Table des matières

1	IMPORTANTES CONSIGNES DE SÉCURITÉ	11
1.1	Définitions des termes de sécurité	11
1.2	Manipulation sécuritaire des appareils	11
1.3	Codes et normes de sécurité	11
1.4	Sécurité électrique	11
1.5	Mises en garde conformément à la proposition 65 de l'État de Californie	11
2	AVANT DE COMMENCER	12
2.1	Pièces incluses	12
2.2	Outils et pièces nécessaires	12
3	EXIGENCES D'INSTALLATION	12
3.1	Exigences concernant l'emplacement	12
3.2	Dimensions de l'électroménager	12
3.3	Dimensions de l'installation	13
3.4	Exigences électriques	13
4	AVANT L'INSTALLATION	13
4.1	Préparation de l'appareil	13
4.2	Préparation des armoires	14
5	INSTALLATION	15
5.1	Installation de l'appareil	15
5.2	Réglage de la face avant dans le sens vertical	15
5.3	Réglage de la face avant dans le sens horizontal	16
5.4	Combinaison du tiroir de mise sous vide avec un autre appareil	17
6	Service à la clientèle	17
6.1	Numéro de modèle (E-Nr.) et numéro de fabrication (FD)	17
6.2	Emplacement de la plaque signalétique	18



IMPORTANTES CONSIGNES DE SÉCURITÉ

LIRE ET CONSERVER CES INSTRUCTIONS

Lisez attentivement toutes les instructions avant d'utiliser l'appareil. Afin de réduire les risques d'incendie, d'électrocution et de blessures corporelles lorsque vous utilisez l'appareil, suivez les précautions de base, et notamment les consignes de sécurité suivantes.

1.1 Définitions des termes de sécurité

Vous trouverez ici des explications sur les mots de signalisation de sécurité utilisés dans ce manuel.

AVERTISSEMENT

Signale un risque de mort ou de blessure grave si l'avertissement n'est pas respecté.

MISE EN GARDE

Signale un risque de blessures mineures ou modérées si l'avertissement n'est pas respecté.

AVIS

Ceci indique que la non-conformité à cet avis de sécurité peut entraîner des dégâts matériels ou endommager l'appareil.

Remarque : Ceci vous signale des informations importantes.

1.2 Manipulation sécuritaire des appareils

AVERTISSEMENT



L'unité est lourde et son déplacement exige au moins deux personnes ou encore un équipement approprié.

- ▶ Ne soulevez pas l'appareil par la porte ou le panneau avant.

AVERTISSEMENT



Certaines surfaces cachées peuvent avoir des rebords tranchants.

- ▶ Redoubler de vigilance quand vous passez la main derrière ou sous l'appareil électroménager.

1.3 Codes et normes de sécurité

Cet appareil est conforme aux plus récentes versions de l'une ou plus des normes suivantes :
Il est de la responsabilité du propriétaire et de l'installateur de déterminer si des exigences et/ou des normes supplémentaires s'appliquent à des installations spécifiques.

1.4 Sécurité électrique

- **Installateur** - indiquez au propriétaire l'emplacement du disjoncteur ou du fusible. Identifiez sa position pour pouvoir le retrouver facilement.
- S'il y a lieu, conformément au Code national de l'électricité (ou au Code canadien de l'électricité), cet appareil doit être installé sur un circuit de dérivation séparé.

- Les codes locaux peuvent varier. L'installateur est responsable de s'assurer que l'installation, les connexions et la mise à la terre sont conformes à tous les codes applicables. Le fabricant n'est pas responsable des problèmes associés à une mauvaise installation de ce produit.
- Voir la fiche signalétique pour plus d'information.
→ "Emplacement de la plaque signalétique",
Page 18

AVERTISSEMENT

Avant l'installation, couper l'alimentation au panneau de service.

- ▶ Verrouiller le panneau de service pour empêcher que l'alimentation ne soit rétablie par accident.
- ▶ Pour les électroménagers dotés d'un cordon d'alimentation avec fiche, ne pas couper ni enlever la broche de mise à la terre.
- ▶ Pour éviter toute électrocution, brancher le cordon dans une prise de courant correspondante avec mise à la terre.
- ▶ En cas de doute concernant la mise à la terre appropriée de la prise murale, le client doit faire vérifier celle-ci par un électricien qualifié.

INSTRUCTIONS DE MISE À LA TERRE

- ▶ Cet appareil doit être mis à la terre.
- ▶ La mise à la terre réduit le risque de choc électrique en fournissant une voie sûre pour le courant électrique en cas de court-circuit.
- ▶ Assurez-vous que l'appareil est correctement installé et mis à la terre par un technicien qualifié.
- ▶ L'installation, les raccordements électriques et la mise à la terre doivent être conformes avec tous les codes en vigueur.

N'utilisez pas de rallonge. Si le cordon d'alimentation est trop court, demandez à un électricien ou un technicien qualifié d'installer une prise à proximité de l'appareil.

1.5 Mises en garde conformément à la proposition 65 de l'État de Californie

Ce produit pourrait contenir un produit chimique reconnu par l'État de la Californie comme cancérigène ou ayant des effets nocifs sur la reproduction. Par conséquent, vous pourriez devoir apposer l'étiquette suivante sur l'emballage du produit comme requis par la Californie :

AVERTISSEMENT ISSUE DE LA PROPOSITION 65 DE L'ÉTAT DE LA CALIFORNIE :



AVERTISSEMENT

Cancer et dommages à la reproduction -
www.P65Warnings.ca.gov

2 Avant de commencer

Lisez ces instructions avant de commencer l'installation de votre appareil.

Tous graphiques sont représentatifs. Votre appareil peut varier en apparence et en fonctionnalités.

2.1 Pièces incluses

Après avoir déballé le produit, inspectez toutes les pièces pour détecter d'éventuels dégâts dus au transport et pour vous assurer de l'intégralité de la livraison.

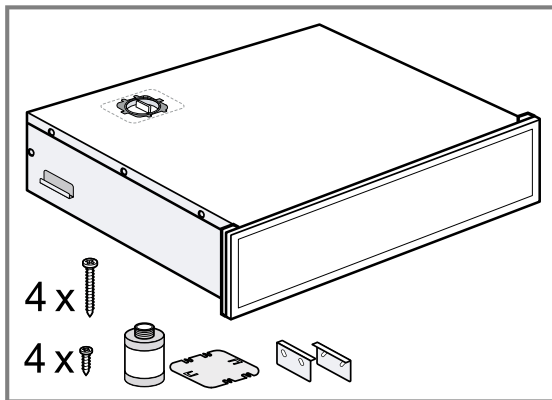

2.2 Outils et pièces nécessaires

Préparez ces outils et accessoires avant de commencer à installer votre électroménager.

- Crayon
- Ruban à mesurer
- Tournevis à embout étoile T20
- Pincès
- Tournevis à tête plate
- Étrier
- Équerre de charpentier
- Gants de sécurité

3 Exigences d'installation

Lisez ces instructions pour préparer l'espace d'installation de votre appareil.

3.1 Exigences concernant l'emplacement

Vous trouverez ici des informations sur l'installation en toute sécurité.

⚠ AVERTISSEMENT

La surchauffe de l'appareil peut provoquer un incendie.

- ▶ N'installez pas l'appareil derrière une porte décorative ou la porte d'un armoire de cuisine.

⚠ MISE EN GARDE

Lorsque le tiroir est ouvert, l'appareil peut basculer.

- ▶ Prévoyez un plancher intermédiaire fixe au-dessus de l'appareil à l'intérieur de l'armoire de cuisine.
- ▶ En cas de combinaison avec un four, prévoir un plancher intermédiaire fixe au-dessus du four.

L'armoire de cuisine peut ne pas avoir de panneau arrière derrière l'appareil.

3.2 Dimensions de l'électroménager

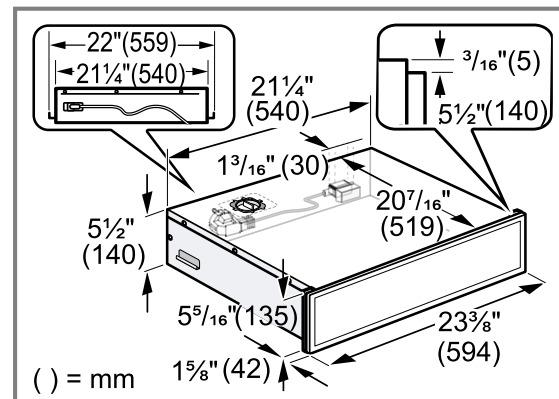

3.3 Dimensions de l'installation

Installation dans une armoire haute

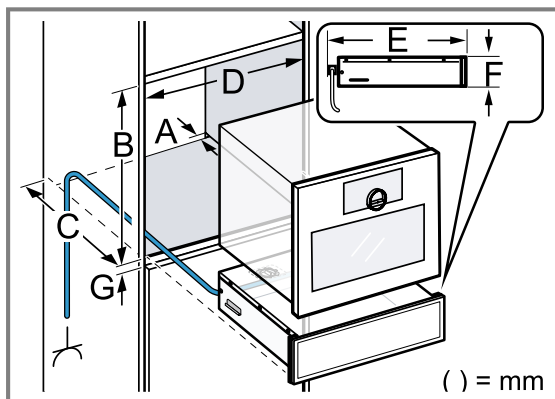

A	1 3/8 po (35 mm)
B	23 1/4 po + 3/16 po (590 mm + 5 mm)
C	≥ 21 5/8 po (550 mm)
D	22 1/16 po + 5/16 po (560 mm + 8 mm)
E	21 5/8 po (549 mm)
F	5 1/2 po (140 mm)
G	1/16 po (2 mm)

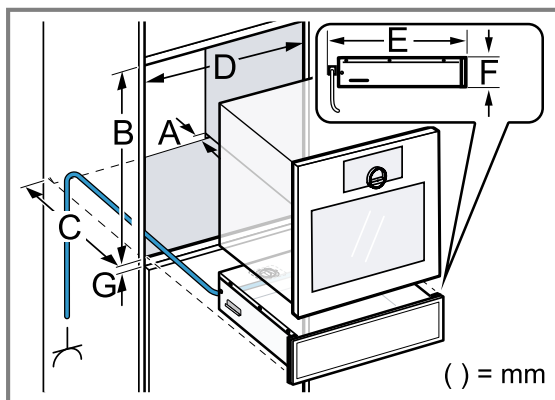

A	1 3/8 po (35 mm)
B	28 3/4 po + 3/16 po (730 mm + 5 mm)
C	≥ 21 5/8 po (550 mm)
D	22 1/16 po + 5/16 po (560 mm + 8 mm)
E	21 5/8 po (549 mm)
F	5 1/2 po (140 mm)
G	1/16 po (2 mm)

3.4 Exigences électriques

⚠ AVERTISSEMENT

UNE MISE À LA TERRE INADÉQUATE PEUT ENTRAÎNER UN RISQUE D'ÉLECTROCUTION.

- ▶ Consultez un électricien qualifié si vous ne comprenez pas parfaitement les instructions de mise à la terre ou si vous avez des doutes concernant une mise à la terre appropriée.
- ▶ Si le cordon d'alimentation est trop court, demandez à un électricien ou un technicien qualifié d'installer une prise à proximité de l'appareil.
- ▶ NE PAS UTILISER DE RALLONGE.

L'intensité des disjoncteurs de dérivation, les dimensions des câbles et les connexions doivent être conformes aux exigences du Code national de l'électricité ou du Code canadien de l'électricité et à tous les codes et règlements locaux.

- La prise de courant pour le cordon d'alimentation doit être facilement accessible après l'installation de l'appareil.
- L'appareil doit être branché uniquement à l'aide du cordon d'alimentation fourni. Connectez le cordon d'alimentation à l'arrière de l'appareil.
- Des cordons d'alimentation avec différents types de fiches sont disponibles auprès du service clientèle.

4 Avant l'installation

4.1 Préparation de l'appareil

Une pompe à huile est installée dans l'appareil. Si elle est trop inclinée, cette huile peut s'écouler de la pompe. Ne faites pas basculer l'appareil et ne le mettez pas en porte-à-faux.

AVIS

L'huile de la pompe à vide peut s'écouler lorsque l'appareil est basculé ou incliné et peut endommager l'appareil.

- ▶ Ne déplacez pas l'appareil si le boulon de transit de la pompe n'est pas installé.
- ▶ Lors de la désinstallation de l'appareil, fixez à nouveau le boulon de transit avant de déplacer l'appareil.

Exigence : Utilisez un outil approprié pour retirer le boulon de transit et installer le filtre à huile.

1. Sortez l'appareil de son emballage en le soulevant avec précaution.

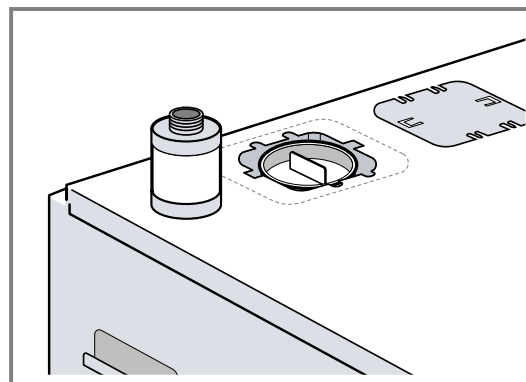

2. Retirez le boulon de transit de la pompe sur le dessus de l'appareil.

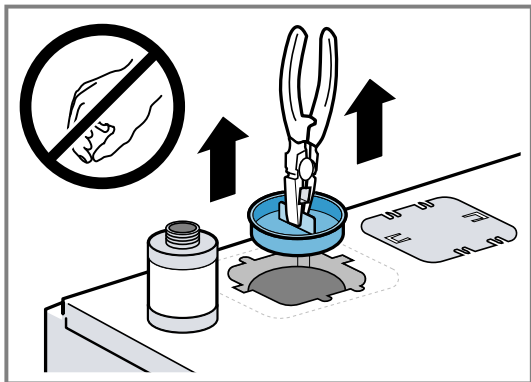

3. Fixez le boulon de transport à l'arrière de l'appareil pour toute utilisation ultérieure.

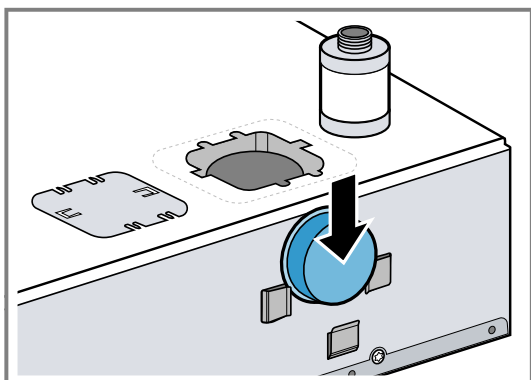

4. Installez le filtre à huile.

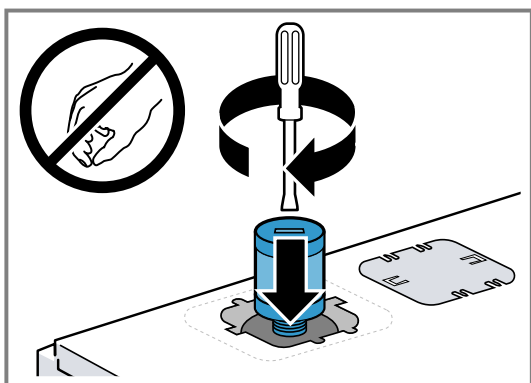

5. Placez le couvercle dans l'ouverture et déplacez-le vers la gauche.

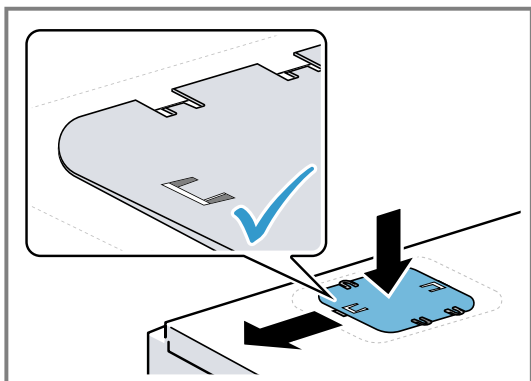

6. **⚠ AVERTISSEMENT**

Après avoir retiré le boulon de transit, le tiroir peut s'ouvrir et l'appareil peut basculer.

- ▶ Maintenez le tiroir fermé.
- ▶ Pesez l'appareil à l'aide d'un poids.
- ▶ N'ouvrez le tiroir que si la protection contre le basculement est installée.

Retirez les vis du boulon de transit.

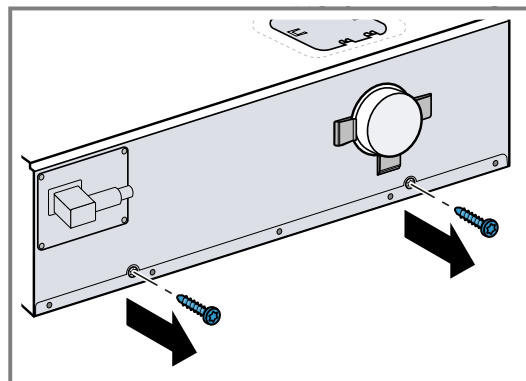

7. Insérez le cordon d'alimentation à l'arrière de l'appareil.

4.2 Préparation des armoires

- ▶ Installez la protection contre le basculement. Fixez les vis dans la partie supérieure des trous oblongs.

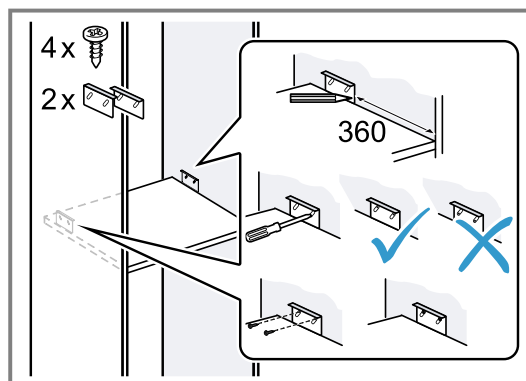

Conseil : La hauteur de la protection contre l'inclinaison peut être réglée pour faciliter le glissement de l'appareil dans le meuble.

5 Installation

5.1 Installation de l'appareil

⚠ AVERTISSEMENT

Pour éviter tout risque de blessure dû à une isolation endommagée du cordon d'alimentation, observez ce qui suit.

- ▶ Ne mettez jamais en contact le cordon d'alimentation avec des sources de chaleur.
- ▶ Ne mettez jamais en contact le cordon d'alimentation avec des pointes acérées ou arêtes tranchantes.
- ▶ Ne pliez, n'écrasez ou ne modifiez jamais le cordon d'alimentation.

⚠ AVERTISSEMENT

Après avoir retiré le boulon de transport, le tiroir peut s'ouvrir brusquement pendant le transport.

- ▶ Transportez l'appareil de manière à ce que le tiroir ne s'ouvre pas accidentellement.

Il peut être risqué de soulever l'appareil en raison de son poids élevé.

- ▶ Soulevez l'appareil à deux personnes.

1. Branchez le cordon d'alimentation dans une prise correctement mise à la terre.
2. Glissez l'appareil dans l'armoire.

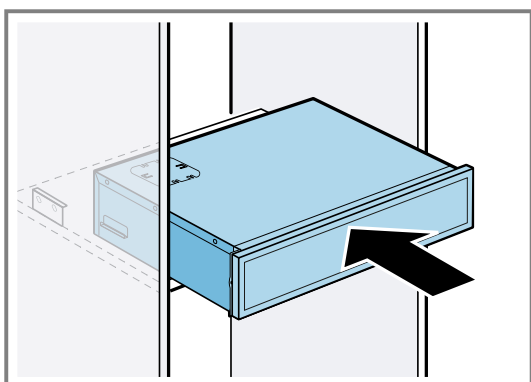

3. Si l'appareil ne peut pas être inséré, réglez la hauteur des supports de protection contre l'inclinaison. Pour ce faire, desserrez les vis et poussez les supports de protection contre l'inclinaison vers le haut.

4. Centrez l'appareil.

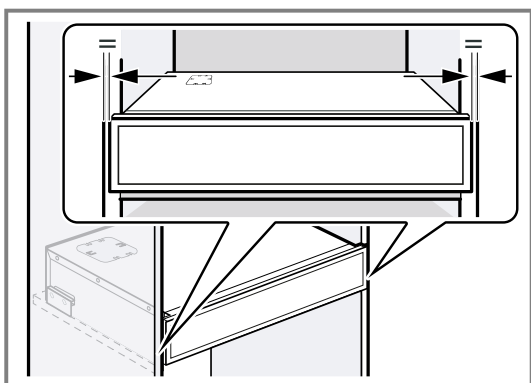

5. Pour vérifier la protection anti-basculement, ouvrez le tiroir avec précaution.

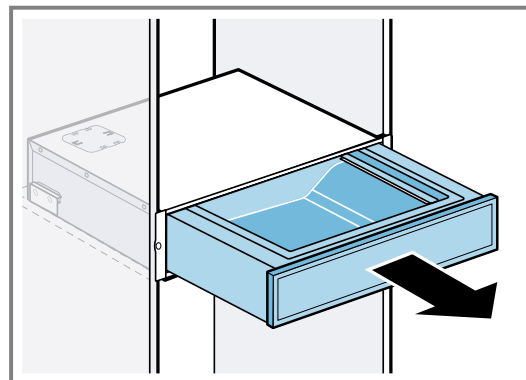

6. Visez l'appareil en place.

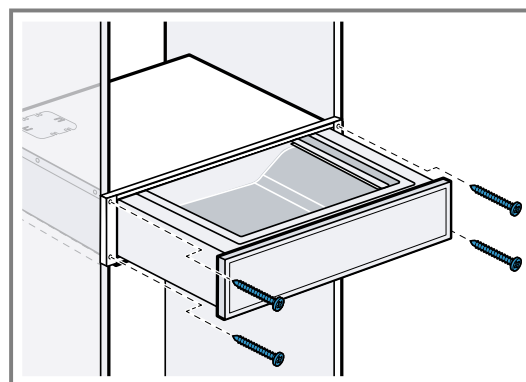

7. Retirez et mettez au rebut le boulon de transit.

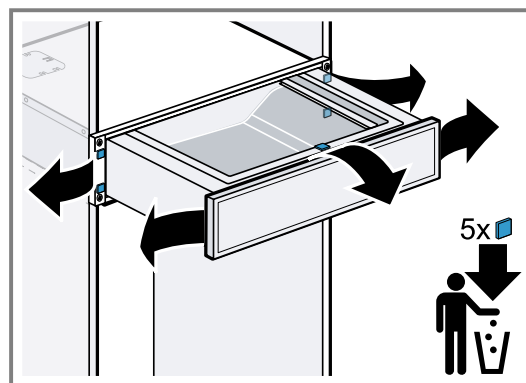

8. Fermez l'appareil.
9. Vérifiez la profondeur du panneau avant, y compris le cadre avant.
 - ▶ Assurez-vous que la profondeur du panneau avant, y compris le cadre avant, est de 1⁵/₈ po (42 mm).
 - ▶ Si la profondeur est supérieure ou inférieure à 42 mm (1⁵/₈ po), ajustez le panneau avant dans le sens horizontal. → Page 16

5.2 Réglage de la face avant dans le sens vertical

Si nécessaire, ajustez le panneau de l'armoire verticalement.

1. Ouvrez l'appareil.

2. Ne desserrez que les vis situées sur le côté du panneau avant - ne les dévissez pas complètement.

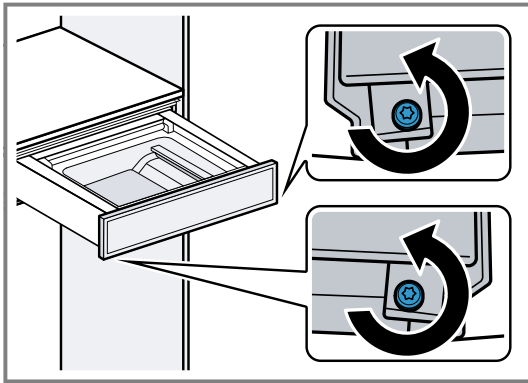

3. Déplacez le panneau de l'armoire vers le haut ou vers le bas.

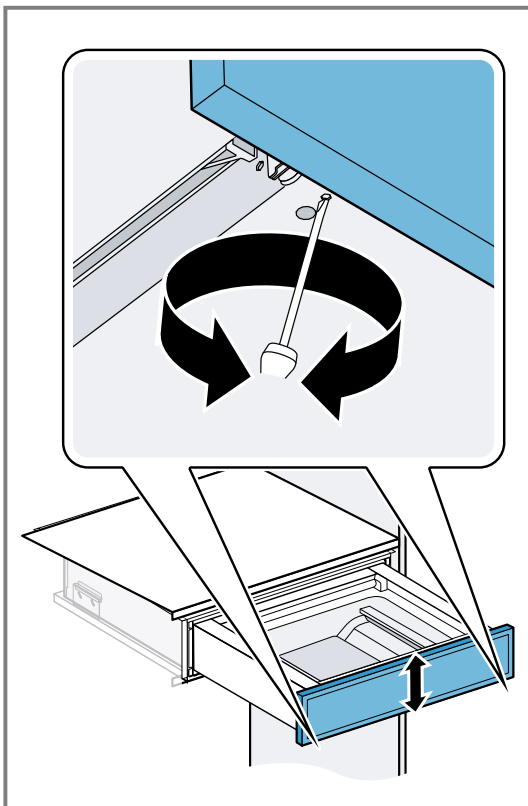

Un alignement maximal de $\pm 1/16$ po ($\pm 1,5$ mm) est possible.

4. Serrez à nouveau les vis latérales.

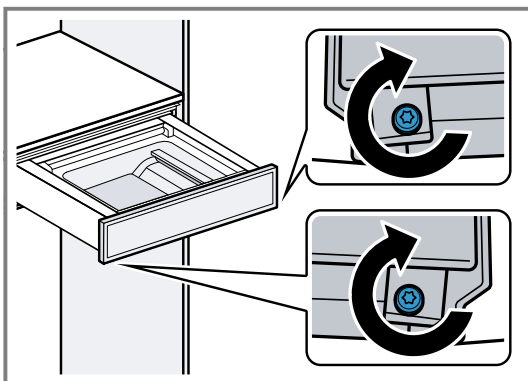

5.3 Réglage de la face avant dans le sens horizontal

Si la profondeur des panneaux avant des appareils voisins diffère de la profondeur du panneau avant du tiroir de mise sous vide, ajustez le panneau avant du tiroir de mise sous vide.

⚠ AVERTISSEMENT

Si vous tirez l'appareil hors du meuble de cuisine, l'appareil peut s'ouvrir et basculer vers l'avant.

► Lorsque vous retirez l'appareil du meuble de cuisine, veillez à ce qu'il ne s'ouvre pas pendant l'opération. Si l'appareil est poussé au-dessus du bord de la table, il risque de basculer.

► Lestez l'appareil à l'aide d'un objet lourd.

1. Mesurez l'écart entre le panneau avant du tiroir aspirateur et les panneaux avant des autres appareils.
2. Retirez le tiroir de mise sous vide.
 - Ouvrez l'appareil.
 - Dévissez les vis.
 - Fermez l'appareil.
3. Retirez délicatement l'appareil du meuble par l'avant et posez-le sur une surface plane.
 - Veillez à ce que l'appareil ne s'ouvre pas pendant l'opération.
4. Mesurez la profondeur du panneau avant, y compris le cadre avant.

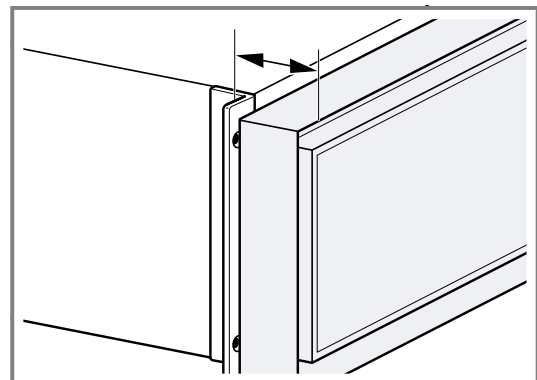

5. Pour réduire le risque de basculement, lestez l'appareil avec un objet lourd.

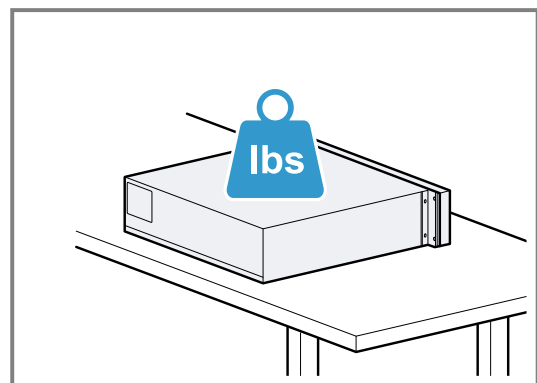

6. Pour accéder à l'option de réglage sous l'appareil, pousser l'appareil d'environ 7 1/8 po (18 cm) par-dessus le bord de la table.

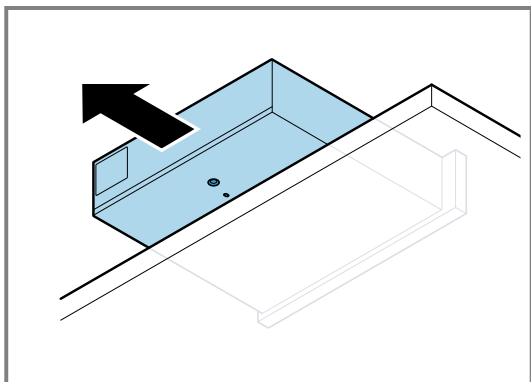

L'option de réglage est située à l'arrière de l'appareil.

7. À l'aide d'une clé hexagonale de 3/16 po (5 mm), ajustez le panneau avant dans le sens horizontal.

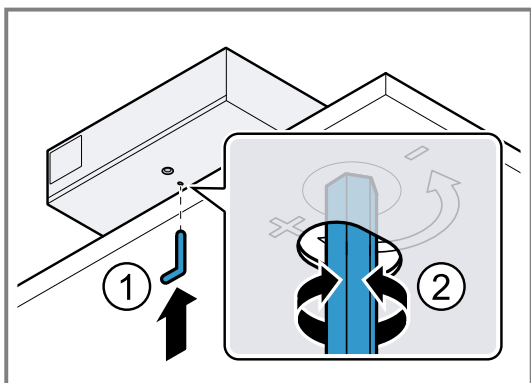

8. Poussez l'appareil dans l'unité de cuisine, centrez-le et vissez-le.

5.4 Combinaison du tiroir de mise sous vide avec un autre appareil

Vous pouvez combiner le tiroir de mise sous vide avec un maximum d'un autre appareil de la même série.

AVIS

Le panneau avant du tiroir de mise sous vide peut être endommagé si un appareil est poussé sur le tiroir de mise sous vide.

- ▶ N'endommagez pas le panneau avant du tiroir de mise sous vide lors de l'introduction de l'appareil.
- ▶ Avant d'installer un autre appareil, ouvrez le tiroir à vide, placez un chiffon sur le panneau avant et fermez le tiroir à vide afin de protéger le panneau avant du tiroir à vide de tout dommage.

1. Combinez uniquement les appareils appropriés de la même marque et de la même série.
2. Installez toujours le tiroir de mise sous vide en dessous des autres appareils.
3. N'installez pas le tiroir sous vide au-dessus d'un appareil générant de la vapeur, par exemple au-dessus d'un lave-vaisselle, d'un four mixte ou d'un four à vapeur.
4. N'installez pas le tiroir d'aspiration au-dessus ou au-dessous d'un four.
5. Installez toujours une protection anti-basculement → Page 14.
6. Installez d'abord le tiroir de mise sous vide.
7. Glissez l'appareil sur le tiroir de mise sous vide dans la découpe intégrée.
8. Respectez les instructions d'installation de l'appareil.

6 Service à la clientèle

Lors de toute réparation réalisée dans le cadre de la garantie, nous nous assurons que votre appareil est réparé avec des pièces de rechange d'origine par un technicien dûment formé et agréé. Nous utilisons exclusivement des pièces de rechange d'origine lors des réparations.

Pour plus d'informations sur la durée et les conditions de la garantie dans votre pays, consultez nos modalités de garantie auprès de votre détaillant ou sur notre site Web.

Si vous contactez le service à la clientèle, indiquez le numéro de modèle (E-Nr.) et le numéro de fabrication (FD) de l'appareil.

USA:

1-877-442-4436

www.gaggenau.com

www.gaggenau.com/us/appliances/eshop

CA:

1-877-442-4436

www.gaggenau.com

www.gaggenau.ca

Résidents du Québec :

Vous trouverez des renseignements sur la disponibilité des pièces de rechange, des services de réparation et des renseignements nécessaires à l'entretien ou à la réparation de l'appareil à l'adresse suivante :

www.gaggenau.com/ca/fr/service/residents-du-qc



GAGGENAU

6.1 Numéro de modèle (E-Nr.) et numéro de fabrication (FD)

Le numéro de modèle (E-Nr.) et le numéro de fabrication (FD) sont indiqués sur la plaque signalétique de l'appareil.

Pour retrouver rapidement les données de votre appareil et le numéro de téléphone du service à la clientèle, n'hésitez pas à les recopier ailleurs.

6.2 Emplacement de la plaque signalétique

La plaque signalétique se trouve sur le côté droit du tiroir. Ouvrir le tiroir pour la repérer.

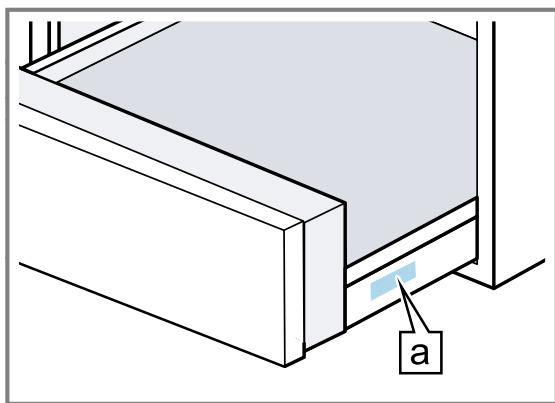

a Plaque signalétique

Tabla de contenidos

1 INSTRUCCIONES DE SEGURIDAD	
IMPORTANTES	20
1.1 Definiciones de seguridad	20
1.2 Seguridad de manejo del aparato	20
1.3 Códigos y normas de seguridad	20
1.4 Seguridad eléctrica	20
1.5 Advertencias en virtud de la Proposición 65 del estado de California	20
2 ANTES DE EMPEZAR	21
2.1 Partes incluidas	21
2.2 Herramientas y partes necesarias	21
3 REQUISITOS DE INSTALACIÓN	21
3.1 Requisitos de ubicación	21
3.2 Medidas del aparato	21
3.3 Dimensiones de montaje	22
3.4 Requisitos eléctricos	22
4 ANTES DE LA INSTALACIÓN	22
4.1 Preparación del aparato	22
4.2 Preparación de los gabinetes	23
5 INSTALACIÓN	24
5.1 Montar el aparato	24
5.2 Ajuste del panel frontal en dirección vertical .	24
5.3 Ajuste del panel frontal en dirección horizontal	25
5.4 Combinación del cajón de envasado al vacío con otro aparato	26
6 Servicio de atención al cliente	26
6.1 Número de modelo (E-Nr.) y número de fabricación (FD)	26
6.2 Ubicación de la placa de características del aparato	27



INSTRUCCIONES DE SEGURIDAD IMPORTANTES

LEA Y CONSERVE ESTAS INSTRUCCIONES

Leer atentamente todas las instrucciones antes de proceder con el uso del aparato. Para reducir el riesgo de incendio, descarga eléctrica y lesiones personales al utilizar el aparato, se deben tomar precauciones de seguridad básicas, incluidas las que se detallan en las siguientes instrucciones de seguridad.

1.1 Definiciones de seguridad

Aquí puede encontrar explicaciones de las palabras de señal de seguridad utilizadas en este manual.

ADVERTENCIA

Esto indica que pueden producirse la muerte o heridas graves si no se cumple con esta advertencia.

PRECAUCIÓN

Esto indica que pueden producirse heridas leves o moderadas si no se cumple con esta advertencia.

AVISO

Esto indica que pueden producirse daños en el aparato o en los bienes si no se cumple con este aviso.

Nota: Esto alerta sobre información importante.

1.2 Seguridad de manejo del aparato

ADVERTENCIA;



La unidad pesa mucho y se requieren al menos dos personas o un equipo adecuado para trasladarla.

- ▶ No levantar el aparato por la puerta ni por el panel frontal.

ADVERTENCIA;



Las superficies ocultas pueden tener bordes afilados.

- ▶ Proceder con cuidado al intentar sujetar el aparato por la parte trasera o desde abajo.

1.3 Códigos y normas de seguridad

Este aparato cumple con la última versión de una o varias de las siguientes normas:

Es responsabilidad del propietario y del instalador determinar si son aplicables otros requisitos y/o normas en instalaciones específicas.

1.4 Seguridad eléctrica

- **Instalador:** es preciso mostrar al propietario la ubicación del breaker del circuito o del fusible. Marcarla para recordarla más fácilmente.
- Si el Código Nacional Eléctrico (o el Código Eléctrico Canadiense) así lo exige, este aparato debe instalarse con un circuito derivado dedicado por separado.
- Las normativas locales varían. El instalador es responsable de asegurarse de que la instalación, las conexiones y la toma de tierra cumplan con todas las normativas aplicables. El fabricante no se hace

responsable de los problemas asociados a un montaje incorrecto de este producto.

- Para obtener más información, consultar la placa de características.

→ "Ubicación de la placa de características del aparato", *Página 27*

ADVERTENCIA;

Antes de realizar la instalación, desconectar la alimentación eléctrica en el panel de servicio.

- ▶ Bloquear el panel de servicio para impedir que se conecte accidentalmente la alimentación eléctrica.

Para los aparatos provistos de cable y enchufe, no cortar ni retirar la terminal de conexión a tierra;

- ▶ se requiere para enchufarla en un receptáculo adecuado con conexión a tierra para evitar descargas eléctricas.
- ▶ Si se tienen dudas acerca de si el enchufe de la pared tiene una conexión a tierra adecuada, el cliente debería pedirle a un electricista calificado que lo compruebe.

INSTRUCCIONES PARA LA CONEXIÓN A TIERRA

- ▶ Este aparato debe estar conectado a tierra.
- ▶ La conexión a tierra reduce el riesgo de descargas eléctricas, ya que proporciona una vía de escape de la corriente eléctrica en caso de cortocircuito.
- ▶ Asegurarse de que el aparato esté correctamente instalado y conectado a tierra por un técnico calificado.
- ▶ La instalación, las conexiones eléctricas y la conexión a tierra deben cumplir con todas las normas aplicables.

No usar un cable de extensión. Si el cable de suministro de alimentación es demasiado corto, se deberá solicitar a un electricista calificado que instale una toma de corriente cerca del aparato.

1.5 Advertencias en virtud de la Proposición 65 del estado de California

Este producto puede contener un químico que el Estado de California reconoce como potencialmente cancerígeno o causante de daños reproductivos. Por tanto, su producto debe llevar en su embalaje la siguiente etiqueta de conformidad con la legislación de California:

ADVERTENCIA EN VIRTUD DE LA PROPOSICIÓN 65 DEL ESTADO DE CALIFORNIA:

ADVERTENCIA

Cáncer y daño reproductivo - www.P65Warnings.ca.gov

2 Antes de empezar

Leer estas instrucciones antes de comenzar la instalación del aparato.

Todos los gráficos son representativos. La apariencia y las funciones del aparato pueden variar.

2.1 Partes incluidas

Después de desembalar el aparato, verifique que todas las piezas no presenten daños ocasionados durante el transporte, así como que el volumen de suministro esté completo.

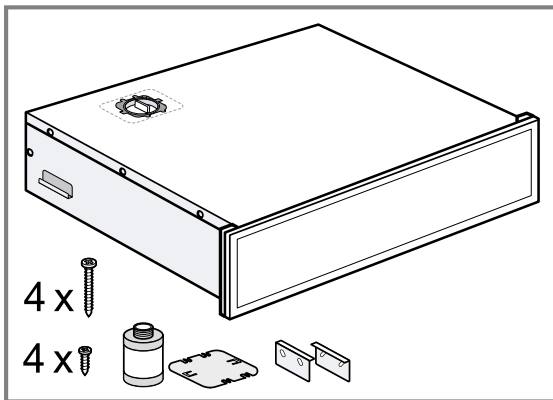

2.2 Herramientas y partes necesarias

Preparar los siguientes accesorios y herramientas antes de comenzar la instalación del aparato.

- Lápiz
- Cinta métrica
- Desarmador de estrella T20
- Pinzas
- Desarmador de punta plana
- Pinza
- Escuadra de carpintero
- Guantes de seguridad

3 Requisitos de instalación

Leer las presentes instrucciones para preparar el espacio de instalación del aparato.

3.1 Requisitos de ubicación

Aquí se puede encontrar información sobre la instalación segura.

⚠ ADVERTENCIA;

El sobrecalentamiento del aparato puede provocar un incendio.

- ▶ No instalar el aparato detrás de una puerta decorativa o de la puerta de un gabinete de cocina.

⚠ PRECAUCIÓN;

Cuando se abre el cajón, el aparato puede volcarse.

- ▶ Proporcionar una base intermedia fija sobre el aparato dentro del gabinete de cocina.
- ▶ Si se combina con un horno, proporcionar una base intermedia fija sobre el horno.

Es posible que el gabinete de cocina no tenga un panel trasero detrás del aparato.

3.2 Medidas del aparato

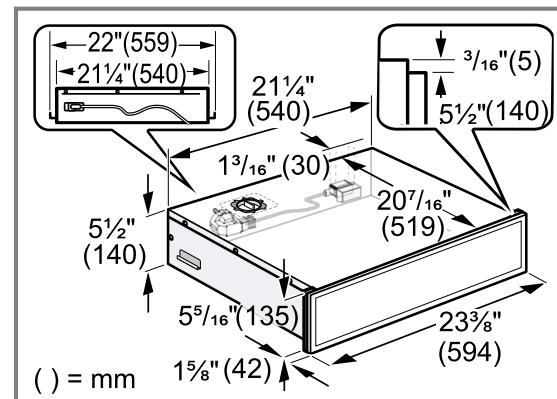

3.3 Dimensiones de montaje

Montaje en gabinete alto

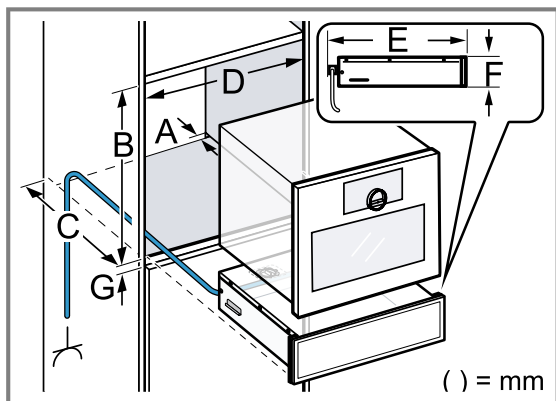

A	35 mm (1 ³ / ₈ "
B	23 ¹ / ₄ " + ³ / ₁₆ " (590 mm +5 mm)
C	≥ 21 ⁵ / ₈ " (550 mm)
D	22 ¹ / ₁₆ " + ⁵ / ₁₆ " (560 mm +8 mm)
E	21 ⁵ / ₈ " (549 mm)
F	140 mm (5 ¹ / ₂ "
G	¹ / ₁₆ " (2 mm)

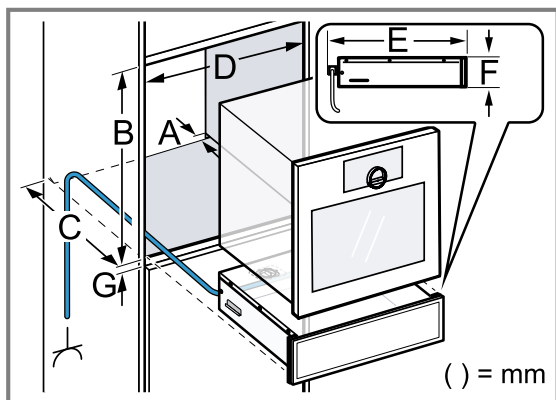

A	35 mm (1 ³ / ₈ "
B	28 ³ / ₄ " + ³ / ₁₆ " (730 mm +5 mm)
C	≥ 21 ⁵ / ₈ " (550 mm)
D	22 ¹ / ₁₆ " + ⁵ / ₁₆ " (560 mm +8 mm)
E	21 ⁵ / ₈ " (549 mm)
F	140 mm (5 ¹ / ₂ "
G	¹ / ₁₆ " (2 mm)

3.4 Requisitos eléctricos

⚠ ADVERTENCIA;

UNA PUESTA A TIERRA INCORRECTA PUEDE CAUSAR UNA DESCARGA ELÉCTRICA.

- ▶ Consulte a un electricista calificado si no comprende la totalidad de las instrucciones de conexión a tierra o si tiene alguna duda respecto de si el aparato está correctamente conectado a tierra.
- ▶ Si el cable de alimentación es demasiado corto, solicite a un electricista calificado que instale una toma de corriente cerca del aparato.
- ▶ NO USAR UN CABLE DE EXTENSIÓN.

El amperaje de los breakers, el calibre de los cables y las conexiones deben cumplir con los requisitos del Código Nacional Eléctrico o el Código Eléctrico Canadiense y todos los códigos y reglamentos locales.

- La toma del cable de alimentación debe ser fácilmente accesible una vez instalado el aparato.
- El aparato solo debe conectarse con el cable de alimentación suministrado. Conectar el aparato a la parte trasera del aparato.
- El Servicio de atención al cliente ofrece cables de alimentación con distintos tipos de enchufe.

4 Antes de la instalación

4.1 Preparación del aparato

El aparato incluye una bomba que contiene aceite. Si se inclina mucho, puede salirse el aceite de la bomba. No inclinar ni volcar el aparato.

AVISO

Al volcar o inclinar el aparato, podría salirse el aceite de la bomba de vacío y provocar daños.

- ▶ No desplazar el aparato si no está instalado el perno de transporte para la bomba.
- ▶ Al desinstalar el aparato, asegurarse de volver a fijar el perno de transporte antes de mover el aparato.

Requisito: Utilizar una herramienta apropiada para retirar el perno de transporte e instalar el filtro de aceite.

1. Sacar cuidadosamente el aparato del empaque.

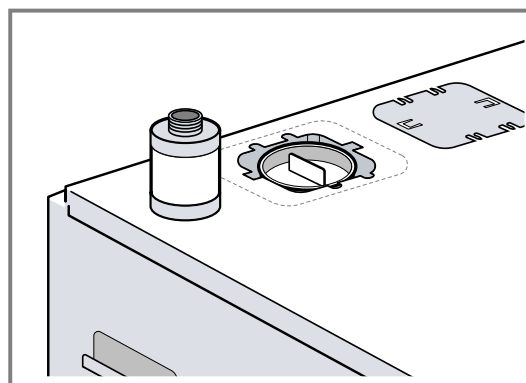

2. Retirar el perno de transporte para la bomba de la parte superior del aparato.

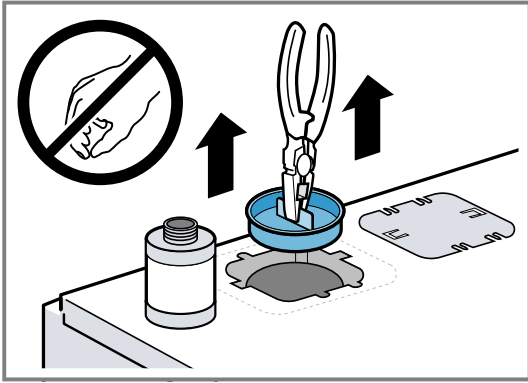

3. Fijar el perno de transporte en la parte trasera del aparato para volver a utilizarlo cuando haga falta.

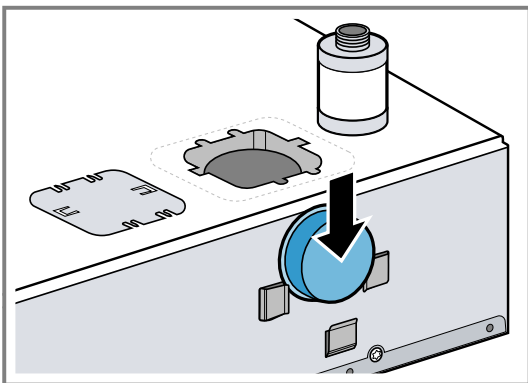

4. Instalar el filtro de aceite.

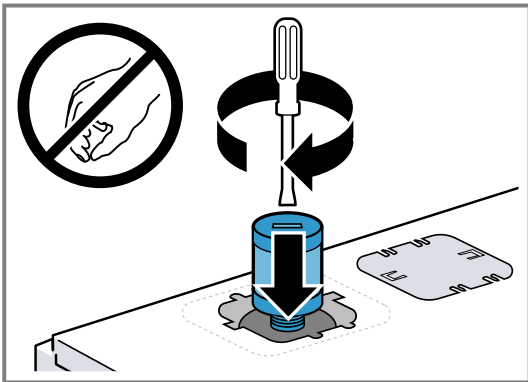

5. Colocar la tapa en la abertura y desplazarla hacia la izquierda.

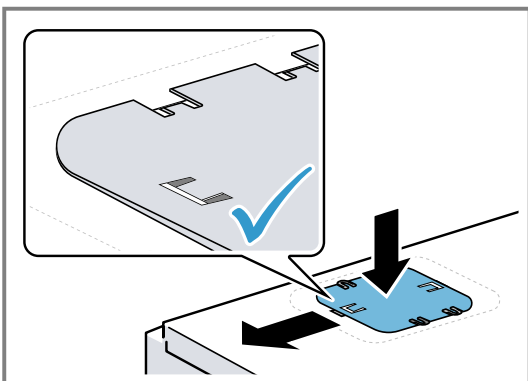

6. **⚠ ADVERTENCIA;**

- Una vez retirado el perno de transporte, puede abrirse el cajón y el aparato podría volcarse.
- ▶ Mantener cerrado el cajón.
 - ▶ Lastrar el aparato con un peso.
 - ▶ Abrir el cajón únicamente si está instalada la protección contra vuelcos.

Retirar los tornillos del perno de transporte.

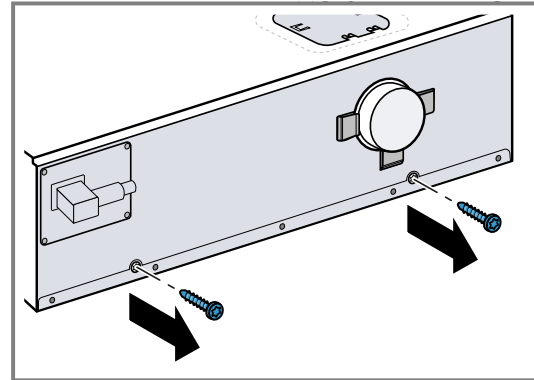

7. Insertar el cable de alimentación en la parte posterior del aparato.

4.2 Preparación de los gabinetes

- ▶ Instalar la protección antivuelco. Fijar los tornillos en la parte superior de los orificios alargados.

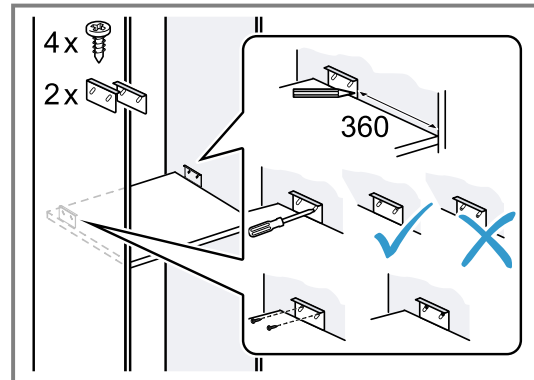

Consejo: Se puede ajustar la altura de la protección antivuelco para que resulte más fácil deslizar el aparato en el gabinete.

5 Instalación

5.1 Montar el aparato

⚠ ADVERTENCIA;

Para evitar el riesgo de lesiones por el aislamiento dañado del cable de alimentación, tenga en cuenta lo siguiente.

- ▶ Evite que el cable de conexión de red entre en contacto con fuentes de calor.
- ▶ Evite siempre que el cable de conexión de red entre en contacto con bordes puntiagudos o afilados.
- ▶ No doble, aplaste ni modifique el cable de conexión de red.

⚠ ADVERTENCIA;

Una vez retirado el perno de transporte, el cajón podría abrirse repentinamente durante el transporte.

- ▶ Transportar el aparato de modo que el cajón no pueda abrirse accidentalmente.

El elevado peso del aparato podría causar lesiones al levantarlo.

- ▶ Levantar el aparato solamente con ayuda de otra persona.

1. Enchufar el cable de alimentación en una toma de corriente con conexión a tierra adecuada.
2. Deslizar el aparato en el gabinete.

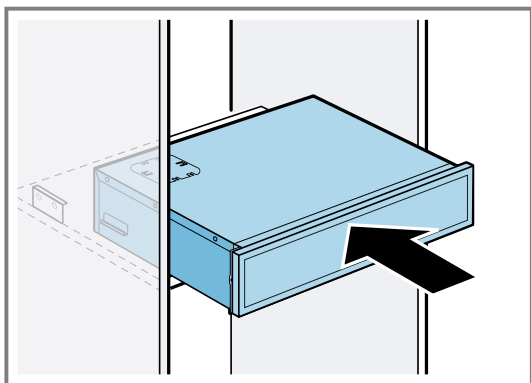

3. Si no es posible introducir el aparato, ajustar la altura de las placas de fijación antivuelco. Para ello, desatornillar los tornillos y empujar las placas de fijación antivuelco hacia arriba.

4. Centrar el aparato.

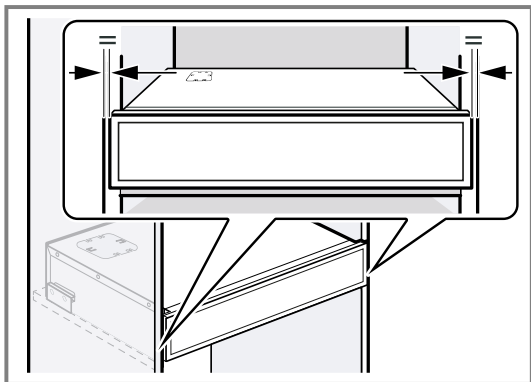

5. Abrir con cuidado el cajón para comprobar la protección antivuelco.

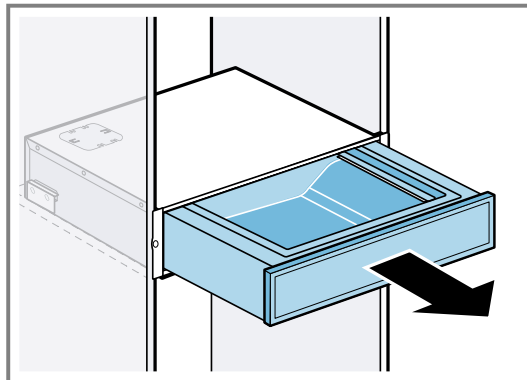

6. Atornillar el aparato en su lugar.

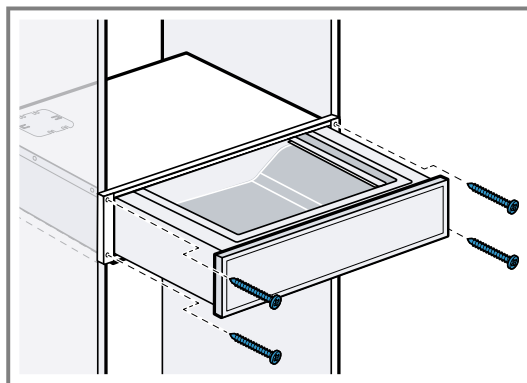

7. Retirar y desechar el perno de transporte.

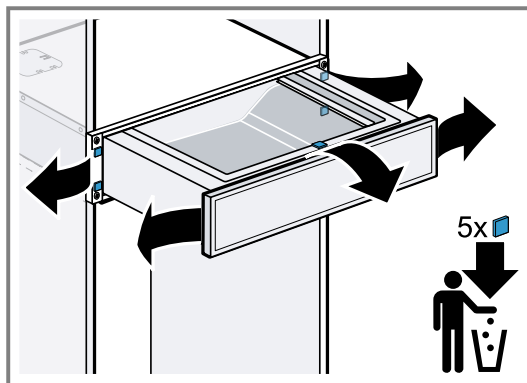

8. Cerrar el aparato.
9. Comprobar la profundidad del panel frontal, incluido el marco delantero.
 - ▶ Asegurarse de que la profundidad del panel frontal, incluido el marco delantero, sea de 1 5/8" (42 mm).
 - ▶ Si la profundidad es mayor o menor de 1 5/8" (42 mm), ajustar el panel frontal en dirección horizontal). → *Página 25*

5.2 Ajuste del panel frontal en dirección vertical

Si es necesario, ajustar el frente del mueble verticalmente.

1. Abrir el aparato.

2. Aflojar solamente los tornillos en el costado del panel frontal, sin desatornillarlos por completo.

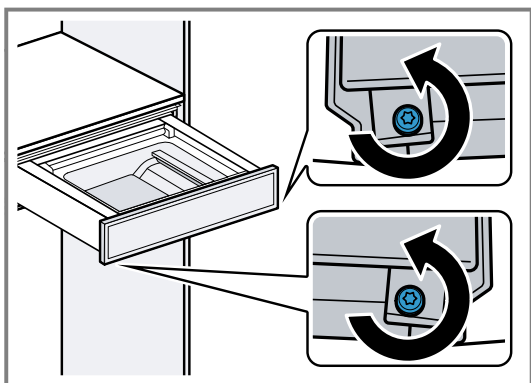

3. Mover el frente del mueble hacia arriba o hacia abajo.

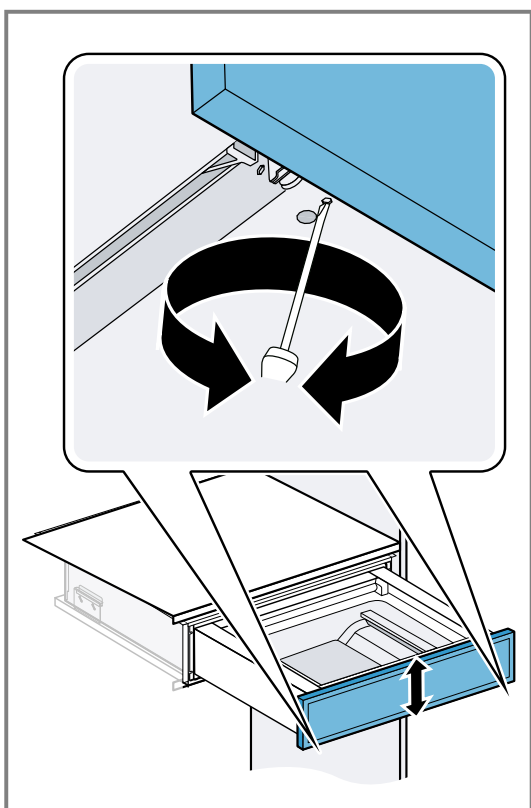

Es posible una alineación máxima de $\pm 1/16$ " (± 1.5 mm).

4. Volver a apretar los tornillos laterales.

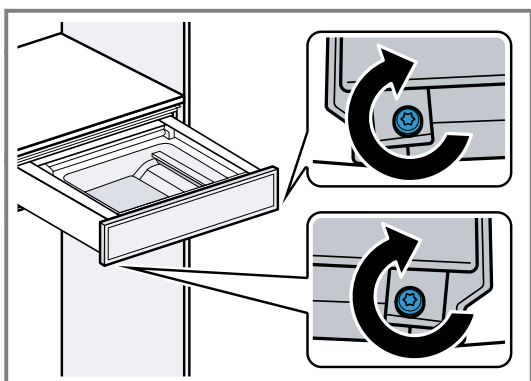

5.3 Ajuste del panel frontal en dirección horizontal

Si la profundidad de los paneles frontales de los aparatos aledaños difiere de la del cajón de envasado al vacío, ajustar el panel frontal de este último.

⚠ ADVERTENCIA;

Si se saca el aparato del gabinete de cocina, el aparato podría abrirse y volcarse hacia delante.

- ▶ Al retirar el aparato del gabinete de cocina, asegurarse de que el aparato no se abra.

Si se presiona el aparato por encima del borde de una mesa, podría volcarse.

- ▶ Lastrar el aparato con un objeto pesado.

1. Medir la desviación entre el panel frontal del cajón de envasado al vacío y los paneles frontales de los demás aparatos.
2. Retirar el cajón de envasado al vacío.
 - ▶ Abrir el aparato.
 - ▶ Desenroscar los tornillos.
 - ▶ Cerrar el aparato.
3. Retirar con cuidado el aparato del mueble hacia adelante y colocarlo sobre una superficie lisa.
 - ▶ Asegurarse de que el aparato no se abra durante el proceso.
4. Medir la profundidad del panel frontal, incluido el marco delantero.

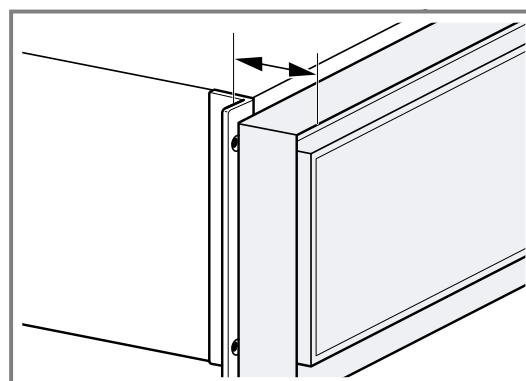

5. Para reducir el riesgo de vuelco, lastrar el aparato con un objeto pesado.

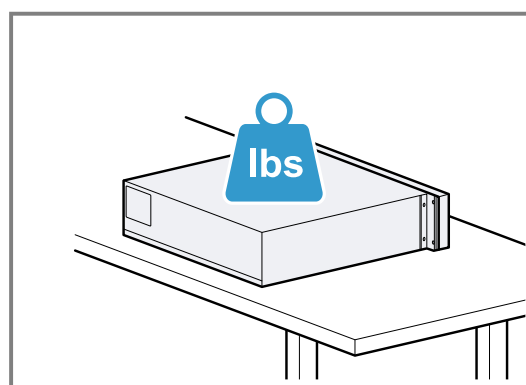

6. Para alcanzar la opción de ajuste bajo el aparato, empujar el aparato $7\frac{1}{16}$ " (18 cm) aprox. por encima del borde de la mesa.

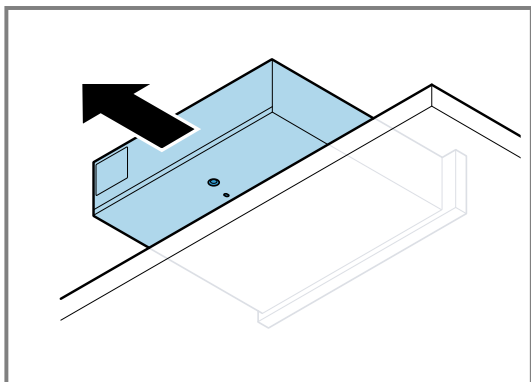

La opción de ajuste se encuentra en la parte trasera del aparato.

7. Ajustar el panel frontal en dirección horizontal con una llave hexagonal de $\frac{3}{16}$ " (5 mm).

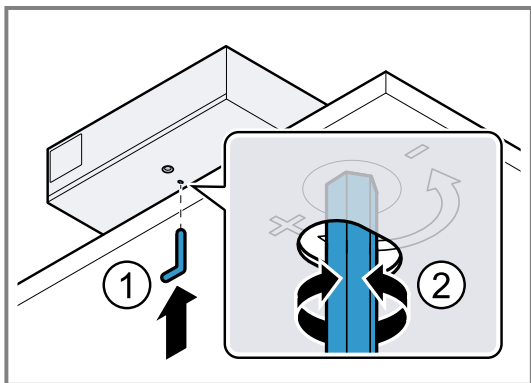

8. Empujar el aparato en la unidad de la cocina, centrarlo y atornillarlo bien.

5.4 Combinación del cajón de envasado al vacío con otro aparato

Se puede combinar el cajón de envasado al vacío con un aparato más de la misma serie, como máximo.

AVISO

El panel frontal del cajón de envasado al vacío podría resultar dañado si se aprieta otro aparato contra él.

- ▶ Tener cuidado de no dañar el panel frontal del cajón de envasado al vacío al introducir el aparato.
- ▶ Antes de instalar otro aparato, abrir el cajón de envasado al vacío, colocar un trapo en el panel frontal y cerrar el cajón para proteger el panel contra posibles daños.

1. Combinar solo aparatos adecuados que pertenezcan a la misma marca y la misma serie.
2. Instalar siempre el cajón de envasado al vacío bajo los otros aparatos.
3. No instalar en ningún caso el cajón de envasado al vacío sobre un aparato que genere vapor, como un lavavajillas, un horno combinado de vapor o un horno de cocción al vapor.
4. No instalar el cajón de envasado al vacío encima ni debajo de un horno.
5. Instalar siempre la protección antivuelco → *Página 23*.
6. Instalar primero el cajón de envasado al vacío.
7. Deslizar el aparato en el cajón de envasado al vacío, en el hueco de encastre.
8. Tener en cuenta las instrucciones de montaje del aparato.

6 Servicio de atención al cliente

En cada reparación cubierta por la garantía, nos aseguramos de que su aparato sea reparado con repuestos originales por un proveedor de servicio capacitado y autorizado. Solo utilizamos repuestos originales para todos los tipos de reparaciones. Las informaciones detalladas sobre el periodo de validez de la garantía y las condiciones de garantía las podrá encontrar en nuestras condiciones de garantía, con su distribuido o en nuestra página web. Cuando se ponga en contacto con el servicio de atención al cliente, no olvide indicar el número de modelo (E-Nr.) y el número de fabricación (FD) de su aparato.

USA:

1-877-442-4436

www.gaggenau.com

www.gaggenau.com/us/appliances/eshop

CA:

1-877-442-4436

www.gaggenau.com

www.gaggenau.ca

6.1 Número de modelo (E-Nr.) y número de fabricación (FD)

El número de modelo (E-Nr.) y el número de fabricación (FD) se encuentran en la placa de características del aparato.

Para volver a encontrar rápidamente los datos del aparato o el número de teléfono del servicio de atención al cliente, puede anotar dichos datos.

6.2 Ubicación de la placa de características del aparato

La placa de características se encuentra en el lado derecho del cajón. Abrir el cajón para verla.

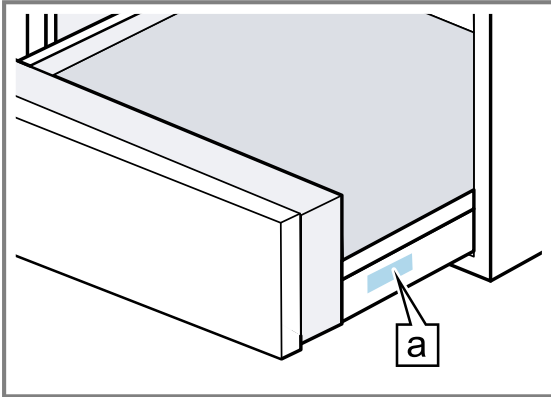

a Placa de características

The difference is Gaggenau

gaggenau.com

BSH Home Appliances Corporation

1901 Main Street, Suite 600
Irvine, CA 92614
USA

www.gaggenau.com
1-877-442-4436

© 2026 BSH Home Appliances Corporation



9002002602 (060401)
en-us, fr-ca, es-mx