

**COSENZA TIROIR CONGÉLATEUR ENCASTRÉ 24" AVEC MACHINE À GLAÇONS
NUMÉRO DE MODÈLE: FDRBI1838-24S**

MANUEL D'INSTRUCTIONS

Lisez attentivement ces instructions avant d'utiliser votre appareil et conservez-les soigneusement.
Si vous suivez les instructions, votre appareil vous donnera satisfaction pendant de nombreuses années.

TABLE DES MATIÈRES

Attention au client	4
Sécurité	5
Contenu du produit	6
Installation	
Installation du support anti-basculement	7
Installation de la poignée	8
Informations importantes	8
Système d'exploitation	
Avant utilisation	9
Panneau de contrôle	9
Démontage et installation des tiroirs	10
Raccordement de la machine à glaçons	10
Découpe	12
Remplacement du filtre à charbon	12
Entretien et maintenance	12
Garantie	13

COSENZA TIROIR CONGÉLATEUR ENCASTRÉ 24" AVEC MACHINE À GLAÇONS

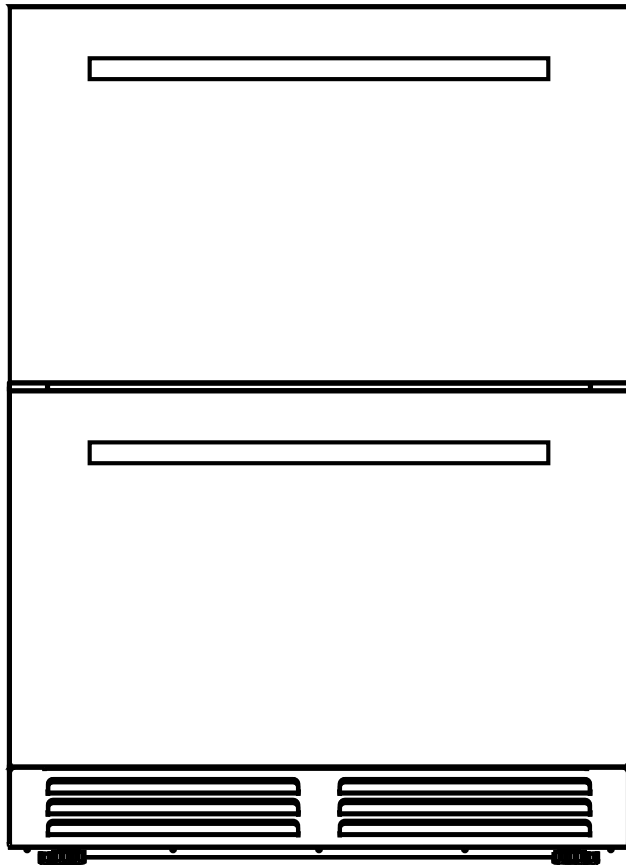

NUMÉRO DE MODÈLE: FDRBI1838-24S

Service clientèle

Nous vous remercions d'avoir acheté un produit Forno. Veuillez lire l'intégralité du manuel d'instructions avant d'utiliser votre nouvel appareil pour la première fois. Que vous soyez un utilisateur occasionnel ou un expert, il vous sera utile de vous familiariser avec les pratiques de sécurité, les caractéristiques, le fonctionnement et les recommandations d'entretien de votre appareil.

Le modèle et le numéro de série sont indiqués à l'intérieur de l'appareil. Pour les besoins de la garantie, vous aurez également besoin de la date d'achat.

Notez ces informations ci-dessous pour pouvoir vous y référer ultérieurement.

Informations sur le produit

Numéro de modèle : _____

Serial Number: _____

Date d'achat : _____

Adresse et téléphone pour l'achat : _____

Informations sur les services

Utilisez ces numéros dans toute correspondance ou appel de service concernant votre produit.

Si vous avez reçu un produit endommagé, contactez immédiatement Forno.

Consultez le guide de dépannage avant de faire appel au service après-vente. Il répertorie les causes des problèmes mineurs de fonctionnement que vous pouvez corriger vous-même.

Services au Canada et aux États-Unis

Conservez le manuel d'instructions à portée de main pour répondre à vos questions. Vous pouvez également trouver toutes les informations dont vous avez besoin en ligne à l'adresse www.forno.ca.

Si vous ne comprenez pas quelque chose ou si vous avez besoin d'aide, visitez notre site web ou envoyez un courriel à : info@forno.ca

En cas de problème, veuillez contacter le service clientèle de FORNO. Veuillez noter qu'un dépannage avec un représentant du service clientèle sera nécessaire avant de pouvoir envoyer un prestataire de services. Toute intervention sous garantie doit être autorisée par le service clientèle de FORNO. Tous nos prestataires de services agréés sont soigneusement sélectionnés et rigoureusement formés par nos soins.

AVERTISSEMENT

- Pour éviter d'endommager le joint de la porte, veillez à ce que la porte soit complètement ouverte lorsque vous retirez les étagères du compartiment des rails.
- L'appareil doit être placé de manière à ce que la prise soit accessible. Débranchez le cordon électrique. Déplacez votre armoire à son emplacement définitif. Ne déplacez pas votre armoire lorsqu'elle est chargée de vin. Vous risqueriez de déformer la caisse. Le tiroir congélateur doit être installé dans un endroit approprié afin d'éviter de toucher le compresseur avec les mains.
- Cet appareil n'est pas destiné à être utilisé par des personnes (y compris des enfants) dont les capacités physiques, sensorielles ou mentales sont réduites ou qui manquent d'expérience et de connaissances, à moins qu'elles n'aient pu bénéficier d'une surveillance ou d'instructions concernant l'utilisation de l'appareil de la part d'une personne responsable de leur sécurité.
- Si le cordon d'alimentation est endommagé, il doit être remplacé par le fabricant ou son agent de service ou une personne de qualification similaire afin d'éviter tout danger.

N'ESSAYEZ EN AUCUN CAS DE BRANCHER OU DE RALLONGER LE CÂBLE.

AVERTISSEMENT

Pour réduire les risques d'incendie, d'électrocution ou de blessure lors de l'utilisation de votre appareil, suivez ces précautions de base :

- Lisez toutes les instructions avant d'utiliser le congélateur à tiroir.
- **DANGER** ou **AVERTISSEMENT** : Risque de piégeage des enfants.
- Le piégeage et la suffocation des enfants ne sont pas des problèmes du passé. Les appareils mis au rebut ou abandonnés sont toujours dangereux, même s'ils ne font que rester quelques jours dans le garage.
- Avant de jeter votre vieux congélateur à tiroir : Enlevez la porte. Laissez les étagères en place afin que les enfants ne puissent pas facilement grimper à l'intérieur.
- Ne laissez jamais les enfants utiliser l'appareil, jouer avec ou ramper à l'intérieur.
- Ne nettoyez jamais les pièces de l'appareil avec des liquides inflammables. Les vapeurs peuvent créer un risque d'incendie ou d'explosion.
- Ne stockez pas et n'utilisez pas d'essence ou d'autres vapeurs et liquides inflammables à proximité de cet appareil ou de tout autre appareil. Les vapeurs peuvent créer un risque d'incendie ou d'explosion. Ne stockez pas de substances explosives telles que des bombes aérosols contenant un agent propulseur inflammable dans cet appareil.
- **AVERTISSEMENT** : Veillez à ce que les ouvertures de ventilation, dans l'enceinte de l'appareil ou dans la structure intégrée, ne soient pas obstruées ;
- **AVERTISSEMENT** : N'utilisez pas de dispositifs mécaniques ou d'autres moyens pour accélérer le processus de dégivrage, autres que ceux recommandés par le fabricant ;
Pour éviter tout risque d'instabilité de l'appareil, celui-ci doit être fixé conformément aux instructions.
- **AVERTISSEMENT** : Ne pas endommager le circuit de réfrigération ;
- **AVERTISSEMENT** : Ne pas utiliser d'appareils électriques à l'intérieur des compartiments de stockage des aliments de l'appareil, sauf s'ils sont du type recommandé par le fabricant.



Si le réfrigérant de ces appareils est le R600a, les articles inflammables et explosifs ne doivent pas être placés à l'intérieur ou à proximité de l'appareil, afin d'éviter tout risque d'incendie ou d'explosion.

-Conservez ces instructions.

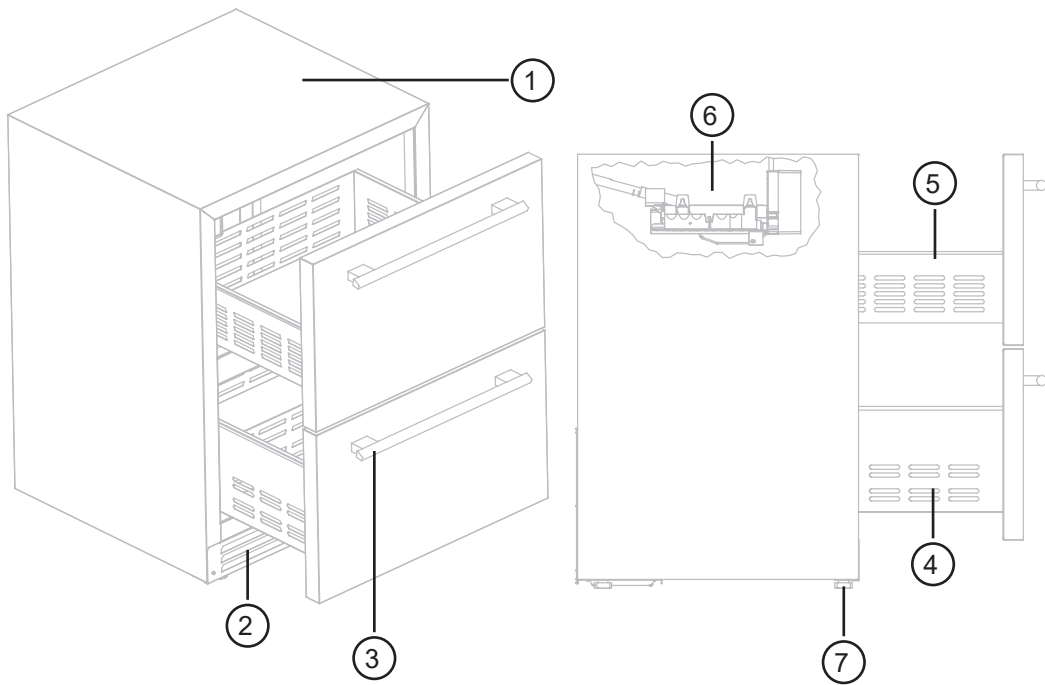
Contenu du produit

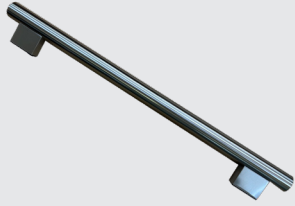
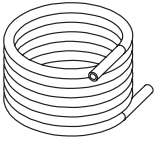

Noms	
1	Boîtier de l'unité
2	Grille de ventilation
3	2x Poignées
4	Tiroir inférieur
5	Tiroir supérieur
6	Machine à glaçons
7	Pieds de nivellement

Liste des pièces (Fourni avec l'appareil)	
	2x support anti-basculement avec matériel
	2x boulon d'expansion
	1x Clé hexagonale
	2x Poignée avec quincaillerie
	Tuyau d'eau de 2,5 mètres de bûche de ¼".

Installations

Avant d'installer votre tiroir de congélation, vous devez procéder comme suit :

- Retirer l'emballage extérieur et intérieur.
- Avant de brancher le congélateur à la source d'alimentation, laissez-le reposer debout pendant environ 2 heures. Vous réduirez ainsi le risque de dysfonctionnement du système de refroidissement dû aux manipulations effectuées pendant le transport.
- Nettoyez la surface intérieure à l'eau tiède à l'aide d'un chiffon doux.
- Cet appareil est destiné à être utilisé dans des applications domestiques et similaires telles que
 - Les cuisines du personnel dans les magasins, les bureaux et autres environnements de travail ;
 - Les fermes et les clients des hôtels, motels et autres environnements de type résidentiel ;
 - les chambres d'hôtes
 - la restauration et les applications similaires non commerciales.
- Lorsque vous mettez votre appareil au rebut, veuillez choisir un site de mise au rebut autorisé.

Installation des supports anti-basculement

Pour éviter tout risque de blessure grave ou de dommage à l'appareil en raison de son instabilité, celui-ci doit être fixé au sol à l'aide de supports anti-basculement et de vis (fournis). Avant de procéder à l'installation, lisez attentivement ces instructions.

1. Retirez les supports de fixation (2 pièces) et les boulons d'expansion (2 pièces) du paquet d'instructions.
2. Percez des trous dans le sol selon les dimensions indiquées ci-dessous. Cela vous permettra de fixer les supports au sol. Selon la taille et l'emplacement, les trous au sol doivent être de $\varnothing 0,39"$ (10 mm).

CONSEIL : Utilisez du ruban adhésif pour peintre pour évaluer la profondeur du trou que vous percez. Tout d'abord, coupez un morceau de ruban adhésif pour peintre de plusieurs centimètres de long. Ensuite, placez le ruban adhésif sur votre foret à la profondeur du bouclier des boulons d'expansion à percer. Une fois que vous avez atteint la bande, vous savez quand arrêter de percer. Ne percez pas trop profondément.

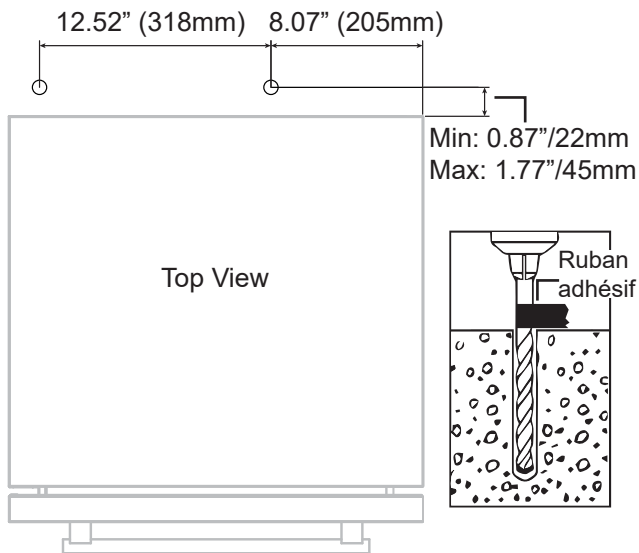

3. (A) Insérez ensuite le boulon d'expansion dans le trou percé. Assurez-vous qu'il affleure le sol. (B) Dévissez l'écrou, la rondelle et la bague de verrouillage de la vis.

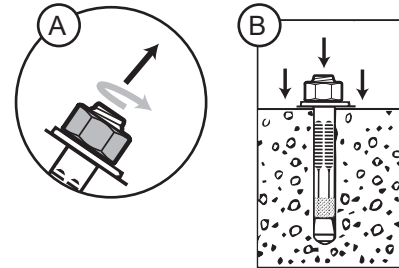

4. Ensuite, alignez le trou du support avec la vis et remettez la rondelle et la bague de verrouillage en place. Enfin, serrez l'écrou avec une clé ou une douille au maximum. Au fur et à mesure que vous serrez le bouclier, il se pliera vers l'extérieur, créant un ancrage qui offre une sécurité supplémentaire à votre unité.

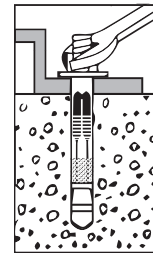

5. Repoussez l'appareil à sa place. Assurez-vous que le bas de l'ouverture glisse sous le support, comme indiqué dans l'exemple ci-dessous.

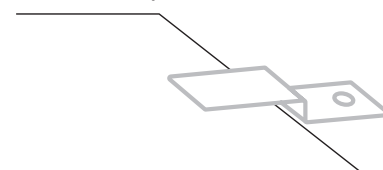

Si l'appareil n'est pas stable, retirez l'appareil et répétez l'étape précédente jusqu'à ce que l'appareil soit stable. Remarque : Si l'unité est déplacée, le support doit être retiré et réinstallé à son nouvel emplacement.

Installations (suite)

Installation de la poignée

1. Placez la poignée sur les goupilles du panneau de la porte.
2. Fixez la poignée en serrant la vis.

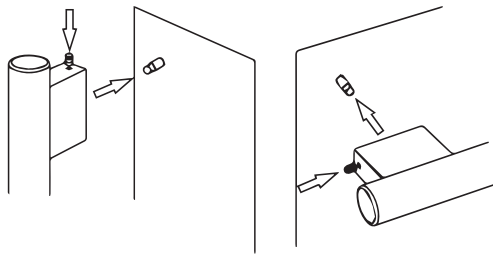

Cet appareil est conçu pour être installé en pose libre ou encastré (voir l'autocollant à l'arrière de l'appareil).

Informations importantes

Cet appareil est uniquement destiné au stockage d'articles adaptés à des températures allant de -18°C (64,4°F) à 0°C (32°F).

Voici quelques conseils importants que vous devez garder à l'esprit lorsque vous manipulez votre appareil :

- Assurez-vous que le sol ou le socle sur lequel vous posez votre appareil est suffisamment solide pour le supporter lorsqu'il est entièrement chargé.
- Pour mettre votre tiroir-congélateur à niveau, réglez le pied de nivellement avant situé au bas du tiroir-congélateur.
- Cet appareil utilise un réfrigérant inflammable, il est donc essentiel d'éviter d'endommager la tuyauterie de refroidissement pendant le transport.
- Pour garantir le bon fonctionnement de votre tiroir-congélateur, il est important de le tenir à l'écart de la lumière directe du soleil, des sources de chaleur telles qu'une cuisinière, un chauffage ou un radiateur, et des températures ambiantes extrêmement froides. La lumière directe du soleil peut endommager le revêtement acrylique, tandis que les sources de chaleur peuvent augmenter la consommation d'électricité. Il est également important de noter que l'appareil peut ne pas fonctionner correctement à des températures extrêmement froides.
- Évitez de placer l'appareil dans des zones où se trouvent des appareils électroménagers.
- Veillez à brancher l'appareil sur une prise murale exclusive, correctement installée et mise à la terre. Ne coupez ou ne retirez en aucun cas la troisième broche (terre) du cordon d'alimentation. Si vous avez des questions concernant l'alimentation électrique et/ou la mise à la terre, veuillez vous adresser à un électricien certifié ou à un centre de service après-vente agréé.

Veillez à respecter les consignes suivantes lors de l'utilisation de l'appareil :

- Ne surchargez pas les objets placés dans l'unité.
- N'ouvrez la porte qu'en cas de nécessité.
- Ne couvrez pas les étagères avec du papier aluminium ou tout autre matériau susceptible d'empêcher la circulation de l'air.
- Si le congélateur à tiroirs reste inutilisé pendant de longues périodes, il est conseillé de laisser la porte entrouverte après un nettoyage soigneux afin de permettre la circulation de l'air à l'intérieur de l'appareil. Cela permettra d'éviter la formation éventuelle de condensation, de moisissures ou d'odeurs.

En cas de panne de courant ou de débranchement de l'appareil, il est important d'attendre 3 à 5 minutes avant de le remettre en marche. Le fait de démarrer l'appareil immédiatement peut ajouter de la pression à un compresseur déjà sous haute pression et l'endommager en raison d'une surcharge de pression.



Opération

Limites de température ambiante :

Cet appareil est conçu pour fonctionner aux températures spécifiées par sa classe de température sur la plaque signalétique.

Classe	Symbole	Températures ambiantes (C° / F°)
Température étendue	SN	+10C° / 50F° à +32C° / 89.6F°
Tempéré	N	+16C° / 60.8F° à +32C° / 89.6F°
Subtropical	ST	+16C° / 60.8F° à +38C° / 100.4F°
Tropicale	T	+16C° / 60.8F° à +43C° / 109.4F°

Avant utilisation :

Veillez d'abord brancher l'appareil à une prise de courant, puis appuyez sur le bouton de verrouillage et maintenez-le enfoncé.  pendant 3 secondes pour déverrouiller le panneau de commande, puis appuyez sur le bouton  ou  pour régler la température souhaitée.

Panneau de contrôle

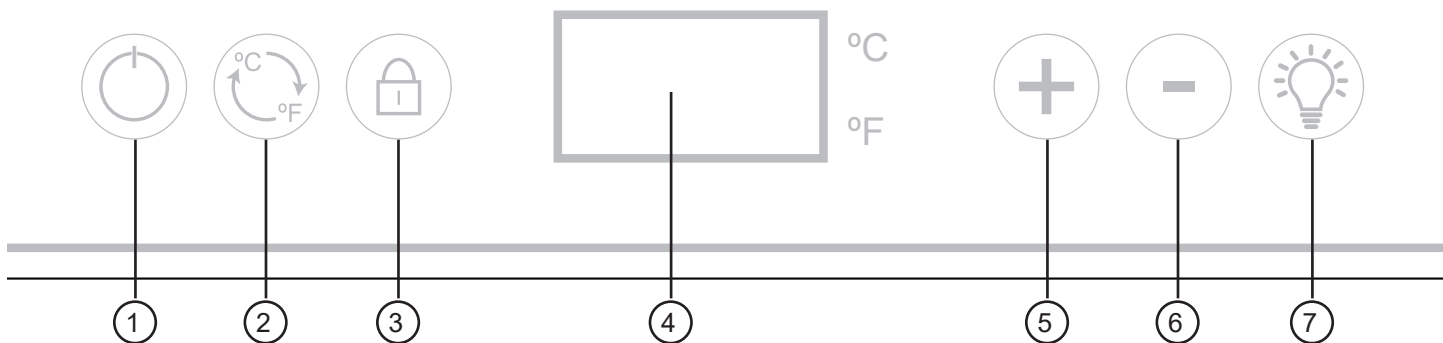

Noms	Fonction	
1	Bouton d'alimentation	Appuyez sur cette touche pendant 3 secondes pour allumer ou éteindre l'appareil.
2	Bouton de température	Appuyez sur cette touche pour passer de l'affichage de la température en degrés Celsius à l'affichage en degrés Fahrenheit.
3	Bouton de verrouillage	Appuyez sur cette touche pendant 3 secondes pour verrouiller le panneau de commande. Le bouton d'éclairage fonctionne toujours. Appuyez à nouveau sur le bouton de verrouillage pour déverrouiller le panneau de commande.
4	Affichage numérique	Affichage LED à 2 chiffres
5 & 6	Bouton Plus / Moins	Les boutons "+" et "-" permettent de régler la température. Chaque pression sur le bouton augmente ou diminue la température de 1°F / 1°C.
7	Bouton d'éclairage	Appuyez sur cette touche pour allumer ou éteindre la lumière.
8	Mode sabbat	Pour accéder au mode Sabbat, appuyez et maintenez le bouton « + » pendant 3 secondes pour activer la fonction. L'appareil quittera automatiquement le mode Sabbat après 42 heures. Vous pouvez également quitter manuellement le mode Sabbat. Notez qu'en mode Sabbat, la lumière et le ventilateur de circulation interne ne fonctionneront pas, mais le compresseur continuera de fonctionner.

Opération (suite)

Réglage des commandes de température

- Lorsque vous appuyez sur les boutons “+” ou “-” pour la première fois, l'écran LED affiche la température en cours.
- Pour régler la température, il suffit d'appuyer sur les boutons “+” ou “-”. Chaque pression sur le bouton “+” augmente la température de 1°C, tandis que chaque pression sur le bouton “-” diminue la température de 1°C.
- Pour sélectionner la température, restez sur la température choisie jusqu'à ce que le clignotement s'arrête. La température peut être réglée de -18°C à 0°C.

Démontage et installation des tiroirs:

Pour retirer les tiroirs.

1. Ouvrez complètement le tiroir.
2. Une barre de verrouillage (A et B) se trouve sur le rail de glissement des deux côtés du tiroir. Du côté gauche (A), poussez la barre de verrouillage vers le bas et en même temps, du côté droit (B), soulevez la barre de verrouillage. Tout en maintenant la barre de verrouillage en position, tirez doucement le tiroir vers vous. Continuez à tirer lentement jusqu'à ce qu'il soit complètement sorti du rail.

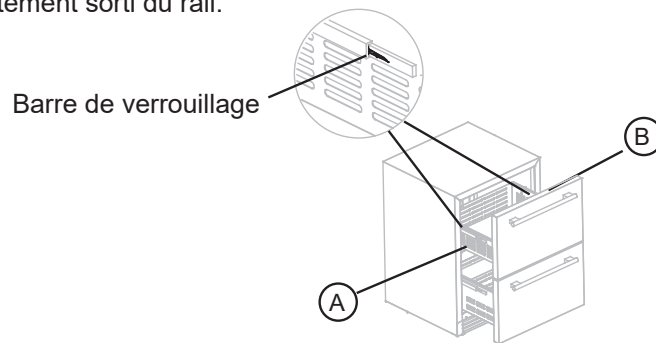

3. Pour réinstaller les tiroirs, placez le rail (C) parallèlement à la fente (D) et poussez le tiroir. Faites un essai pour vérifier que l'installation est correcte.

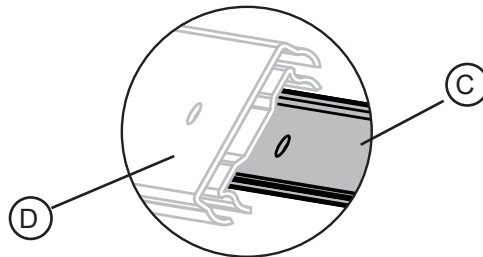

Raccordement de la machine à glaçons

Instructions d'installation de la vanne d'eau

1. Avant de brancher la machine à glaçons, assurez-vous qu'elle ne se trouve pas à proximité d'une source d'énergie.
2. Il est recommandé d'utiliser un système de filtrage de l'eau afin d'éliminer les particules qui pourraient atteindre la vanne.
3. Une alimentation en eau froide. La pression de l'eau doit être comprise entre 15 et 120 p.s.i. (1,0-8,1 bar).

Les éléments suivants sont nécessaires pour installer la machine à glaçons :

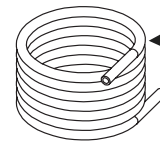

← Tuyau d'eau de ¼”.

REMARQUE : Enroulez suffisamment de tubes à l'arrière de l'appareil pour permettre le mouvement du congélateur pour le nettoyage.

Connectez le congélateur à une source d'eau :

Étape 1:

Retournez l'appareil de manière à ce que le « dos » soit face à vous.

Installation de la machine à glaçons (suite)

Étape 2:

L'image ci-dessous montre l'endroit où se trouve le connecteur à emboîtement. Remarque : la grille est retirée à des fins de démonstration uniquement.

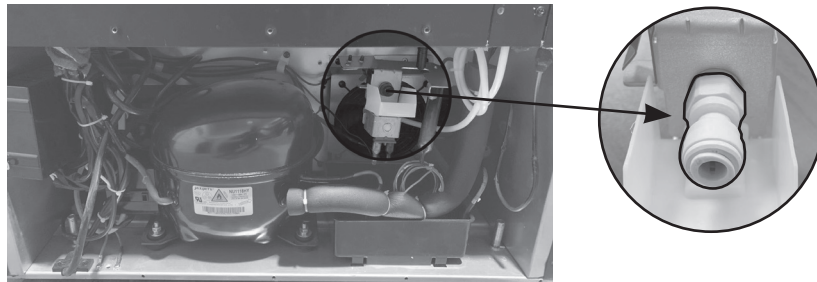

Étape 3:

Aucun outil n'est requis pour cette étape. Vous n'avez pas besoin de retirer la grille pour cette connexion. Pour connecter, insérez le tube d'eau à travers la grille dans le connecteur à emboîtement. Arrêtez-vous jusqu'à ce que vous ressentiez une résistance. Pour vérifier si la connexion est effectuée correctement, tirez doucement sur le tube. Si le tube tombe, répétez l'étape jusqu'à ce que vous sentiez un repli. Enfin, repoussez l'appareil dans son emplacement d'origine.

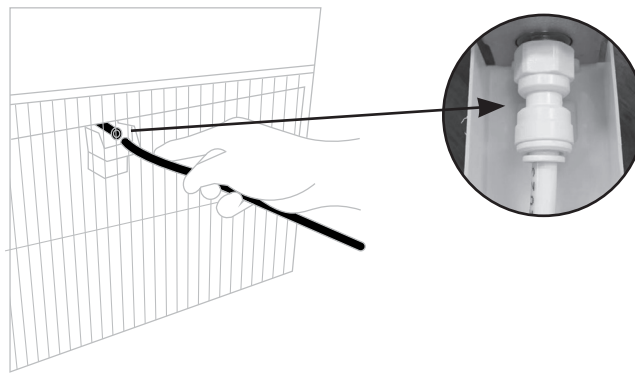

Étape 4 :

Avant de démarrer l'appareil, il est important de mettre en marche manuellement la machine à glaçons. Pour ce faire, ouvrez le tiroir supérieur et localisez la machine à glaçons sur le côté gauche en haut. Vous verrez un bras métallique sur le côté gauche que vous devez régler pour activer ou désactiver la machine à glaçons. Pour activer la machine à glaçons, il suffit de pousser le bras métallique vers le bas. Pour la désactiver, soulevez le bras métallique vers le haut.

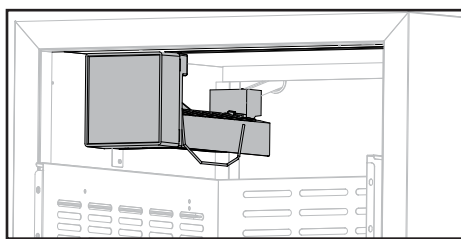

Emplacement de la machine à glaçons

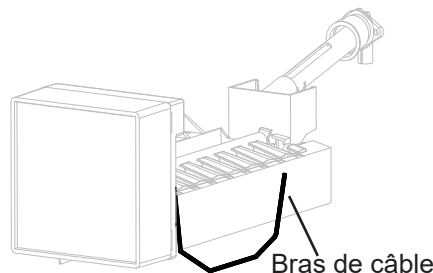

Bras de câble

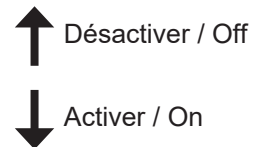

La machine à glaçons est conçue avec une fonction d'arrêt automatique. Au fur et à mesure que les glaçons sont fabriqués, ils remplissent le bac à glaçons et font monter le bras métallique en position d'arrêt. Ce processus se produit automatiquement et ne nécessite aucune intervention manuelle pour tirer le bras métallique vers le haut ou vers le bas. Il faut environ 24 heures à la machine à glaçons pour produire de la glace. Une nouvelle tuyauterie peut entraîner une décoloration de la glace et un mauvais goût. Jetez les glaçons produits au cours des 24 premières heures.

Bac à glaçons

Éteindre la machine à glaçons avant de retirer le bac à glaçons pour servir les glaçons ou pour nettoyer le bac. Cela empêchera les glaçons de tomber de la machine à glaçons dans le compartiment congélateur. Après avoir remis le bac à glaçons en place, mettez la machine à glaçons en marche.

- Lavez le bac à glace avec du savon doux et de l'eau chaude.
- Faites glisser le bac à glace sous la machine à glaçons et poussez-le vers l'arrière jusqu'à la butée.
- Abaissez le bras de la machine à glaçons jusqu'à la position "On".

Dimension de la découpe

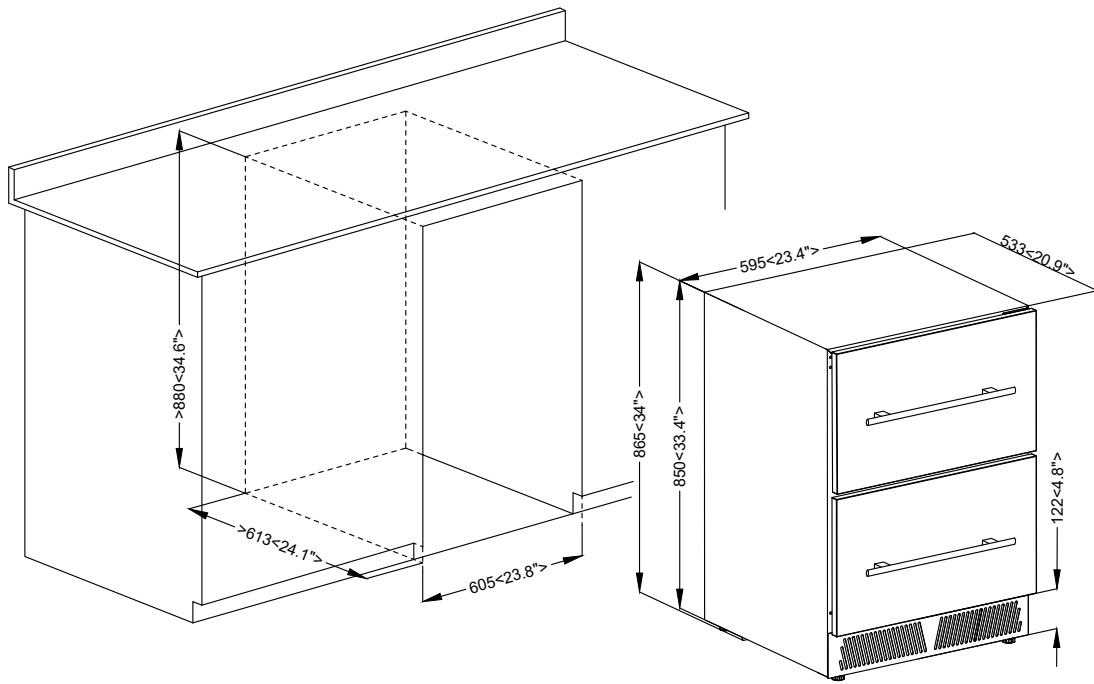

Remplacement du filtre à charbon

Afin de préserver la qualité et le goût de vos aliments, ceux-ci doivent être conservés à une température et dans des conditions ambiantes idéales. Votre congélateur est équipé d'un système de filtration au charbon actif qui garantit la pureté de l'air, l'efficacité du refroidissement et l'absence d'odeurs lors de la conservation des aliments. Le filtre est situé sur le panneau arrière à l'intérieur du congélateur. N'oubliez pas que ce filtre doit être remplacé tous les 12 mois.

Pour remplacer le filtre :

1. Tournez le filtre dans le sens inverse des aiguilles d'une montre jusqu'à 45° et retirez-le avec précaution.
2. Remplacez le filtre par un nouveau et répétez l'étape 1, mais dans le sens des aiguilles d'une montre. Ne serrez pas trop le filtre.

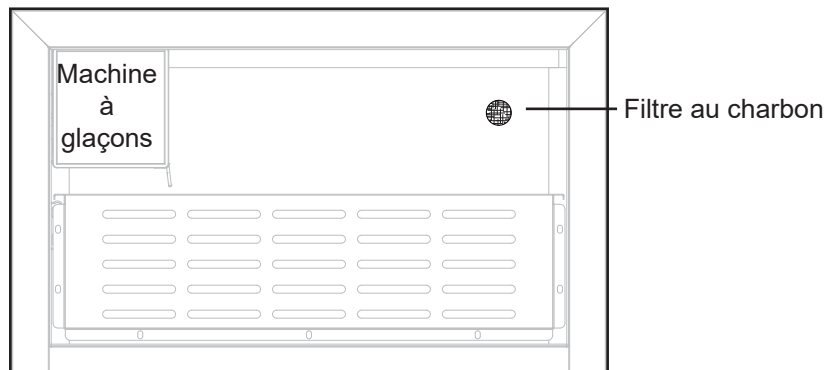

Vue de face

Entretien et maintenance

Pour nettoyer votre appareil, commencez par l'éteindre, le débrancher et retirer tous les objets, y compris les étagères et les grilles.

Ensuite, utilisez une solution d'eau chaude et de détergent liquide doux pour laver les surfaces intérieures et les tiroirs. Rincez bien et essuyez avec un chiffon propre et doux. Votre appareil sera ainsi propre et prêt à l'emploi.

Garantie

Ce que couvre cette garantie limitée :

La couverture de la garantie fournie par Forno Appliances dans la présente déclaration s'applique exclusivement à l'appareil Forno original ("Produit") vendu au consommateur ("Acheteur") par un concessionnaire/distributeur/détaillant Forno agréé, acheté et installé aux États-Unis ou au Canada, et qui est toujours resté dans le pays d'achat d'origine (les États-Unis ou le Canada). La couverture de la garantie est activée à la date de l'achat initial du produit au détail et a une durée de deux (2) ans.

La couverture de la garantie n'est pas transférable. En cas de remplacement de pièces ou de l'ensemble du produit, le produit de remplacement (ou les pièces) bénéficiera de la garantie d'origine restante, activée avec le document d'achat au détail d'origine. La présente garantie n'est pas étendue à ce remplacement. Forno Appliances réparera ou remplacera tout composant/partie qui tombe en panne ou s'avère défectueux en raison des matériaux et/ou de la fabrication dans les deux ans suivant la date de l'achat au détail d'origine et dans des conditions d'utilisation résidentielle ordinaire et non commerciale. La réparation ou le remplacement sera gratuit, y compris la main-d'œuvre aux taux standard et les frais d'expédition. Il incombe à l'acheteur de rendre le produit raisonnablement accessible pour l'entretien. Le service de réparation doit être effectué par une société de service agréée par Forno pendant les heures normales de travail.

Important

Conservé la preuve de l'achat original pour établir la période de garantie. La responsabilité de Forno pour toute réclamation de quelque nature que ce soit, concernant les marchandises et/ou les services fournis, ne peut en aucun cas dépasser la valeur des marchandises ou du service ou de la partie de ceux-ci qui a donné lieu à la réclamation.

Garantie cosmétique de 30 jours

L'acheteur doit inspecter le produit au moment de la livraison. Forno garantit que le produit est exempt de défauts de fabrication et de main-d'œuvre pendant une période de trente (30) jours à compter de la date d'achat au détail du produit.

Cette couverture comprend

- Les défauts de peinture
- les éclats
- les défauts de finition macroscopiques

La garantie cosmétique ne couvre PAS :

- Problèmes résultant d'un transport, d'une manipulation et/ou d'une installation incorrects (par exemple : bosses, structures ou composants cassés, gauchis ou déformés, composants en verre fissurés ou autrement endommagés) ;
- Légères variations de couleur sur les composants peints/émaillés ;
- les différences dues à l'éclairage naturel ou artificiel, à l'emplacement ou à d'autres facteurs analogues ; > les taches/corrosion/décoloration dues à des substances externes et/ou à des facteurs environnementaux ; > les coûts de main-d'œuvre, les appareils d'exposition, d'étage, de stock B, hors boîte, "en l'état" et les appareils de démonstration.

Comment recevoir un service

Pour bénéficier des services de garantie, l'acheteur doit contacter le service d'assistance de Forno afin de déterminer le problème et les procédures de service requises. Un dépannage avec un représentant du service clientèle sera nécessaire avant de procéder à l'intervention. Le numéro de modèle, le numéro de série et la date d'achat au détail seront demandés.

Exclusions de la garantie : Ce qui n'est pas couvert.

- L'utilisation du produit dans une application commerciale non résidentielle.
- L'utilisation du produit à d'autres fins que celles pour lesquelles il a été conçu.
- Les services de réparation fournis par toute personne autre qu'une agence de service agréée par Forno.
- Dommages ou services de réparation pour corriger des services fournis par des parties non autorisées ou l'utilisation de pièces non autorisées.
- Installation non conforme aux codes locaux/de l'État/de la ville/du comté en matière d'incendie, d'électricité, de gaz, de plomberie, de construction, aux lois ou aux réglementations.
- Défauts ou dommages dus à un stockage inapproprié du produit.
- Les défauts, les dommages ou les pièces manquantes sur les produits vendus hors de l'emballage d'origine de l'usine ou des présentoirs. > Les appels de service ou les réparations visant à corriger une installation incorrecte du produit et/ou des accessoires connexes.
- Remplacement de pièces/appels de service pour connecter, convertir ou réparer de toute autre manière le câblage électrique et/ou la conduite de gaz afin d'utiliser correctement le produit.
- Remplacement des pièces/appels de service pour fournir des instructions et des informations sur l'utilisation du produit.
- Remplacement de pièces/appels de service pour corriger des problèmes résultant de l'utilisation du produit d'une manière autre que celle qui est normale et habituelle pour un usage résidentiel.
- Remplacement des pièces/appels de service en raison de l'usure des composants tels que les joints, les boutons, les supports de casseroles, les étagères, les paniers à couverts, les boutons, les écrans tactiles, les dessus en vitrocéramique rayés ou cassés.
- Remplacement de pièces/appels de service en raison d'un manque d'entretien ou d'un entretien inadéquat, y compris, mais sans s'y limiter, l'accumulation de résidus, de taches, d'éraflures, de décoloration et de corrosion.
- Défauts et dommages résultant d'accidents, de modifications, d'une mauvaise utilisation, d'un abus ou d'une installation incorrecte.
- Les défauts et dommages résultant du transport, de la logistique et de la manipulation du produit. L'inspection du produit doit être effectuée au moment de la livraison. Après réception et inspection, le revendeur/livreur doit être informé de tout problème lié à la manutention, au transport et à la logistique.
- Les défauts et les dommages résultant de forces extérieures échappant au contrôle de Forno Appliances, y compris, mais sans s'y limiter, le vent, la pluie, le sable, les incendies, les inondations, les coulées de boue, les températures glaciales, l'humidité excessive ou l'exposition prolongée à l'humidité, les surtensions,
- la foudre, les défaillances structurelles entourant l'appareil et d'autres cas de force majeure.
- Les produits dont le numéro de série a été modifié, endommagé ou altéré. Forno ne peut en aucun cas être tenu pour responsable des dommages causés aux biens environnants, y compris les cabinets, les armoires, les revêtements de sol, les panneaux et autres structures entourant le produit. Forno n'est pas responsable du Produit s'il est situé dans une région éloignée ou dans une région où des techniciens certifiés et formés ne sont pas raisonnablement disponibles. L'acheteur doit prendre en charge tous les frais de transport et de livraison du produit jusqu'au centre de service agréé le plus proche ou les frais de déplacement supplémentaires d'un technicien certifié.

Garantie (suite)

IL N'EXISTE AUCUNE GARANTIE EXPRESSE AUTRE QUE CELLES ÉNUMÉRÉES ET DÉCRITES CI-DESSUS, ET AUCUNE GARANTIES, EXPRESSES OU IMPLICITES, Y COMPRIS, MAIS SANS S'Y LIMITER, TOUTE GARANTIE IMPLICITE GARANTIES DE QUALITÉ MARCHANDE OU D'ADÉQUATION À UN USAGE PARTICULIER QUI S'APPLIQUERONT APRÈS LES PÉRIODES DE GARANTIE EXPRESSE INDIQUÉES CI-DESSUS, ET AUCUNE AUTRE GARANTIE EXPRESSE OU GARANTIE DONNÉE PAR TOUTE PERSONNE, ENTREPRISE OU SOCIÉTÉ CONCERNANT CE PRODUIT SERA OBLIGATOIRE POUR FORNO. FORNO NE SERA PAS RESPONSABLE DE LA PERTE DE REVENUS OU DE PROFITS, DÉFAUT DE RÉALISER DES ÉCONOMIES OU D'AUTRES AVANTAGES, TEMPS D'ABSENCE DU TRAVAIL, REPAS, PERTE DE NOURRITURE OU BOISSONS, FRAIS DE VOYAGE OU D'HOTEL, FRAIS DE LOCATION OU D'ACHAT D'APPAREILS, DÉPENSES DE REMODELAGE/CONSTRUCTION SUPÉRIEURES AUX DOMMAGES DIRECTS INDÉNIABLES CAUSÉ EXCLUSIVEMENT PAR FORNO OU TOUT AUTRE SPÉCIAL, ACCESSOIRE OU CONSÉCUTIF LES DOMMAGES CAUSÉS PAR L'UTILISATION, LA MAUVAISE UTILISATION OU L'INCAPACITÉ D'UTILISER CE PRODUIT, INDÉPENDAMMENT DU THÉORIE JURIDIQUE SUR LAQUELLE LA RÉCLAMATION EST BASÉE, ET MÊME SI FORNO A ÉTÉ AVISÉ DE LA POSSIBILITÉ DE TELS DOMMAGES. DE PLUS, LA RÉCUPÉRATION DE QUELQUE NATURE QUE CE SOIT CONTRE FORNO NE SERA PLUS GRANDE D'UN MONTANT QUE LE PRIX D'ACHAT DU PRODUIT VENDU PAR FORNO ET CAUSANT LE DOMMAGES ALLÉGUÉS. SANS PRÉJUDICE DE CE QUI PRÉCÈDE, L'ACHETEUR ASSUME TOUS LES RISQUES ET RESPONSABILITÉ POUR PERTE, DOMMAGE OU BLESSURE À L'ACHETEUR ET À LA PROPRIÉTÉ D E L'ACHETEUR ET À AUTRES ET LEURS PROPRIÉTÉS DÉCOULANT DE L'UTILISATION, DE LA MAUVAISE UTILISATION OU DE L'INCAPACITÉ À UTILISER CE PRODUIT VENDU PAR FORNO QUI N'EST PAS LE RÉSULTAT DIRECT D'UNE NÉGLIGENCE DE LA PART DE FORNO LA GARANTIE LIMITÉE NE S'ÉTENDRA À PERSONNE AUTRE QUE L'ACHETEUR INITIAL DE CE PRODUIT N'EST PAS TRANSFÉRABLE ET ÉNONCE VOTRE RECOURS EXCLUSIF.



AVERTISSEMENT : Ce produit peut vous exposer à des substances chimiques, y compris [le plomb et les composés de plomb], qui sont connues de l'État de Californie pour provoquer des cancers, des malformations congénitales et/ou des troubles de la reproduction. Pour minimiser l'exposition à ces substances. Utilisez toujours cet appareil conformément au manuel d'utilisation et veillez à assurer une ventilation adéquate. Pour plus d'informations, consultez le site www.P65Warnings.ca.gov



Élimination correcte de ce produit :

Ce marquage indique que cet appareil ne doit pas être jeté avec les autres déchets ménagers. Pour éviter que l'élimination incontrôlée des déchets ne nuise à l'environnement ou à la santé humaine, recyclez-les de manière responsable afin de promouvoir la réutilisation durable des ressources matérielles.



Soutien à la clientèle : Appelez le 1-866-231-8893 ou envoyez un courriel à : info@forno.ca