



Four double à convection 30"

Modèle: FBOEL1365-30



Manuel d'instruction

TABLE DES MATIERES

SÉCURITÉ DE DE FOUR	52
Avertissements pour l'Installation de Electrique	53
CARACTÉRISTIQUES DE VOTRE FOUR	57
TABLEAU DE COMMANDE	58
Commandes d'activation des modes des fours	63
Affichage	64
Mise en marche/verrouillage des commandes	64
Annulation	64
Light (lampe).....	64
Minuterie.....	65
Durée de cuisson.....	65
Heure de démarrage	66
Réglages	66
Autonettoyage.....	69
UTILISATION DU FOUR	69
Avant d'utiliser le four	69
Général.....	70
Commande de la température du four	73
Modes de four.....	74
Conseils et technique de cuisson	82
Conseils de convection	83
Conseils de convection cuisson	85
Conseils et techniques pour le convection grill.....	87
Conseils et techniques de déshydratation	87
Conseils de grill.....	89
Guide de temperature de service de la fsis.....	90
ENTRETIEN DU FOUR	90
Nettoyage général	90
Autonettoyage automatique.....	93
Dépose de la porte du four	95
Remplacement d'une ampoule du four.....	96
DÉPANNAGE	97
Cuisson et rôtissage	98
Fonctionnement	99

SERVICE À LA CLIENTÈLE

Merci d'avoir acheté un produit **FORNO**. Veuillez lire le manuel d'utilisation en entier avant la première utilisation. Que vous soyez un utilisateur occasionnel ou averti, vous aurez avantage à vous familiariser avec les mesures de sécurité, les caractéristiques, le fonctionnement et les recommandations d'entretien et de nettoyage de votre appareil.

Le numéro de modèle et le numéro de série sont indiqués à l'intérieur de l'appareil. Pour fins de garantie, vous aurez besoin du numéro de série, de la date d'achat et d'une copie de votre preuve d'achat. Notez l'information ci-dessous pour référence ultérieure.

INFORMATION À FOURNIR POUR TOUTE RÉPARATION

Numéro de modèle:

Utilisez ces numéros pour toute correspondance ou pour tout appel au service des réparations concernant votre appareil.

Numéro de série:

Si vous avez reçu un appareil endommagé, communiquez immédiatement **FORNO**.

Date d'achat:

Économisez temps et argent. Avant tout appel de réparation, vérifiez le guide de dépannage. Vous y trouverez une liste des causes de problèmes mineurs que vous pouvez réparer vous-même.

Adresse et numéro de téléphone où l'appareil a été acheté:

POUR UNE RÉPARATION AU CANADA & AUX ÉTATS-UNIS :

Conservez ce manuel d'instruction à portée de main si vous avez des doutes. Vous pouvez retrouver toutes les informations en ligne www.forno.ca.

Pour plus de précision ou si vous avez besoin d'aide, veuillez communiquer avec notre service à la clientèle à : info@forno.ca

En cas de problème, veuillez contacter le service client FORNO. Veuillez noter que le "*troubleshooting*" avec un représentant du service à la clientèle sera nécessaire avant de pouvoir envoyer un technicien. Tous les travaux sous garantie doivent être autorisés par le service client FORNO. Tous nos prestataires de services agréés sont soigneusement sélectionnés et rigoureusement formés par FORNO.

GARANTIE

Ce que couvre cette garantie limitée :

La couverture de garantie fournie par Forno dans cette déclaration s'applique exclusivement à l'appareil ("Produit") vendu au consommateur ("Acheteur") par un revendeur/distributeur/détaillant agréé Forno, acheté et installé aux États-Unis ou au Canada, et qui est toujours resté dans l'original pays d'achat (États-Unis ou Canada). La couverture de la garantie est activée à la date de l'achat au détail original et a une durée de deux(2) ans.

La couverture de la garantie n'est pas transférable. En cas de remplacement de pièces ou de l'ensemble du produit, le produit (ou les pièces) de remplacement assumera le reste de la garantie d'origine activée avec la preuve d'achat d'origine. Cette garantie ne sera pas prolongée en ce qui concerne un tel remplacement. Forno réparera ou remplacera toute composante/pièce qui tombe en panne ou s'avère défectueuse en raison de matériaux et/ou de fabrication dans les 2 ans suivant la date de l'achat initial au détail et dans des conditions d'habitation ordinaire, usage non commercial. La réparation ou le remplacement sera gratuit, y compris la main-d'œuvre aux tarifs standard et l'expédition dépenses. L'acheteur est responsable de rendre le produit raisonnablement accessible pour le service. Service de réparation doit être effectuée par une société de service agréée Forno pendant les heures normales de travail.

IMPORTANT

Conservez la preuve d'achat originale pour établir la période de garantie. La responsabilité de Forno pour toute réclamation de quelque nature que ce soit, avec en ce qui concerne les biens et/ou services fournis, ne doit en aucun cas dépasser la valeur des biens ou services ou de la partie qui a donné lieu à la réclamation.

Garantie cosmétique de 30 jours

L'Acheteur doit inspecter le produit au moment de la livraison. Forno garantit que le produit est exempté de défauts de fabrication dans les matériaux et la fabrication pendant une période de trente (30) jours à compter de la date de vente au détail d'origine l'achat du Produit.

Cette couverture comprend :

- Taches de peinture
- Défauts de finition macroscopiques
- Écorchures

La garantie cosmétique ne couvre PAS :

Problèmes résultant d'un transport, d'une manipulation et/ou d'une installation incorrecte (par exemple : bosses, cassés, déformés ou structures déformés ou composants, composants en verre fissurés ou autrement endommagés) ;

Légères variations de couleur sur les composants peints/émaillés ;

Les différences causées par l'éclairage naturel ou artificiel, l'emplacement ou d'autres facteurs analogues ;
Taches/corrosion/décoloration causées par des substances externes et/ou des facteurs environnementaux ;
Coûts de main-d'œuvre, présentoir, plancher, stock B, appareils prêts à l'emploi, « tels quels » et unités de démonstration.

Comment recevoir le service

Pour bénéficier des services de garantie, l'acheteur doit contacter le service d'assistance de Forno afin de déterminer le problème et les procédures de service requises. Le « Troubleshooting » avec un représentant du service à la clientèle sera nécessaire avant d'aller de l'avant avec le service. Numéro de modèle, numéro de série et date de vente au détail d'origine l'achat sera demandé.

Exclusions de garantie : Ce qui n'est pas couvert

> L'utilisation du produit dans tout lieu non résidentiel, application commerciale. Utilisation du Produit pour autre chose que son but visé.

> Services de réparation fournis par toute personne autre qu'un Agence de service autorisée Forno.

> Services de dommages ou de réparation pour corriger les services fournis par des parties non autorisées ou l'utilisation de pièces non autorisées.

> Installation non conforme codes d'incendie locaux/état/ville/comté, codes électriques, gaz codes, codes de plomberie, codes du bâtiment, lois ou règlements.

> Défauts ou dommages dus à un stockage inapproprié du Produit.

> Défauts, dommages ou pièces manquantes sur les produits vendus hors de l'emballage d'origine ou des présentoirs. Appels de service ou réparations pour corriger une erreur l'installation du Produit et/ou des accessoires associés.

> Remplacement des pièces/appels de service pour se connecter, convertir ou autrement réparer le câblage électrique et/ou conduite de gaz afin d'utiliser correctement le produit.

> Remplacement des pièces/appels de service à fournir instructions et informations sur l'utilisation du Produit.

> Remplacement des pièces/appels de service pour corriger les problèmes résultant de l'utilisation du produit d'une manière autre que ce qui est normal et habituel pour un usage résidentiel.

> Remplacement des pièces/appels de service en raison de l'usure et déchirure de composants tels que joints, boutons, casserole supports, étagères, paniers à couverts, boutons, tactiles présentoirs, plateaux en vitrocéramique rayés ou cassés.

> Remplacement de pièces/appels de service en cas de manque de/mauvais entretien, y compris, mais sans s'y limiter : accumulation de résidus, taches, rayures, décoloration, corrosion.

> Défauts et dommages résultant d'accidents, altération, mauvaise utilisation, abus ou mauvaise installation.

> Défauts et dommages résultant du Produit transport, logistique et manutention. Inspection du produit doit être fait au moment de la livraison. Suivant réception et inspection, le concessionnaire vendeur/la livraison l'entreprise doit être informée de tout problème découlant de manutention, transport et logistique.

> Défauts et dommages résultant de forces externes hors du contrôle de Forno, y compris mais non limité au vent, à la pluie, au sable, aux incendies, aux inondations, aux coulées de boue, des températures glaciales, une humidité excessive ou exposition prolongée à l'humidité, aux surtensions, la foudre, les défaillances structurelles entourant l'appareil et d'autres actes de Dieu.

> Produits dont le numéro de série a été altéré/endommagé. En aucun cas Forno est tenu responsable des dommages causés à propriété environnante, y compris les meubles, les armoires, revêtements de sol, panneaux et autres structures entourant le Produit. Forno n'est pas tenu responsable des Produit s'il est situé dans une zone éloignée ou une zone où les techniciens formés certifiés ne sont pas raisonnablement disponibles. L'acheteur doit supporter tout transport et les frais de livraison du Produit jusqu'au centre de service autorisé ou les frais de déplacement supplémentaires d'un technicien certifié.

IL N'EXISTE AUCUNE GARANTIE EXPRESSE AUTRE QUE CELLES ÉNUMÉRÉES ET DÉCRITES CI-DESSUS, ET AUCUNE GARANTIES, EXPRESSES OU IMPLICITES, Y COMPRIS, MAIS SANS S'Y LIMITER, TOUTE GARANTIE IMPLICITE GARANTIES DE QUALITÉ MARCHANDE OU D'ADÉQUATION À UN USAGE PARTICULIER QUI S'APPLIQUERONT APRÈS LES PÉRIODES DE GARANTIE EXPRESSE INDIQUÉES CI-DESSUS, ET AUCUNE AUTRE GARANTIE EXPRESSE OU GARANTIE DONNÉE PAR TOUTE PERSONNE, ENTREPRISE OU SOCIÉTÉ CONCERNANT CE PRODUIT SERA OBLIGATOIRE POUR FORNO. FORNO NE SERA PAS RESPONSABLE DE LA PERTE DE REVENUS OU DE PROFITS, DÉFAUT DE RÉALISER DES ÉCONOMIES OU D'AUTRES AVANTAGES, TEMPS D'ABSENCE DU TRAVAIL, REPAS, PERTE DE NOURRITURE OU BOISSONS, FRAIS DE VOYAGE OU D'HOTEL, FRAIS DE LOCATION OU D'ACHAT D'APPAREILS, DÉPENSES DE REMODELAGE/CONSTRUCTION SUPÉRIEURES AUX DOMMAGES DIRECTS INDÉNIABLES CAUSÉ EXCLUSIVEMENT PAR FORNO OU TOUT AUTRE SPÉCIAL, ACCESSOIRE OU CONSÉCUTIF LES DOMMAGES CAUSÉS PAR L'UTILISATION, LA MAUVAISE UTILISATION OU L'INCAPACITÉ D'UTILISER CE PRODUIT, INDÉPENDAMMENT DU THÉORIE JURIDIQUE SUR LAQUELLE LA RÉCLAMATION EST BASÉE, ET MÊME SI FORNO A ÉTÉ AVISÉ DE LA POSSIBILITÉ DE TELS DOMMAGES. DE PLUS, LA RÉCUPÉRATION DE QUELQUE NATURE QUE CE SOIT CONTRE FORNO NE SERA PLUS GRANDE D'UN MONTANT QUE LE PRIX D'ACHAT DU PRODUIT VENDU PAR FORNO ET CAUSANT LE DOMMAGES ALLÉGUÉS. SANS PRÉJUDICE DE CE QUI PRÉCÈDE, L'ACHETEUR ASSUME TOUS LES RISQUES ET RESPONSABILITÉ POUR PERTE, DOMMAGE OU BLESSURE À L'ACHETEUR ET À LA PROPRIÉTÉ DE L'ACHETEUR ET À AUTRES ET LEURS PROPRIÉTÉS DÉCOULANT DE L'UTILISATION, DE LA MAUVAISE UTILISATION OU DE L'INCAPACITÉ À UTILISER CE PRODUIT VENDU PAR FORNO QUI N'EST PAS LE RÉSULTAT DIRECT D'UNE NÉGLIGENCE DE LA PART DE FORNO LA GARANTIE LIMITÉE NE S'ÉTENDRA À PERSONNE AUTRE QUE L'ACHETEUR INITIAL DE CE PRODUIT N'EST PAS TRANSFÉRABLE ET ÉNONCE VOTRE RECOURS EXCLUSIF.

SÉCURITÉ DE DE FOUR

Votre sécurité et celle des autres est très importante.

Nous donnons de nombreux messages de sécurité importants dans ce manuel et sur votre appareil ménager. Assurez-vous de toujours lire tous les messages de sécurité et de vous y conformer.



Voici le symbole d'alerte de sécurité.

Ce symbole d'alerte de sécurité vous signale les dangers potentiels de décès et de blessures graves à vous et à d'autres. Tous les messages de sécurité suivront le symbole d'alerte de sécurité et le mot "DANGER", "AVERTISSEMENT" ou "ATTENTION".

Ces mots signifient :

⚠ DANGER

Une situation de danger imminent. Vous courez le risque d'un décès ou de blessures graves si vous ne suivez pas immédiatement les instructions.

⚠ AVERTISSEMENT

Une situation potentiellement dangereuse qui, si vous ne l'évitez pas, peut provoquer la mort ou des blessures graves.

⚠ ATTENTION

Une situation potentiellement dangereuse qui, si vous ne l'évitez pas, peut entraîner des blessures légères à modérées.

Tous les messages de sécurité vous diront quel est le danger potentiel et comment réduire le risque de blessure et ce qui peut se produire en cas de non-respect des instructions.

⚠ AVERTISSEMENT: Ce produit peut vous exposer à des agents chimiques, y compris [Plomb, Composés de plomb et de plomb], identifiés par l'État de Californie comme pouvant causer le cancer et des malformations congénitales ou autres effets nocifs sur la reproduction. Pour de plus amples informations, prière de consulter www.P65Warnings.ca.gov.

AVERTISSEMENTS POUR L'INSTALLATION DE ELECTRIQUE

⚠ AVERTISSEMENT



Risque de choc électrique

L'installation et les opérations de dépannage doivent être effectuées par un installateur qualifié ou par une agence de réparation.

L'alimentation des modèles peut être de 240 V ou de 208 V.

Toujours déconnecter la source de courant avant toute intervention sur l'appareil.

L'appareil doit être correctement relié à la terre.

Le non-respect de ces instructions pourrait causer un décès ou une blessure grave.

IMPORTANTES INSTRUCTIONS DE SÉCURITÉ

AVERTISSEMENT : Afin de réduire le risque d'incendie, de choc électrique, de blessures corporelles ou de dommage lors de l'utilisation du four, il convient d'observer certaines précautions fondamentales, notamment :

Installation correcte

- Cet appareil doit être correctement installé et relié à la terre par un technicien qualifié. Brancher sur une prise correctement reliée à la terre uniquement. Voir les "Instructions de mise à la terre" incluses dans les instructions d'installation.
- Seul un technicien qualifié est habilité à effectuer une intervention d'entretien sur cet appareil. Contacter le centre de service agréé le plus proche pour examen, réparation ou réglage.
- Ne pas réparer ou remplacer une pièce quelconque du four sans recommandation spécifique. Confier les interventions d'entretien à un réparateur agréé.

IMPORTANTES INSTRUCTIONS DE SÉCURITÉ

- Ne pas utiliser cet appareil s'il ne fonctionne pas correctement ou s'il a été endommagé, jusqu'à ce qu'il soit examiné par un réparateur agréé.
 - N'installer et ne choisir l'emplacement de cet appareil qu'en conformité avec les instructions d'installation.
 - Utiliser cet appareil uniquement selon les modalités d'utilisation prévues par le fabricant. Pour toute question, contacter le fabricant.
 - Ne pas couvrir ou obstruer toute ouverture de cet appareil.
 - Utiliser cet appareil uniquement dans le but auquel il est destiné et tel que décrit dans le présent manuel d'utilisation. Ne pas utiliser de produits chimiques corrosifs ou dégageant des vapeurs, ou encore des produits non alimentaires dans cet appareil. Ce type de four est spécialement conçu pour chauffer ou cuire des aliments. Il n'est pas conçu pour une utilisation à des fins industrielles ou en laboratoire. L'utilisation de produits chimiques corrosifs durant le chauffage ou le nettoyage endommagera l'appareil.
- Pour réduire le risque d'incendie dans la cavité du four :**
- Ne pas remettre de matériaux inflammables dans le four ou à proximité.
 - Ne pas utiliser d'eau sur un incendie de graisse. Éteindre le feu ou utiliser un extincteur polyvalent avec agent chimique sec ou mousseux.
 - Il est fortement recommandé de prévoir un extincteur à portée de main et mis en évidence près de tout appareil de cuisson.
 - Ne pas faire cuire les aliments excessivement. Surveiller attentivement le four si du papier, du plastique ou d'autres matériaux combustibles sont placés à l'intérieur du four.
 - Ne pas utiliser la cavité du four pour remisage. Ne pas laisser de produits en papier, d'ustensiles de cuisson ou d'aliments dans la cavité lorsque le four n'est pas utilisé.
 - Si des matériaux à l'intérieur du four s'enflammaient, garder la porte du four fermée. Éteindre le four et déconnecter le circuit dans le boîtier de disjoncteurs.
 - S'assurer que le ventilateur est en marche chaque fois que le four est en cours d'utilisation. Si le ventilateur ne fonctionne pas, ne pas utiliser le four. Appeler un centre de service agréé.

IMPORTANTES INSTRUCTIONS DE SÉCURITÉ

- Ne jamais utiliser le four pour réchauffer ou chauffer une pièce. Cela peut endommager les composants du four.

Sécurité personnelle

- Ne pas laisser les enfants utiliser cet appareil à moins qu'ils ne se trouvent sous la stricte surveillance d'un adulte. Les enfants et les animaux de compagnie ne doivent pas être laissés seuls ou sans surveillance dans la pièce où l'appareil est utilisé. Ne pas laisser les enfants s'asseoir ou se tenir debout sur une partie quelconque du four.
- Ne pas entreposer des objets pouvant intéresser les enfants au-dessus du four. Si les enfants grimpaient sur l'appareil pour attraper ces objets, ils pourraient se blesser gravement.
- Pour votre sécurité personnelle, porter des vêtements appropriés. Ne jamais porter de vêtements non ajustés ou avec des manches pendantes lors de l'utilisation de l'appareil.
- Attacher les cheveux longs de manière à ce qu'ils ne pendent pas.
- Ne pas toucher les éléments chauffants ou les surfaces intérieures du four.
- Les éléments chauffants peuvent être chauds bien qu'ils soient de couleur sombre. Les surfaces intérieures du four peuvent devenir suffisamment chaudes pour provoquer des brûlures.
- Pendant et après l'utilisation, ne pas toucher ou laisser des vêtements ou d'autres matériaux inflammables en contact avec les éléments chauffants ou les surfaces intérieures tant qu'elles n'ont pas suffisamment refroidi.
- L'encadrement supérieur et latéral de la porte du four peut devenir suffisamment chaud pour provoquer des brûlures.
- Ouvrir la porte avec précaution. Entrouvrir la porte pour laisser s'échapper l'air chaud ou la vapeur avant de retirer ou de replacer des aliments.
- Ne pas chauffer des contenants alimentaires fermés. La pression accumulée pourrait faire éclater le contenant et provoquer des blessures.
- Toujours placer les grilles du four à la position souhaitée lorsque le four est froid. Si l'on doit déplacer une grille pendant que le four est chaud, ne pas laisser la mitaine de four entrer en contact avec les éléments chauffants brûlants.

IMPORTANTES INSTRUCTIONS DE SÉCURITÉ

- Utiliser uniquement des mitaines de four sèches. Utiliser des mitaines de four humides ou trempées pour manipuler des ustensiles de cuisson chauds peut entraîner des brûlures dues à la vapeur. Ne pas laisser les mitaines toucher des éléments chauffants brûlants. Ne pas utiliser un chiffon ou tout autre tissu encombrant.
 - Ne pas nettoyer le joint de la porte. Celui-ci est essentiel pour une bonne étanchéité. Des précautions devraient être prises pour ne pas frotter, endommager, déplacer ou retirer le joint de la porte.
 - Ne pas utiliser de nettoyant à four commercial ou tout type de revêtement de protection intérieur de four dans le four ou autour de ses composants.
 - Nettoyer uniquement les composants du four énumérés dans ce manuel.
 - Les autres surfaces de l'appareil peuvent devenir suffisamment chaudes pour entraîner des brûlures - notamment (identification des surfaces - par exemple les ouvertures d'évacuation du four et les surfaces adjacentes à ces ouvertures, les portes de four et les hublots des portes de four).
- Sécurité du four en mode d'autonettoyage :**
- Avant de lancer le programme d'autonettoyage du four, retirer la lèchefrite, les grilles du four (uniquement si elles ne sont pas en porcelaine), les autres ustensiles et l'excès de renversements mous.
 - Confirmer que la porte se verrouille et ne s'ouvrira pas une fois que les deux sélecteurs sont en position CLEAN (nettoyage) et que l'icône de verrouillage de la porte s'affiche. Si la porte ne se verrouille pas, tourner le sélecteur de mode de cuisson sur OFF (éteint) et ne pas lancer le programme d'autonettoyage. Effectuer un appel de service.

LIRE ET CONSERVER CES INSTRUCTIONS

CARACTÉRISTIQUES DE VOTRE FOUR

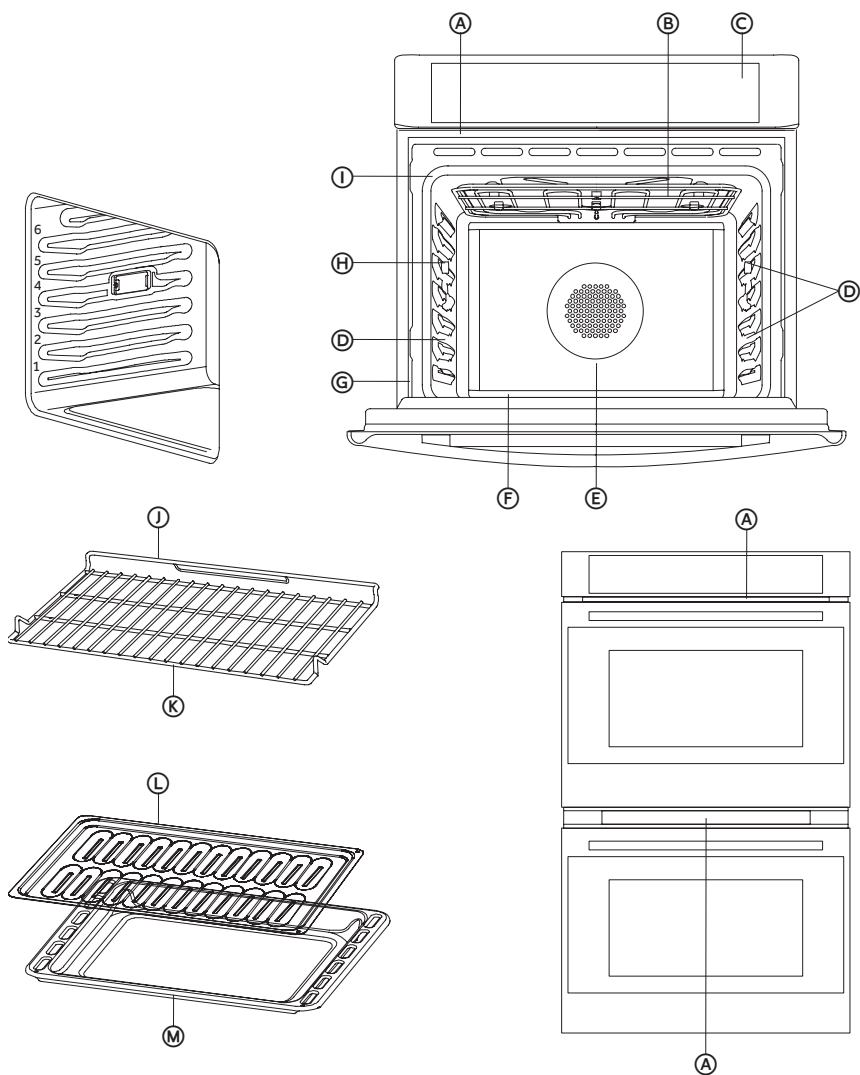

- Ⓐ Évents de refroidissement
- Ⓑ Élément de grillage
- Ⓒ Panneau de contrôle
- Ⓓ Ampoule halogène
- Ⓔ Ventilateur à convection et élément
- Ⓕ Élément de cuisson (non visible)

- Ⓖ Plaque de modèle et série n°
- Ⓗ Sonde thermique
- Ⓘ Joint de porte
- Ⓙ Arrière de la grille du four
- Ⓚ Devant de la grille du four
- Ⓛ Grilles de lèchefrite
- Ⓜ Lèchefrite

TABLEAU DE COMMANDE

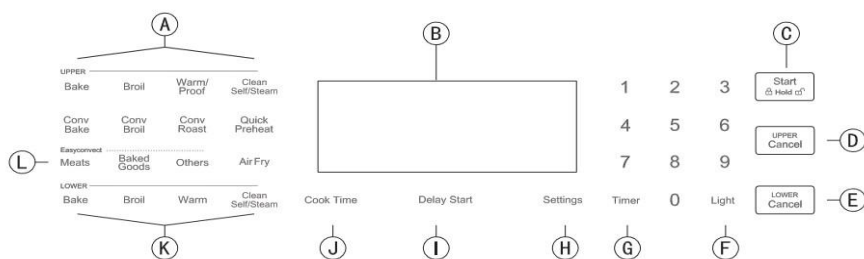

A. Commandes d'activation des fonctions du four supérieur

B. Affichage

C. Mise en marche/verrouillage des commandes (appuyer pendant 3 secondes)

D. Annulation four supérieur

E. Annulation four inférieur

F. Lampe

G. Minuterie

H. Réglages

I. Démarrage différé

J. Temps de cuisson

K. Commandes d'activation des fonctions du four inférieur

L. Fonctions de convection

DEFINITIONS DES TOUCHES ET ICONES

1. Démarrage (**START**) :

Bouton de démarrage, pour démarrer l'opération ou les paramètres pour qu'ils prennent effet.

2. Annuler (**CANCEL**):

Bouton Annuler pour annuler l'opération en cours.

3. Durée de cuisson (**COOK TIME**) :

Bouton de temps de cuisson, utilisé pour régler la durée de cuisson.

4. Démarrage différé (**DELAY START**) :

Bouton de temps de rendez-vous utilisé pour régler l'heure de début.

5. Réglages (**SETTINGS**):

Sélectionner les réglages du système. Appuyez plusieurs fois pour afficher différents réglages.

6. Minuterie (**TIMER**) :

Symbole de minuterie - ce symbole s'affiche sur l'écran LCD après la mise en place de la fonction minuterie.

7. Nettoyage automatique (**SELF CLEAN**) :

Bouton de nettoyage automatique pour démarrer le mode de nettoyage automatique.



Symbole de broche - ce symbole apparaît sur l'écran lorsque le système détecte une broche.



Symbole de verrouillage pour enfant - identique au verrouillage de toutes les touches, le verrouillage pour enfant est activé, le symbole apparaîtra sur l'écran.

FONCTIONS D'OPÉRATIONS

	Modes D'opération		Température par défaut (°F)	Plage ajustable	Phase de préchauffage	
Four	Cuisson (<i>BAKE</i>)		350	170-550	✓	
	Grillage (<i>BROIL</i>)		Haute température (<i>HI</i>)	Haute et basse températures (<i>HI / LO</i>)	✗	
	Levée de pâte (<i>PROOF</i>) (appuyez pendant 3 secondes sur <i>WARM MODE TEMP</i>)		100	80-120	✗	
	Maintien au chaud (<i>WARM</i>)		140	140-210	✗	
	CONV	<i>CONVECT BAKE</i>		325	170-500	✓
		<i>CONVECT BROIL</i>		450	170-550	✗
		<i>CONVECT ROAST</i>		325	170-550	✓
		EASY CONVEC	1. Viandes (<i>MEATS</i>)	350	170-500	✓
	2. Produits de boulangeries (<i>BAKED GOODS</i>)					
	3. Autres (<i>OTHERS</i>)					
	Friture à air (<i>AIR FRY</i>)		420	300-450	✓	
	Tiroir à réchauffement (<i>WARMING DRAWER</i>)		/	Basse, Moyenne et Haute températures (<i>LO, MED, HI</i>)	✗	
Autonettoyage (<i>SELF CLEAN</i>)		Non	Centre du four jusqu'à 806°F (430°C)	✗		
Nettoyage vapeur (<i>STEAM CLEAN</i>)		/	/	✗		

Note : L'étape de préchauffage indique si l'affichage en temps réel de la température est requis.

Il y a une étape de préchauffage : lorsque la température réelle du noyau du four est inférieure à 170°F, l'interface affiche Lo.

Lorsque la température réelle du noyau du four est supérieure ou égale à 170°F, l'interface affiche la température en temps réel. Lorsque la température réelle du noyau du four atteint la valeur définie, l'interface affiche toujours la valeur de température définie.

Étape sans préchauffage : la valeur de température définie est toujours affichée sur

l'interface de chauffage du four dès le début.

REGLAGES DE CUISSON

1. Sélectionnez la fonction de cuisson requise, touchez le bouton sur l'écran d'affichage, les options de fonction s'allumeront sur l'interface et la température par défaut et le temps par défaut apparaîtront sur le panneau d'affichage.
2. Cliquez sur Démarrer pour démarrer l'opération. Lorsque la température réelle du centre du four est inférieure à 170°F, l'affichage de température n'affiche que Lo. Lorsque la température réelle du centre du four est supérieure à 170°F, l'interface doit afficher la température actuelle en temps réel. Lorsque la température du centre du four atteint la valeur définie, l'interface affichera toujours que la valeur définie ne change plus en temps réel.
3. Pour régler la température, vous pouvez modifier la température en touchant le bouton numérique correspondant. Le nombre change de droite à gauche. S'il dépasse la plage de réglage autorisée, un son d'invalidité sera émis lors de la touche du bouton Démarrer.
4. Réglez le temps de travail, touchez le temps de cuisson, l'affichage du tube numérique de temps clignote, touchez la touche numérique, les nombres affichés changent de droite à gauche, exécutent la plage de réglage (0:00-11:59). Si vous ne réglez pas ce paramètre, le four sera réglé par défaut sur 2 heures ; si la valeur dépasse la plage de réglage autorisée, la prochaine opération n'est pas autorisée, et le système émettra deux bips d'invalidité. Après avoir réglé le temps de cuisson, le système vous invite à entrer la fonction de démarrage différé ou à toucher Démarrer pour démarrer l'opération.
5. Pour régler la fonction d'appointement, touchez le bouton "Démarrage différé". L'heure par défaut est l'heure actuelle de l'horloge. Le démarrage différé indique quand le four commence à fonctionner. Après avoir réglé l'heure, appuyez sur le bouton "Démarrer", et l'écran commencera le compte à rebours de l'appointement. Si le temps de compte à rebours dépasse 1 heure, l'écran affichera l'heure/minute. Si le temps de compte à rebours est inférieur à 1 heure, l'affichage s'affiche en minutes par seconde.

MODE AUTONETTOYAGE

Appuyez sur le bouton Autonettoyage sur le panneau de commande pour activer le mode autonettoyage.

Mode autonettoyage (<i>SELF CLEANING MODE</i>)	Touchez la commande autonettoyante (<i>SELF CLEAN</i>)	Appuyez plusieurs fois sur la touche d'autonettoyage pour sélectionner le temps de nettoyage : 2h00, 3h00, 3h30 (par défaut)
	Touchez démarrage différé (<i>DELAY START</i>)	Définir l'heure de début (optionnel)
	Touchez démarrage (<i>START</i>)	Le moteur de verrouillage de la porte a commencé à tourner. Le moteur de verrouillage de porte c'est attaché au loquet, indiquant que la porte a été verrouillée, et l'icône de verrouillage pour enfants sur l'écran

		s'allume.
		Ouvrez le chauffage
	Terminé (ENDING)	Fin (END)
Autres situations		Lorsque le nettoyage automatique est terminé et que la température ne dépasse pas la température de déverrouillage, appuyez manuellement sur le bouton de démarrage à ce moment-là, et un bip indiquera que c'est invalide.

Après avoir touché le bouton de nettoyage automatique (Self Clean), l'icône Self Clean s'allume.

1. 2 :00 durée de travail 2 :00
2. 3 :00 durée de travail 3 :00
3. 3 :30 durée de travail 3 :00

RÉGLAGES

Pour accéder à la fonction de réglage, appuyez sur le bouton réglages (SETTINGS) du panneau de commande. Il y a sept paramètres. Vous pouvez appuyer plusieurs fois sur le bouton réglages (SETTINGS) pour sélectionner les réglages.

Paramètres pouvant être configuré	Touchez réglages de manière répétitive	Contenus configurables	Défaut
Horloge	Touchez 1 fois	Configurez l'horloge	12 :00PM
Unité de température	Touchez 2 fois	Pesez 1 fois : °F / °C	°F
Son	Touchez 3 fois	Pesez 1 fois : activé / désactivé	Activé
Calibration	Touchez 4 fois	Pesez 1 fois pour changer de mode. Ensuite pesez 3 fois pour augmenter. Pesez 6 fois pour réduire.	00°F (-30°F – 30°F)
Mode démo	Touchez 5 fois	Pesez 1 fois : activé / désactivé	Désactivé
12 / 24 H	Touchez 6 fois	Pesez 1 fois :	12 H
Sabbat	Touchez 7 fois	Pesez 1 fois : activé / désactivé	Désactivé

RÉGLAGE DE L'HORLOGE :

Pour régler l'heure, touchez une fois le bouton Settings pour accéder aux réglages de l'horloge. Par défaut, l'heure actuelle est 12:00. Vous pouvez entrer l'heure souhaitée, par exemple 11:00, en touchant 1, 1, 0, 0. Le chiffre zéro original est d'abord remplacé, puis les chiffres changent de droite à gauche. Appuyez sur la touche Start pour enregistrer les données et quitter, ou annulez directement pour ne pas enregistrer les données.

REGLAGE DE L'UNITE DE TEMPERATURE :

Appuyez deux fois sur le bouton Settings. L'interface affiche l'unité de température par défaut. L'unité de température par défaut est Fahrenheit.

REGLAGE DU SON :

Le son est utilisé pour contrôler si les boutons émettent un son ou non, mais le son de travail est toujours présent. Appuyez trois fois sur le bouton Settings. Le statut sonore actuel est affiché au centre de l'écran. On indique que le son est activé, et Off indique que le son est désactivé. Vous pouvez passer d'un état à l'autre en touchant la touche 1. Appuyez sur la touche Start pour confirmer et sortir.

REGLAGE DU MODE DEMO :

Ce paramètre est utilisé pour permettre aux utilisateurs d'entrer en mode démonstration et d'effectuer des opérations sur l'interface dans n'importe quel mode. Cependant, les composants de chauffage tels que le tube de chauffage électrique ne sont pas activés. La valeur par défaut est OFF. Appuyez cinq fois sur le bouton Settings pour entrer en mode démo, puis appuyez sur la touche 1 pour basculer. Appuyez sur la touche Start pour confirmer et sortir.

FONCTION DE VERROUILLAGE ENFANT :

1. Lorsque le four est en veille, touchez le bouton "Start" et maintenez-le enfoncé pendant 3 secondes. Le panneau de commande est verrouillé. À ce moment, seule la touche Start est valide sur le panneau de commande et les autres touches sont invalides. Lorsque d'autres touches sont touchées, l'icône de verrouillage enfant à l'écran clignote et un signal sonore d'erreur est émis simultanément.
2. Lorsque le four entre en état de fonctionnement, touchez le bouton "Start" et maintenez-le enfoncé pendant 3 secondes, le panneau de commande sera verrouillé, sauf le bouton "Start", les autres touches sont invalides, l'icône de verrouillage enfant clignotera lorsqu'on touche les autres touches, si elle n'est pas déverrouillée après 3 secondes, elle reviendra à l'état de fonctionnement actuel, touchez le bouton "Start" et maintenez-le enfoncé pendant 3 secondes, le verrouillage enfant sera annulé, en même temps, le symbole de verrouillage enfant sur l'écran disparaîtra.
3. La fonction de verrouillage enfant n'est efficace que dans l'interface de veille et d'opération de mode, et pas dans les autres interfaces de réglage.

LA FONCTION D'ALARME :

1. **Appuyez sur le bouton de minuterie sur le clavier numérique pour accéder aux paramètres d'alarme, comme indiqué ci-dessous :**

L'alarme permet de régler un temps maximum de 12 heures, avec un compte à rebours et un mode d'affichage (heures : minutes) et (minutes : secondes). Si le temps de réglage est inférieur à 1 heure, le système affiche sous la forme de (minutes : secondes), et s'il est supérieur à une heure, le système affiche sous la forme de (heures : minutes). Si vous devez régler l'alarme dans 30 minutes, il vous suffit d'appuyer sur 3 et 0 sur le clavier numérique. Après le réglage, vous devez appuyer à nouveau sur la touche de l'icône d'alarme pour confirmer, et l'alarme commence à compter à rebours.

Appuyez sur la touche numérique 3, appuyez sur la touche numérique 0,

Appuyez sur la touche de minuterie pour confirmer.

Après avoir réglé l'alarme, entrez en compte à rebours. En mode veille, l'horloge d'alarme est affichée sur le tube numérique de l'écran. En mode en cours d'exécution, l'heure d'alarme n'est pas affichée, seule l'icône d'alarme est affichée.

À la fin du compte à rebours, le buzzer sonne et l'icône d'alarme clignote avec 00:00 en même temps. À ce moment, vous pouvez toucher n'importe quelle touche pour annuler l'alarme. Si vous ne touchez rien, l'alarme s'arrêtera après une minute, et l'icône d'alarme et 00:00 cesseront de clignoter et disparaîtront.

2. Annulation de l'alarme : il suffit d'appuyer sur le bouton de réglage de l'alarme.

Le degré, le programme envoie un signal de rotation au moteur de verrouillage de la porte, la came commence à tourner dans le sens antihoraire, lorsque le contact de came appuie sur l'interrupteur de verrouillage de porte gauche (« *latch2* »), la serrure de porte arrière gauche s'ouvre, à ce moment le programme envoie un signal d'arrêt du moteur de verrouillage de porte.

Après le verrouillage, le symbole apparaît sur l'écran, et après le déverrouillage, le symbole disparaît.

« *Latch1* » indique le port de détection de verrouillage, « *latch2* » indique le port de détection de déverrouillage.

MESSAGE D'ALARME D'ERREUR :

Capteur de température anormal : Err1

Dans n'importe quel état, si le capteur de température est ouvert ou court-circuité, le four donnera une alarme et affichera Err1. Dans ce cas, l'annulation peut être effectuée.

COMMANDES D'ACTIVATION DES MODES DES FOURS



Faire un choix parmi les modes *BAKE* (cuisson au four), *BROIL* (cuisson au grill), *Convection* (cuisson par convection) et *Warm/Proof* (maintien au chaud/levée).

REMARQUE : La commande *WARM/PROOF* (maintien au chaud/levée) alterne entre les deux modes du four.

AFFICHAGE

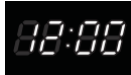

Lors de la mise sous tension initiale du four ou si une panne de courant se produit,
« 12:00 » s'affiche.

Voir la section « Horloge » ci-après pour des instructions permettant de régler l'heure. Lorsque le four n'est pas en marche, l'heure est affichée.

MISE EN MARCHÉ/VERROUILLAGE DES COMMANDES



MISE EN MARCHÉ

La commande *START* (mise en marche) active n'importe quelle fonction du four. Si, après avoir appuyé sur une touche, on n'appuie pas sur *START* (mise en marche) dans les 2 minutes qui suivent, la fonction est annulée et l'heure s'affiche.

VERROUILLAGE DU TABLEAU DE COMMANDE

Le tableau de commande du four peut être verrouillé afin d'éviter l'utilisation involontaire du four.

REMARQUES :

- Les commandes ne peuvent pas être verrouillées si le four est en cours d'utilisation ou si la fonction *COOK TIME* (durée de cuisson) est activée.
- L'heure actuelle reste affichée lorsque les commandes sont verrouillées.

Verrouillage du tableau de commande :

- Appuyer sur *START* (mise en marche) pendant 3 secondes ou jusqu'à ce que *LOCKED* (commandes verrouillées) s'affiche. *LOCKED* (commandes verrouillées) reste affiché.

Déverrouillage du tableau de commande :

- Appuyer sur *START* (mise en marche) pendant 3 secondes ou jusqu'à ce que *LOCKED* (commandes verrouillées) défile sur l'affichage.

ANNULATION



- La touche *CANCEL* (annulation) désactive toutes les fonctions à l'exception de la durée de cuisson et du verrouillage du tableau de commande.

LAMPE



Les lampes du four s'allument et s'éteignent automatiquement lorsque la porte du four est ouverte et fermée.

- Lorsque la porte du four est fermée, appuyer sur la touche *LIGHT* (lampe) pour allumer ou éteindre la lampe du four.

MINUTERIE



La minuterie peut être réglée en heures ou en minutes jusqu'à concurrence de 11 heures et 59 minutes.

Réglage de la minuterie :

1. Appuyer sur *TIMER* (minuterie).
2. Appuyer sur les touches numériques pour entrer la durée en heures et en minutes.
3. Appuyer sur *TIMER* (minuterie) pour commencer le compte à rebours. S'il(s) est (sont) activé(s), un (des) signal (signaux) sonore(s) retentit (retentissent) à la fin du compte à rebours.
4. Appuyer sur *TIMER* (minuterie) pour annuler la minuterie et revenir à l'heure du jour.

REMARQUE : Ne pas appuyer sur la touche *CANCEL* (annulation), sinon le four s'éteindra.

DURÉE DE CUISSON



La fonction *COOK TIME* (durée de cuisson) permet d'allumer le four à une certaine heure de la journée, d'effectuer une cuisson pendant une durée déterminée, puis d'éteindre le four automatiquement.

IMPORTANT : Avant de pouvoir régler une durée de cuisson, un mode du four doit avoir été sélectionné.

REMARQUES :

- La durée de cuisson peut être réglée en heures ou en minutes jusqu'à concurrence de 11 heures et 59 minutes.
- Pour modifier cette durée en cours de cuisson, appuyer sur *CANCEL* (annulation). Entrer la nouvelle durée de cuisson, puis appuyer sur *START* (mise en marche).
- Une fois la durée de cuisson réglée écoulée, le four s'éteint automatiquement, le signal sonore de fin de programme retentit et « *COOKING COMPLETE* » (cuisson terminée) s'affiche.

Réglage d'une durée de cuisson :

1. Sélectionner le mode de cuisson.
2. Sélectionner la température.
3. Appuyer sur *COOK TIME* (durée de cuisson). Entrer la durée de cuisson souhaitée à l'aide du clavier numérique.
4. Appuyer sur *START* (mise en marche). Le four commence le préchauffage.

REMARQUES :

- La durée de cuisson est au format HR: MIN et passe au format MIN:SEC durant la dernière minute.
- Le signal sonore retentira jusqu'à ce que la fonction *COOK TIME* (durée de cuisson) soit annulée.

HEURE DE DÉMARRAGE

Start Time

Cette fonction permet de régler le four de sorte qu'il se mette en marche plus tard.

IMPORTANT : L'horloge doit être réglée à la bonne heure.

1. Sélectionner un mode du four.
2. Sélectionner la température.
3. Régler la durée de cuisson.
4. Appuyer sur *START TIME* (heure de démarrage).
5. Entrer la durée de cuisson souhaitée à l'aide du clavier numérique.
« *PRESS START* » (appuyer sur Mise en marche) s'affiche. Si aucune durée de cuisson n'a été programmée, le tableau de commande demande à l'utilisateur de régler une durée de cuisson (*SET COOK TIME*).

⚠ AVERTISSEMENT

Risque d'intoxication alimentaire

Ne pas laisser d'aliments dans un four plus d'une heure avant ou après la cuisson.

Le non-respect de cette instruction peut causer une intoxication alimentaire ou une maladie.

6. Placer les aliments dans le four et fermer la porte du four.
7. Appuyer sur *START* (mise en marche). La fonction Heure de démarrage effectuera un compte à rebours jusqu'à ce que l'heure programmée soit atteinte.

REMARQUE : Une fois la durée de cuisson réglée écoulee, le four s'éteint automatiquement, le signal sonore de fin de cuisson retentit et « *COOKING COMPLETE* » (cuisson terminée) s'affiche.

RÉGLAGES

Settings

La commande *SETTINGS* (réglages) permet d'accéder au menu pour d'autres fonctions et caractéristiques.

Appuyer sur *SETTINGS* (réglages) pour afficher les options du menu 1 à 6.
Appuyer sur *START* (mise en marche) pour afficher les options 7 à 9.

HORLOGE

L'horloge peut être réglée pour afficher l'heure selon un format de 12 heures ou de 24 heures. L'horloge est réglée à l'usine sur un format de 12 heures.

Réglage de l'horloge :

REMARQUE : Avant de procéder au réglage de l'horloge, s'assurer que le four est éteint et que la minuterie est désactivée.

1. Appuyer sur *SETTINGS* (réglages). Les diverses options s'affichent.

2. Appuyer sur « 1 » sur le clavier numérique. « *CLOCK* » (horloge) s'affiche.
3. Appuyer sur les touches numériques pour régler l'heure.
4. Appuyer sur *START* (mise en marche) pour alterner entre AM (heure du matin) et PM (heure de l'après-midi/soir).
5. Appuyer sur *SETTINGS* (réglages) pour valider, l'heure est réglée.

Pour faire passer l'horloge au format de 24 heures :

1. Appuyer sur *SETTINGS* (réglages). Les diverses options s'affichent.
2. Appuyer sur « 5 » sur le clavier numérique. « *12/24 HOUR* » (12/24 heures) et « 12 » s'affichent.
3. Appuyer sur la touche numérique « 1 » pour faire passer le réglage de 12/24 heures à 24 heures.
4. Appuyer sur *SETTINGS* (réglages) pour confirmer. Le réglage 12/24 heures est désormais modifié.

SIGNAUX SONORES

Les signaux sonores avertissent l'utilisateur de divers événements :

Nombre de signaux sonores	Indique		
1	Sélection valide	Saisie d'une fonction	Four préchauffé
2	Appui sur une touche non valide		
4	Fin de programme	Fin de la minuterie	

Activation/désactivation du son :

Le son du four est pré-réglé à l'usine sur Marche mais peut être modifié et réglé sur Arrêt.

1. Appuyer sur *SETTINGS* (réglages). Les diverses options s'affichent.
2. Appuyer sur « 3 » sur le clavier numérique. « *SOUND* » (son) et « *ON* » (activé) s'affichent
3. Appuyer sur « 1 » sur le clavier numérique. « *ON/OFF* » (activé/désactivé) s'affiche.
4. Appuyer sur la touche numérique « 1 » pour désactiver le son.
5. Appuyer sur *SETTINGS* (réglages) pour confirmer. Le son est désormais désactivé.
6. Appuyer sur *SETTINGS* (réglages), puis suivre les instructions à l'écran pour réactiver le son.

Réglage du volume sonore :

Le volume sonore du four est pré-réglé à l'usine sur Élevé mais peut être modifié et réglé sur Bas.

1. Appuyer sur *SETTINGS* (réglages). Les diverses options s'affichent.
2. Appuyer sur « 4 » sur le clavier numérique. « *SOUND VOLUME* » (volume sonore) et « *HIGH* » (élevé) s'affichent.
3. Appuyer sur « 1 » sur le clavier numérique. « *HIGH/LOW* » (élevé/bas)

s'affiche.

4. Appuyer sur la touche numérique « 1 » pour régler le son au niveau Bas.
5. Appuyer sur *SETTINGS* (réglages) pour confirmer. Le volume sonore est désormais modifié.
6. Appuyer sur *SETTINGS* (réglages), puis suivre les instructions à l'écran pour rétablir le réglage du son à Élevé.

DEGRÉS FAHRENHEIT ET CELSIUS

Le tableau de commande est pré-réglé à l'usine pour afficher la température en degrés Fahrenheit, mais ce réglage peut être modifié pour un affichage en degrés Celsius.

Modifier l'affichage des degrés Fahrenheit en degrés Celsius :

1. Appuyer sur *SETTINGS* (réglages). Les diverses options s'affichent.
2. Appuyer sur « 2 » sur le clavier numérique. « *TEMP UNIT* » (unité de température) et « *FAHRENHEIT* » s'affichent.
3. Appuyer sur « 1 » sur le clavier numérique. « *DEGREE F/* » (degrés F/C) s'affiche.
4. Appuyer sur la touche numérique « 1 » pour modifier l'unité de température en degrés Celsius.
5. Appuyer sur *SETTINGS* (réglages) pour confirmer. Les unités de température ont été modifiées.
6. Appuyer sur *SETTINGS* (réglages), puis suivre les instructions à l'écran pour revenir aux degrés Fahrenheit.

MODE SABBAT

Le mode Sabbat (*SABBATH*) est conçu pour les personnes dont les pratiques religieuses requièrent la désactivation de certaines fonctions du four. En activant le mode Sabbat, le four se conforme aux critères du Sabbat juif *STAR-K*.

REMARQUE : Le four est pré-réglé à l'usine avec le mode Sabbat désactivé.

Activation/désactivation du mode Sabbat :

1. S'assurer que le four est éteint et que la sonde de température n'est pas branchée.

REMARQUE : Le mode Sabbat ne peut pas être programmé lorsque le four est allumé. Le four ne reconnaîtra pas la sonde de température lorsque le mode Sabbat est activé.

2. Appuyer sur *SETTINGS* (Réglages) > appuyer sur *START* (mise en marche) > appuyer sur « 7 », puis sur « 1 » pour alterner entre *ON / OFF* (activé/désactivé).
3. Appuyer de nouveau sur *SETTINGS* (réglages) pour activer le mode

Sabbat. La seule fonction de cuisson fonctionnant avec le mode Sabbath activé est la fonction *BAKE* (cuisson au four).

Cuisson au four avec le mode Sabbath activé :

1. Appuyer sur *BAKE* (cuisson au four) pendant 3 secondes.
2. Entrer la température du four souhaitée à l'aide du clavier numérique.
3. Après avoir sélectionné *BAKE* (cuisson au four) et une température, il est alors possible de programmer une durée de cuisson et une heure de démarrage avant d'appuyer sur *START* (mise en marche). Voir les sections « Durée de cuisson » et « Heure de démarrage ».
4. Appuyer sur *START* (mise en marche). Appuyer sur *START* (mise en marche) active le mode Sabbath.

Seule la fonction Cancel (annulation) est opérationnelle.

- Appuyer deux fois sur *CANCEL* (annulation) pour quitter le mode Sabbath et rétablir un fonctionnement normal du four. L'affichage de l'heure est rétabli.

REMARQUE : Si le four est en mode Sabbath et qu'une panne de courant se produit, le four quittera alors le mode Sabbath et recommencera à fonctionner en mode normal une fois le courant rétabli.

LANGUE

La langue est pré-réglée à l'usine sur l'anglais, mais elle peut être changée vers le français.

Pour changer la langue de l'anglais vers le français :

1. Appuyer sur *SETTINGS* (réglages). Les diverses options s'affichent.
2. Appuyer sur « 6 » sur le clavier numérique. « *LANGUAGE* », « *ENGLISH1* », and « *FRENCH2* ».
2" (Langue, anglais1 et français2) s'affiche.
3. Appuyer sur « 2 » sur le clavier numérique pour sélectionner « *FRENCH* » (français).
4. Appuyer sur *SETTINGS* (réglages), puis suivre les instructions à l'écran pour ramener le réglage de la langue sur *ENGLISH* (anglais).

AUTONETTOYAGE

Self Clean

Active la fonction d'autonettoyage. Voir la section "Entretien du four".

UTILISATION DU FOUR

AVANT D'UTILISER LE FOUR

1. Tourner le bouton de réglage de la température au réglage le plus élevé.

2. Tourner le bouton de sélection du mode de cuisson sur un mode de cuisson.
3. Laisser le four fonctionner pendant 30 minutes, cavité vide et porte fermée.

REMARQUE : Toute odeur pouvant être décelée durant la première utilisation est due à l'évaporation des substances utilisées pour protéger le four pendant l'entreposage.

4. Éteindre le four et le laisser refroidir.

GÉNÉRAL

IMPORTANT : Ne placer aucun objet (notamment des plats, de l'aluminium et des plaques de sole) dans le fond du four lorsque celui-ci fonctionne pour éviter d'endommager l'émail.

1. Placer le ou les ustensile(s) de cuisson contenant les aliments sur l'une ou les deux grilles fournies avec le four.
2. Appuyer sur la commande de mode du four pour sélectionner la fonction du four désirée.
3. Utiliser le clavier numérique pour entrer la température du four.
4. Appuyer sur *START* (mise en marche).

PRÉCHAUFFAGE DU FOUR

- Préchauffez le four pour les modes de Cuisson, Convection, Cuisson au four et Cuisson a convection.
- Sélectionnez une température plus élevée ne réduit pas le temps de préchauffage.
- Le préchauffage est nécessaire pour de bons résultats lorsque vous cuisinez des gâteaux, des biscuits, des pâtisseries et du pain.
- Le préchauffage aidera à saisir les rôtis et à garder la viande juteuse.
- Placez les grilles de four dans leur position appropriée avant le préchauffage.
- Pendant le préchauffage, la température de cuisson choisie est toujours affichée.
- Un signal va confirmer que le four est préchauffé et l'écriture « *PREHEAT* » s'éteindra.

SUGGESTIONS D'UTILISATION

- Utilisez les tableaux de cuisson comme guide.
- Ne posez pas les plats sur la porte ouverte.
- Utilisez la lumière intérieure du four pour voir la nourriture à travers la fenêtre de la porte du four plutôt que d'ouvrir la porte fréquemment.

SONDE THERMIQUE

⚠ AVERTISSEMENT



Risque de brûlures

Utiliser des mitaines de four pour retirer la sonde thermométrique.

Ne pas toucher l'élément du gril.

Le non-respect de ces instructions peut causer des brûlures.

La sonde thermique contrôle la température interne des aliments, souvent utilisée en tant qu'indicateur du degré de cuisson tout particulièrement pour les viandes et la volaille, puis éteint le four lorsque la température interne des aliments a atteint la température programmée. La sonde thermique fonctionne avec tous les modes du four à l'exception des modes *Warm/Proof* (maintien au chaud/levée), *Sabbath* (Sabbat) et *Self-Clean* (autonettoyage).

IMPORTANT : Toujours débrancher et retirer la sonde thermique du four lorsqu'on retire les aliments.

Utilisation de la sonde thermique :

1. Insérer la sonde dans l'aliment.

REMARQUE : Pour les viandes, la pointe de la sonde doit être insérée au cœur de la partie la plus épaisse de la viande. S'assurer que cette pointe n'est pas insérée dans du gras et qu'elle ne touche pas un os.

2. Placer les aliments dans le four. En gardant la sonde thermique aussi loin que possible d'une source de chaleur, brancher la sonde dans la prise du four. Fermer la porte du four.

3. Sélectionner le mode du four.

4. Régler la température du four à l'aide des touches du clavier numérique.

5. Appuyer sur *START* (mise en marche). La température du four réglée reste affichée pendant toute la cuisson.

6. Régler la température interne souhaitée des aliments au moyen des touches du clavier numérique, puis appuyer de nouveau sur *START* (mise en marche).

REMARQUES :

- La température interne des aliments peut être réglée entre 110 °F et 200 °F (43 °C et 93 °C).

- Lorsque la température réglée de la sonde est atteinte, le four s'éteint automatiquement.

7. Appuyer sur *CANCEL* (annulation) une fois la cuisson terminée. Débrancher la sonde thermique et retirer les aliments du four.

REMARQUE : L'icône de la sonde restera illuminée jusqu'à ce que la sonde soit débranchée.

USTENSILES

- Les plats de cuisson en verre absorbent la chaleur. Réduisez la température du four de 15 °C (25 °F) lors de la cuisson dans un plat en verre.
- Utilisez des casseroles qui vous permettront d'obtenir le brunissage désiré. Le type de fini de la casserole vous aidera à déterminer le niveau de brunissage que vous obtiendrez.
 - Le métal lisse et brillant et les casseroles légères antiadhésives anodisés reflètent de la chaleur, entraînant un brunissage léger et plus délicat. Les gâteaux et les biscuits nécessitent ce type d'article.
 - Les casseroles foncées, lourdes ou mates absorberont la chaleur permettant d'obtenir des croûtes bien dorées et croustillantes. Utilisez ce type d'assiettes pour les tartes.
- Ne faites pas cuire d'aliments avec une lèchefrite vide dans le four, puisque ceci pourrait changer le rendement de cuisson. Rangez la lèchefrite à l'extérieur du four.

CUISSON À HAUTE ALTITUDE

Lorsque vous cuisinez à haute altitude, les recettes et les durées de cuisson varient de la norme.

GRILLES DE FOUR

IMPORTANT : Afin d'éviter des dommages permanents au fini en porcelaine, placer les aliments ou les ustensiles de cuisson sur une grille de four. Ne pas placer des aliments ou des ustensiles de cuisson directement sur la porte du four ou le fond du four.

- Les grilles de four peuvent être positionnées à n'importe laquelle des six hauteurs du four.
- Placer les grilles avant d'allumer le four.
- S'assurer que les grilles du four sont de niveau.
- Les grilles de four sont équipées d'une butée pour empêcher leur retrait complet accidentel.

Pour enlever les grilles:

- Tirer la grille jusqu'à la butée d'arrêt, soulever le rebord avant et la tirer pour l'extraire.

Pour remplacer une grille:

- Placer la grille de four sur les supports en métal positionnés le long des parois latérales du four. Incliner légèrement le bord avant et faire glisser la grille vers l'arrière jusqu'à ce qu'elle arrive à la butée d'arrêt. Abaisser l'avant et faire glisser la grille dans le four.

PORTE DU FOUR

Pour éviter de briser la vitre de la porte du four :

- Ne pas fermer la porte du four si les grilles ne sont pas complètement insérées dans la cavité du four ou lorsque les ustensiles de cuisson dépassent à l'avant d'une grille du four.
- Ne pas entreposer d'objets sur la vitre de la porte du four.

- Ne pas frapper la vitre avec des ustensiles de cuisson ou d'autres objets.
- Ne pas essayer les vitres avant que le four n'ait complètement refroidi.

ÉVÉNEMENTS DU FOUR

Le fait d'obstruer ou de couvrir les événements du four résulte sur une mauvaise circulation de l'air, ce qui affecte les résultats de cuisson, de nettoyage et de refroidissement.

- Le(s) événement(s) des fours inférieur et supérieur permet(tent) à l'air frais de pénétrer dans le système de refroidissement.
- L'événement du four inférieur permet également à l'air chaud d'être expulsé du système de refroidissement.

VENTILATEUR DE REFROIDISSEMENT

S'active durant le mode d'autonettoyage ou de cuisson pour refroidir les composants internes et les surfaces externes de la porte. L'air est évacué par l'événement situé au-dessus de la porte du four. Le ventilateur de refroidissement continue de fonctionner jusqu'à ce que les composants soient suffisamment refroidis. Ce ventilateur fonctionne à double vitesse (ou tr/min) en mode d'autonettoyage et quand la température des composants internes devient élevée.

CONDENSATION DU FOUR ET TEMPÉRATURE

- Il est normal qu'une certaine quantité d'humidité s'évapore des aliments pendant la cuisson. La quantité dépend de l'humidité contenue dans la nourriture.
- L'humidité peut se condenser sur toute surface plus froide que l'intérieur du four, comme le tableau de commande.
- Votre nouveau four a un capteur électronique de température qui permet de maintenir soigneusement la température sélectionnée. Votre ancien four devait avoir un thermostat mécanique qui passait graduellement à une température plus élevée. Il est normal que vous ayez à ajuster vos recettes préférées en cuisinant dans un nouveau four.

COMMANDE DE LA TEMPÉRATURE DU FOUR

Le four fournit des températures précises; toutefois, il peut cuire plus rapidement ou plus lentement que votre ancien four, c'est pourquoi le calibrage de la température peut être ajusté. Il peut être modifié en degrés Fahrenheit ou Celsius.

Un signe moins signifie que le four sera plus froid du nombre de degrés affiché. L'absence de signe moins signifie que le four sera plus chaud du nombre de degrés affiché.

Utiliser le tableau suivant comme guide.

<p>AJUSTMENT EN °F (AJUSTEMENT EN °C)</p>	<p>CUIT LES ALIMENTS</p>
--	---------------------------------

10°F (6°C)	Un peu plus
20°F (12°C)	Modérément plus
30°F (17°C)	Beaucoup plus
-10°F (-6°C)	Un peu moins
-20°F (-12°C)	Modérément moins
-30°F (-17°C)	Beaucoup moins

Ajustement du calibrage de la température du four :

1. Appuyer sur *SETTINGS* (réglages). Les diverses options s'affichent.
2. Appuyer sur la touche « 9 » du clavier numérique. « *CALIBRATION* » (calibrage) et « *PRESS 3 TO INCREASE/ PRESS 6 TO DECREASE* » (Appuyer sur « 3 » pour augmenter / appuyer sur « 6 » pour diminuer) défilent sur l'affichage.
3. Appuyer sur la touche numérique « 3 » pour augmenter la température ou sur la touche numérique « 6 » pour la diminuer par tranches de 5 °F (3 °C). L'ajustement peut être réglé entre 30 °F (18 °C) et - 30 °F (- 18 °C).
4. Appuyer sur *SETTINGS* (réglages) pour enregistrer le réglage et quitter le menu de calibrage de la température.

MODES DE FOUR

Les illustrations montrent les éléments chauffants et les ventilateurs utilisés pour chaque mode du four.

REMARQUE : L'élément inférieur est dissimulé sous le fond du four.

BAKE (CUISSON AU FOUR)

La cuisson au four est une cuisson à l'air chauffé. Les éléments chauffants supérieur et inférieur du four sont utilisés pour chauffer l'air, mais aucun ventilateur n'est utilisé pour faire circuler la chaleur.

Suivre la recette ou les directives de l'aliment prêt-à-servir pour la température et durée de cuisson, ainsi que la position de la grille. La durée de cuisson varie selon la température des ingrédients, ainsi que leur taille et leur forme; elle varie également en fonction du revêtement de l'ustensile de cuisson.

1. Appuyer sur *BAKE* (cuisson au four) pour sélectionner le mode *BAKE* (cuisson au four). « *BAKE* » (cuisson au four) et 350 °F (177 °C) s'affichent. « *SET TEMP OR PRESS START* » (régler la température ou appuyer sur mise en marche) s'affiche.
2. Appuyer sur *START* (mise en marche) si une cuisson au four à 350 °F (177 °C) est désirée.

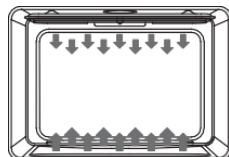

OU

Entrer la température désirée au moyen du clavier numérique, puis appuyer sur

START (mise en marche). La température peut être réglée entre 170 °F (77 °C) et 500 °F (260 °C).

REMARQUES :

- La température peut être modifiée en tout temps en cours de cuisson. Appuyer sur *CANCEL* (annulation) pour effacer les réglages. Sélectionner un mode du four, puis entrer la température souhaitée au moyen du clavier numérique, puis appuyer sur *START* (mise en marche).
 - Après avoir sélectionné un mode du four et une température, il est alors possible de programmer une durée de cuisson et une heure de démarrage avant d'appuyer sur *START* (mise en marche). Voir les sections « Durée de cuisson » et « Heure de démarrage ».
3. Une fois la cuisson terminée, appuyer sur *CANCEL* (annulation) et retirer les aliments du four.

BROIL (GRIL)

La cuisson au gril utilise la chaleur radiante directe pour cuire les aliments. Plus la température est basse, plus la cuisson est lente. Les morceaux épais et de forme irrégulière de viande, de poisson et de volaille cuisent mieux à des températures de cuisson au gril plus basses.

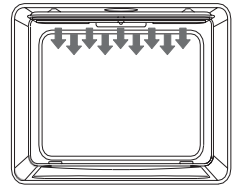

- Pour de meilleurs résultats, utiliser une lèchefrite avec une grille. Elle est conçue pour laisser s'écouler les jus et aider à éviter les éclaboussures et la fumée.
- Pour que l'écoulement puisse se faire correctement, ne pas recouvrir la grille de papier d'aluminium. Le fond de la lèchefrite peut être recouvert de papier d'aluminium pour en faciliter le nettoyage.
- Enlever l'excès de graisse pour réduire les éclaboussures. Entailler le gras résiduel sur les côtés pour éviter que la viande ne se recroqueville.
- Sélectionner la cuisson au gril HI/550 °F (288 °C) pour la plupart des cuissons au gril. Sélectionner une cuisson au gril au réglage LO (bas) à 450 °F (232 °C) pour la cuisson au gril à basse température d'aliments mettant plus de temps à cuire tels que la volaille, afin d'éviter une surcuisson.
- Sortir la grille jusqu'à la butée d'arrêt avant de tourner ou d'enlever les aliments. Utiliser une pince pour tourner les aliments et éviter la perte de jus. Il est possible qu'il ne soit pas nécessaire de tourner les coupes très minces de poisson, de volaille ou de viande.

Cuisson au gril :

1. Placer l'aliment sur la grille de la lèchefrite, puis mettre le plat dans le four. Fermer la porte du four.

REMARQUE : Le préchauffage n'est pas nécessaire.

2. Appuyer sur *BROIL* (cuisson au gril) pour le four que l'on souhaite utiliser. « *BROIL* » (cuisson au gril), « *SET TEMP OR PRESS START* » (Rég. temp. ou Appuyer sur mise en marche) et « 550 °F (288 °C) » s'affichent.

3. Appuyer sur **START** (mise en marche) si une cuisson au gril à 550 °F (288 °C) est désirée.

OU

Entrer la température souhaitée au moyen du clavier numérique, puis appuyer sur **START** (mise en marche). La température peut être réglée entre 450 °F (232 °C) et 550 °F (288 °C).

4. « **BROIL** » (cuisson au gril) s'affiche après avoir appuyé sur la touche **START** (mise en marche).

REMARQUES :

- La température peut être modifiée en tout temps en cours de cuisson. Appuyer sur **CANCEL** (annulation) pour effacer les réglages. Sélectionner un mode du four, puis entrer la température souhaitée au moyen du clavier numérique, puis appuyer sur **START** (mise en marche).

- Après avoir sélectionné un mode du four et une température, il est alors possible de programmer une durée de cuisson et une heure de démarrage avant d'appuyer sur **START** (mise en marche). Voir les sections « Durée de cuisson » et « Heure de démarrage ».

5. Une fois la cuisson au gril terminée, appuyer sur **CANCEL** (annulation) et retirer les aliments du four.

MAINTIEN AU CHAUD/LEVÉE

Le mode **WARM** (maintien au chaud) garde au chaud les aliments cuits, à la température de service.

Le mode **PROOF** (levée) prépare la pâte pour la cuisson au four en activant la levure. Suivre les instructions de la recette comme guide.

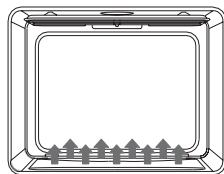

⚠ AVERTISSEMENT

Risque d'intoxication alimentaire

Ne pas laisser d'aliments dans un four plus d'une heure avant ou après la cuisson.

Le non-respect de cette instruction peut causer une intoxication alimentaire ou une maladie.

IMPORTANT : Les aliments doivent être à la température de service avant d'être placés dans le four chaud. Les aliments peuvent être gardés au four jusqu'à 1 heure; toutefois, les pains et les mets en sauce risquent de trop sécher s'ils sont laissés dans le four durant le fonctionnement de la fonction **Warm** (maintien au chaud). Pour de meilleurs résultats, couvrir les aliments.

WARM (maintien au chaud)

1. Appuyer sur la touche **WARM/PROOF** (maintien au chaud/levée). « **WARM** » (maintien au chaud) et « **SET TEMP OR PRESS START** » (Rég. temp. ou Appuyer sur mise en marche) et 140 °F (60 °C) s'affichent.
2. Appuyer sur **START** (mise en marche) si un maintien au chaud à 140 °F (60 °C) est désiré.

OU

Entrer la température souhaitée au moyen du clavier numérique, puis appuyer sur **START** (mise en marche). La température peut être réglée entre 140 °F (60 °C) et 210 °F (99 °C).

3. « **WARM** » (maintien au chaud) s'affiche après avoir appuyé une fois sur la touche **START** (mise en marche).

REMARQUE : Après avoir sélectionné un mode du four et une température, il est alors possible de programmer une durée de cuisson et une heure de démarrage avant d'appuyer sur **START** (mise en marche). Voir les sections « Durée de cuisson » et « Heure de démarrage ».

4. Placer les aliments dans le four et fermer la porte.
5. Une fois le maintien au chaud terminé, appuyer sur **CANCEL** (annulation) et retirer les aliments du four.

Annulation de la fonction de maintien au chaud :

- Appuyer sur **CANCEL** (annulation). Retirer les aliments du four.

PROOF (levée)

1. Avant la levée, placer la pâte dans un saladier légèrement graissé et couvrir sans serrer avec du papier ciré. Poser sur la deuxième grille en partant du bas, puis fermer la porte du four.
2. Appuyer sur **WARM/PROOF** (maintien au chaud/levée) pendant 3 secondes. « **PROOF** » (levée) et « **SET TEMP OR PRESS START** » (Rég. temp. ou Appuyer sur mise en marche) et 100 °F (38 °C) s'affichent.
3. Appuyer sur **START** (mise en marche) si une levée à 100 °F (38 °C) est désirée.

OU

Entrer la température souhaitée au moyen du clavier numérique, puis appuyer sur **START** (mise en marche). La température peut être réglée entre 80 °F (27 °C) et 120 °F (49 °C).

4. « **PROOF** » (levée) s'affiche après avoir appuyé une fois sur la touche **START** (mise en marche).

REMARQUE : Après avoir sélectionné un mode du four et une température, il est alors possible de programmer une durée de cuisson et une heure de démarrage avant d'appuyer sur **START** (mise en marche). Voir les sections « Durée de cuisson » et « Heure de démarrage ».

5. Laisser la pâte lever jusqu'à ce qu'elle ait presque doublé de volume, en vérifiant après 20 à 25 minutes. La durée de levée peut varier en fonction du type de pâte et de la quantité.
6. Appuyer sur CANCEL (annulation) lorsque la levée est terminée.
7. Avant d'effectuer une seconde levée, mettre la pâte en forme, la placer dans un ustensile de cuisson au four et couvrir sans serrer avec du film étirable, enduit d'aérosol de cuisson. Reprendre le même positionnement et vérifier que les étapes ci-dessus ont bien été suivies. Avant la cuisson au four, retirer le film.

CONVECTION

Lors de la cuisson par convection, le ventilateur fait circuler l'air chaud de façon uniforme dans le four. Le déplacement de l'air chaud autour des aliments peut accélérer la cuisson par la pénétration des surfaces extérieures froides.

En mode Convection, l'élément en anneau, les éléments de cuisson au four et au gril et le ventilateur sont tous sollicités pour chauffer la cavité du four. Si la porte du four est ouverte durant la cuisson par convection ou le préchauffage, le ventilateur s'éteint immédiatement et le(s) élément(s) s'éteint/s'éteignent après 30 secondes. L'élément/les éléments se rallume(nt) une fois que la porte est fermée.

VENTILATEUR DE CONVECTION

Le ventilateur de convection fonctionne durant n'importe quel mode de convection. Lorsque le four fonctionne en mode de convection, le ventilateur s'éteint automatiquement lorsque la porte est ouverte. Le ventilateur de convection fonctionne toujours pendant la période de préchauffage.

Avantages de la cuisson par convection

- Gain de temps et d'énergie.
- Permet de cuire, brunir et faire croustiller de façon homogène.
- Durant le rôtissage, les jus et les saveurs sont retenus à l'intérieur tandis que l'extérieur est croustillant.
- Les pains à la levure sont plus légers, leur texture est plus homogène, ils sont plus dorés et plus croustillants.
- Les aliments soufflés tels que les choux à la crème, les soufflés et les meringues sont plus hauts et plus légers.
- Il est possible de cuire au four sur plusieurs grilles en même temps d'une manière homogène.
- Préparez des pièces de viande entières sans transfert de saveur.
- Déshydratation des herbes, des fruits et des légumes.
- Ne nécessite aucun ustensile de cuisson au four particulier.
- La cuisson au gril par convection offre une excellente cuisson au gril pour les morceaux d'aliments plus épais.

CUISSON AU FOUR PAR CONVECTION

Utiliser la fonction *CONVECTION BAKE* (cuisson au four par convection) pour la cuisson au four sur une ou plusieurs grilles. Lors de la cuisson au four par convection, réduire la température de cuisson au four de la recette de 25 °F (15 °C).

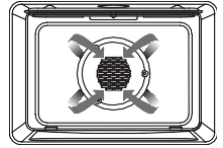

Réglage de la cuisson au four par convection :

1. Appuyer une fois sur *CONVECTION*. « *CONVECTION* » et « *PRESS 1-3 TO CHOOSE* » (Appuyer sur 1 à 3 pour choisir) s'affichent.
2. Appuyer sur « 1 » pour *CONVECT BAKE* (cuisson au four par convection) sur l'écran du menu. « *SET TEMP OR PRESS START* » (Rég. temp. ou Appuyer sur mise en marche) et 325 °F (162 °C) s'affichent.
3. Appuyer sur *START* (mise en marche) si une cuisson au four par convection à 325 °F (162 °C) est désirée.

OU

Entrer la température souhaitée au moyen du clavier numérique, puis appuyer sur *START* (mise en marche). La température peut être réglée entre 170 °F (77 °C) et 500 °F (260 °C).

REMARQUE : Après avoir sélectionné un mode du four et une température, il est alors possible de programmer une durée de cuisson et une heure de démarrage avant d'appuyer sur *START* (mise en marche). Voir les sections « *Durée de cuisson* » et « *Heure de démarrage* ».

4. Le four commence par un préchauffage une fois la touche *START* (mise en marche) actionnée. Un signal sonore retentit lorsque le four a atteint la température réglée.
5. Placer les aliments dans le four et fermer la porte du four une fois le préchauffage terminé.
6. Une fois la cuisson terminée, appuyer sur *CANCEL* (annulation) et retirer les aliments du four.

CUISSON AU GRIL PAR CONVECTION

Pour la cuisson au gril par convection, entrer la température de cuisson au gril normale. La porte du four doit être fermée lorsqu'on utilise la fonction de cuisson au gril par convection.

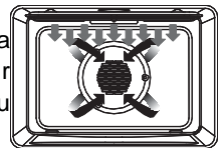

Il n'est pas nécessaire de préchauffer le four pour la cuisson au gril par convection.

1. Placer les aliments dans le four et fermer la porte du four.
2. Appuyer une fois sur *CONVECTION*. « *CONVECTION* » et « *PRESS 1-4 TO CHOOSE* » (Appuyer sur 1 à 4 pour choisir) s'affichent.
3. Appuyer sur « 3 » pour *CONVECT BROIL* (cuisson au gril par convection) sur l'écran du menu. « *SET TEMP OR PRESS START* » (Rég. temp. ou

Appuyer sur mise en marche) et 450 °F (232 °C) s'affichent.

4. Appuyer sur *START* (mise en marche) si une cuisson au gril à 450 °F (232 °C) est désirée.

OU

Entrer la température souhaitée au moyen du clavier numérique, puis appuyer sur *START* (mise en marche). La température peut être réglée entre 170 °F (77 °C) et 550 °F (288 °C).

REMARQUE : Après avoir sélectionné un mode du four et une température, il est alors possible de programmer une durée de cuisson et une heure de démarrage avant d'appuyer sur *START* (mise en marche). Voir les sections « Durée de cuisson » et « Heure de démarrage ».

5. Après avoir appuyé sur Start (mise en marche), « *CONVECT BROIL* » (cuisson au gril par convection) s'affiche.

6. Une fois la cuisson terminée, appuyer sur *CANCEL* (annulation) et retirer les aliments du four.

RÔTISSAGE PAR CONVECTION

Pour le rôtissage par convection, entrer la température de rôtissage normale. La durée de rôtissage doit être de 15 à 30 % inférieure à la durée d'une cuisson conventionnelle. Il n'est pas nécessaire de préchauffer le four pour le rôtissage par convection.



1. Placer les aliments dans le four et fermer la porte du four.

2. Appuyer une fois sur *CONVECTION*. « *CONVECTION* » et « *PRESS 1-4 TO CHOOSE* » (Appuyer sur 1 à 4 pour choisir) s'affichent.

3. Appuyer sur « 2 » pour *CONVECT ROAST* (rôtissage par convection) sur l'écran du menu. « *SET TEMP OR PRESS START* » (Rég. temp. ou Appuyer sur mise en marche) et 325 °F (163 °C) s'affichent.

4. Appuyer sur *START* (mise en marche) si un rôtissage par convection à 325 °F (163 °C) est désiré.

OU

Entrer la température désirée au moyen du clavier numérique, puis appuyer sur *START* (mise en marche). La température peut être réglée entre 170°F (77 °C) et 500 °F (260 °C).

REMARQUE : Après avoir sélectionné un mode du four et une température, il est alors possible de programmer une durée de cuisson et une heure de démarrage avant d'appuyer sur *START* (mise en marche). Voir les sections « Durée de cuisson » et « Heure de démarrage ».

5. Après avoir appuyé sur Start (mise en marche), « *CONVECT ROAST* » (rôtissage par convection) s'affiche.

6. Une fois la cuisson terminée, appuyer sur *CANCEL* (annulation) et retirer les aliments du four.

CONVERSION À LA CONVECTION



REMARQUES :

- Pour utiliser le mode *CONVECTION CONVERSION* (conversion à la convection), entrer la température et la durée de cuisson normales.
- La porte du four doit être fermée lorsqu'on utilise la fonction Conversion à la convection.

VIANDES (SEULEMENT)

Il n'est pas nécessaire de préchauffer le four pour l'option *MEATS* (viandes) du mode *CONVECTION CONVERSION* (conversion à la convection). Le préchauffage peut entraîner une surcuisson. Si un préchauffage est requis par la recette, ajouter 15 minutes à la durée de cuisson, et placer les aliments dans le four au moment opportun.

1. Placer les aliments dans le four et fermer la porte du four.
2. Appuyer une fois sur *CONVECTION*. « *CONVECTION* » et « *PRESS 1-4 TO CHOOSE* » (appuyer sur 1 à 4 pour choisir) s'affichent.
3. Appuyer sur la touche « 4 » du clavier numérique. « *CONV CONVERSION* » (conversion à la convection) et « *PRESS 1-3 TO CHOOSE* » (appuyer sur 1 à 3 pour choisir) s'affichent.
4. Au moyen du clavier numérique, faire un choix parmi les options : **1. MEATS (viandes)**, **2. BAKED GOODS (produits de boulangerie)** et **3. OTHER FOODS (autres aliments)**.
5. Appuyer sur *START* (mise en marche) pour confirmer la sélection. « *SET TEMP* » et « *PRESS START* » (régler la température et appuyer sur *START* [mise en marche]) s'affiche.
6. Entrer la température de rôtissage normale à l'aide du clavier numérique.
7. Entrer la durée de cuisson normale. Voir la section « Durée de cuisson », puis appuyer sur *START* (mise en marche).

REMARQUE : Il est nécessaire de programmer une durée de cuisson pour les fonctions du mode Convection Conversion (conversion à la convection). Voir la section « Durée de cuisson ».

PRODUITS DE BOULANGERIE ET AUTRES ALIMENTS (SEULEMENT)

1. Le préchauffage démarre. Une fois le four préchauffé à la température réglée, la commande émet un signal sonore. Placer les aliments dans le four et fermer la porte du four.
2. Lorsque la durée de cuisson réglée est écoulée, le four s'éteint automatiquement. Un signal sonore retentit et « *COOKING COMPLETE* » (cuisson terminée) s'affiche.
3. Une fois la cuisson terminée, appuyer sur *CANCEL* (annulation) et retirer les aliments du four.

CONSEILS ET TECHNIQUE DE CUISSON

- Pour de meilleurs résultats, cuisiner les aliments, cuisinez sur une simple grille avec au moins 1 po – 1 ½ po (2,5 – 3 cm) d'espace entre les plats et les parois du four.
- N'utilisez qu'une grille lorsque vous choisissez le mode cuisson.
- Vérifiez la cuisson au temps minimum.
- Utilisez des plats en métal (avec une finition antiadhésive ou non), en verre résistant à la chaleur, en verre céramique, en poterie ou d'autres plats appropriés au four.
- Lorsque vous utilisez un plat en verre résistant à la chaleur, réduisez la température de 25°F (15°C) par rapport à la température recommandée.
- Utilisez des plats avec ou sans bord.
- Des plats en métal foncé ou avec des finitions non adhésives cuiront plus vite en brunissant plus le met. Des plats isolés ralentiront légèrement le temps de cuisson dans la plupart des cas.
- N'utilisez pas de feuille en aluminium ou de plateaux en aluminium. Une feuille est un excellent isolant de chaleur et donc la chaleur sera attrapée dessous. Cela altère la performance de cuisson et cela endommage la finition du four
- Évitez de placer sur la porte ouverte des plats.
- Veuillez Solution des problèmes de cuisson.

TABLEAU DE CUISSON

ALIMENTS	POSITION DE GRILLE	TEMP. °F (°C) (FOUR PRÉCHAUFFE)	TEMPS (MIN)
Gâteau			
Petits gâteaux	2	350 (175)	19-22
Gâteau bundt	1	350 (175)	40-45
Gâteau des anges	1	350 (175)	35-39
Tarte			
2 croûtes, fraîches, 9"	2	375-400 (190-205)	45-50
2 croûtes, fruits	2		68-78
Surgelés, 9"		375 (190)	
Biscuit			
Sucre	2	350-375 (175-190)	8-10
Brisures de chocolat	2		8-13
Carrés au chocolat (brownies)	2	350-375 (175-190) 350 (175)	29-36
Pains			
Pain à levure, 9x5	2	375 (190)	18-
Petits pains à levure	2	375-400 (190-205)	22
Biscuits	2		12-

Muffins	2	375-400 (190-205) 425 (220)	15 7-9 15- 19
Pizza			
Surgelée	2	400-450 (205-235)	23-26
Fraîche	2	475 (246)	15-18

CONSEILS DE CONVECTION

Réduisez les températures de recette de cuisson de 25°F (15°C).

- Pour de meilleurs résultats, il faut cuire les aliments non couverts, dans des plats à bord bas pour mieux profiter de la circulation d'air forcé. Utilisez des plats en aluminium brillant pour de meilleurs résultats à moins que cela soit spécifié autrement.
- Le verre résistant à la chaleur et la céramique peuvent être utilisés. Réduisez encore la température de 25°F (15°C) si vous utilisez un verre résistant à la chaleur, donc une réduction totale de 50°F (30°C).
- Les plats en métal foncé peuvent être utilisés. Notez que la nourriture peut brunir plus vite lorsque vous utilisez un plat en métal foncé.
- Le nombre de grilles utilisées est déterminé par la hauteur des aliments à cuire.
- Les aliments cuits, en général, cuisent extrêmement bien avec la convection. N'essayez pas de convertir des recettes comme les crèmes anglaises, les quiches, les tartes à la citrouille, les tartes au fromage, qui ne tirent pas de bénéfice de la convection. Utilisez le mode de cuisson normal pour ces recettes.

- Plusieurs grilles de cuisson sont disponibles aux positions 1, 2, 3, 4 et 5. Les six grilles peuvent être utilisées pour des gâteaux, des biscuits et des biscuits apéritifs.

- 2 grilles de cuisson : Utilisez positions 1 et 3.

- Lorsque vous cuisez plusieurs gâteaux en même temps, distribuez les plats de telle façon qu'ils ne soient pas juste l'un au-dessus de l'autre. Pour de meilleurs résultats, placez les gâteaux devant sur la grille du dessus et à l'arrière sur la grille du dessous. (Voyez le dessin à droite).

Laissez 1" - 1 1/2" (2,5 – 3 cm).

- Convertir vos propres recettes peut être facile. Choisissez une recette qui marche bien en convection.

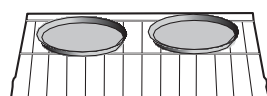
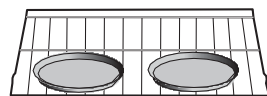
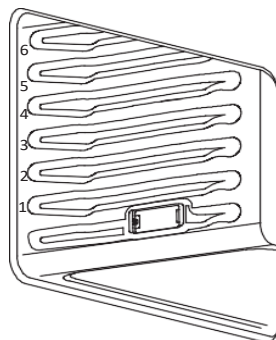

- Réduisez la température et le temps de cuisson si nécessaire. Il peut parfois y avoir des essais et des erreurs avant d'arriver au résultat parfait. Gardez des traces de votre technique pour la prochaine préparation à convection.
- Veuillez Solution des problèmes de cuisson.

ALIMENTS RECOMMANDÉS POUR LE MODE CONVECTION EUROPÉENNE:

Biscuits apéritifs Biscuits pour café Gâteaux Biscuits (2 à 4 grilles) levure pains
Choux à la crème

Popovers

Casseroles et Entrées un plat

Plats à four (grille positions 1, 2, 3)

Aliments levés à la levure (Soufflés, Meringue, Desserts garnis de meringue, Gâteaux ange, Gâteaux mousseline)

TABLEAU DE CONVECTION

Réduisez la température standard des recettes de 25 °F (15 °C) pour la convection européenne. Les températures ont été réduites dans ce tableau.

ALIMENTS	POSITION DE GRILLE	TEMP. °F (°C) (FOUR PRÉCHAUFFE)	TEMP (MIN)
Gâteau			
Petits gâteaux	2	325 (160)	20-22
Gâteau bundt	1	325 (160)	43-50
Gâteau des anges	1	325 (160)	43-47
Tarte			
2 croûtes, fraîches, 9po	2	350-400 (175-205)	40-52
2 croûtes, fruits surgelés, 9po	2	350 (175)	68-78
Biscuit			
Sucre	2	325-350 (160-175)	9-12
Brisures de chocolat	2	325-350 (160-175)	8-13
Carrés au chocolat (brownies)	2	325 (160)	29-36
Pains			
Pain à levure, 9x5	2	350 (175)	18-22
Petits pains à levure	2	350-375 (175-190)	12-15
Biscuits	2	375 (190)	8-10
Muffins	2	400 (205)	17-21
Pizza			
Surgelée	2	375-425 (190-220)	23-26
Fraîche	2	450 (232)	15-18

CONSEILS DE CONVECTION CUISSON

- Ne pas préchauffez le rôtissage à convection.
- Rôtissez dans un plat peu profond et non couvert.
- Lorsque vous rôtissez des poulets entiers ou des dindes, groupez les ailes et attachez légèrement les pattes avec une ficelle de cuisine.
- Utilisez le plat de grill 2-pièces pour les rôtissages non-couverts.

⚠ AVERTISSEMENT



Risque de brûlures

Utiliser des mitaines de four pour retirer la sonde thermométrique.
Ne pas toucher l'élément du grill.
 Le non-respect de ces instructions peut causer des brûlures.

- Utilisez la sonde ou le thermomètre pour déterminer la cuisson intérieure sur la température "END" (fin) (voir le tableau de cuisson).
- Vérifiez de nouveau la température de la viande/ volaille en insérant le thermomètre à viande dans une autre position.
- Les gros oiseaux doivent aussi être recouverts d'une feuille (et les plats rôtis) pendant une certaine durée de la cuisson pour empêcher que le plat ne soit brûlé.
- La température minimum de sécurité pour la farce dans la volaille est de 165 °F (75 °C).
- Après avoir enlevé l'objet du four, couvrez sans serrer avec une feuille pendant 10 à 15 minutes avant le découpage s'il est nécessaire d'augmenter la température de l'aliment de 5 à 10 °F (3 à 6 °C).

TABLEAU DE CONVECTION CUISSON

VIANDES	POIDS (lb)	TEMP.FOUR. °F (°C)	POSITION GRILLE	TEMPS RÔTISSAGE (min. per lb)	TEMP. INTERNE °F (°C)
Bœuf					
Côte de bœuf	4-6	325 (160)	2	16-20 18-22	145 (63) Medium saignant 160 (71) Médium

Rosbif de faux-filet (sans os)	4-6	325 (160)	2	16-20 18-22	145 (63) Medium saignant 160 (71) Médium
Pointe de surlonge (sans os)	3-6	325 (160)	2	16-20 18-22	145 (63) Medium saignant 160 (71) Médium
Filet	2-3	400 (205)	2	15-20	145 (63) Medium saignant
Porc					
Longe de porc (sans os ou avec os)	5-8	350 (175)	2	16-20	160 (71) Médium
Épaule	3-6	350 (175)	2	20-25	160 (71) Médium
VIANDES	POIDS (lb)	TEMP.FOUR. °F (°C)	POSITION GRILLE	TEMPS RÔTISSAGE (min. per lb)	TEMP. INTERNE °F (°C)
Volaille					
Poulet-entier Dinde	3-4	375 (190)	2	18-21	180 (82)
non farcie Dinde non farcie Dinde non farcie Poitrine	12-15 16-20	325 (160) 325 (160)	1 1	10-14 9-11	180 (82) 180 (82)
Poulet de Comouailles	21-25 3-8 1-1 ½	325 (160) 325 (160) 350 (175)	1 1 2	6-10 15-20 45-75 total	180 (82) 170 (77) 180 (82)
Agneau					
Demi-gigot	3-4	325 (160)	2	22-27 28-33	160 (71) Médium 170 (77) Bien cuit
Gigot entier	6-8	325 (160)	1	22-27 28-33	160 (71) Médium 170 (77) Bien cuit

CONSEILS ET TECHNIQUES POUR LE CONVECTION GRILL

- Placez le gril dans la position appropriée avant d'allumer votre four.
- Utilisez le gril à convection avec la porte fermée.
- Ne pas préchauffé pour le four.
- Utilisez le plat de rôtissage à 2-pièces.
- Tourner les viandes une fois à mi-cuisson du temps de cuisson recommandé (voir le tableau de gril à convection).

TABLEAU DE CONVECTION GRILL

ALIMENTS ET ÉPAISSEUR	POSITION DE GRILLE	REGLAGE DU GRIL °F (°C)	TEMP. INTERNE °F (°C)	TEMP S. CÔTÉ 1 (MIN.)*	TEMP S. CÔTÉ 2 (MIN.)*
Steak (1 ½ po ou plus)					
Médium saignant	4	450 (235)	145 (65)	9-12	8-10
Médium	4	450 (235)	160 (71)	11-13	10-12
Bien cuit	4	450 (235)	170 (77)	18-20	16-17
Hamburgers (plus que 1po)					
Médium	4	550 (290)	160 (71)	8-11	5-7
Bien cuit	4	550 (290)	170 (77)	11-13	8-10
Volaille					
Poitrine (avec os)	4	450 (235)	180 (82)	16-18	10-13
Deux demi-poulets	3	450 (235)	180 (82)	25-27	15-18
Cuisses	4	450 (235)	170 (77)	13-15	9-13
Porc					
Porc Côtelettes (1 ¼" ou plus)	4	450 (235)	160 (71)	12-14	11-13
Saucisses fraîches	4	450 (235)	160 (71)	4-6	3-5

CONSEILS ET TECHNIQUES DE DÉSHYDRATATION

En circulant, l'air chauffé à plus basse température élimine progressivement l'humidité afin de préserver les aliments.

- La température du four pour déshydrater est comprise entre 120 °F (50 °C) et 160 °F (70 °C).
- Plusieurs grilles peuvent être utilisées en même temps.
- Certains aliments requièrent 14-15 heures pour complètement se déshydrater.
- Consultez un livre sur la conservation des aliments pour les temps spécifiques et la conservation de certains aliments.
- Ce mode est approprié pour des fruits, des légumes, des herbes

et des morceaux de viande.

- Des écrans de séchage peuvent être achetés dans les magasins spécialisés.
- En utilisant des feuilles de papier, une certaine humidité peut être absorbée avant la déshydratation (comme des morceaux de tomate ou de pêche).

TABLEAU DE GRILLADE À DÉSHYDRATATION

AILMENT	PRÉPARATION	TEMPS DE SECHAGE APPROX. *(heures)	VERIFIER LA CUISSON
Fruit			
Pommes	Dans jus de citron 1/4 t. et 2 t. d'eau, tranches 1/4po	11-15	Légèrement pliables
Bananas	Dans jus de citron 1/4 t. et 2 t. d'eau, tranches 1/4po	11-15	Légèrement pliables Pliables, moelleuses
Cerises	Laver et assécher à la serviette. Pour les cerises fraîches, dénoyauter	10-15	Orange pelée, séchée et cassante.
Pelures d'orange et tranches	1/4po d'épaisseur ; partie de la pelure finement pelée.	Pelées 2-4 Tranchées: 12-16	Tranches: sèches et cassantes, fruit légèrement humide
Tranches d'ananas	Séchées à la serviette.	En conserve: 9-13 Fraîches: 8-12	Souples et pliables
Fraises	Lavées et séchées à la serviette. Tranches 1/2" d'épaisseur, dessus sur la grille	12-17	Sèches et cassantes
Légumes			
Poivrons	Lavées et séchés à la serviette. Retirer la membrane, grossièrement couplés environ 1po	16-20	Cassants sans humidité à l'intérieur
Champignons	Lavées et séchés à la serviette. Couper la tige. Morceaux de 1/8po	7-12	Fermes et cassant, secs
Tomates	Lavées et séchés à la serviette. Tranches minces 1/8po d'épaisseur. Bien drainer	16-23	Sèches, rouge
Fines herbes			

Origan, sauge, persil et thym, et fenouil	Rincer et assécher à la serviette	Sécher à 120°F (60°C) de 3 à 5 heures	Croustillant et cassant
Basilique	Feuilles 3" à 4" du haut. Vaporiser d'eau, secouer et assécher	Sécher à 120°F (60°C) de 3 à 5 heures	Croustillant et cassant

CONSEILS DE GRILL

- Placez le gril dans la position appropriée avant d'allumer votre four.
- Utilisez le gril à convection avec la porte fermée.
- Préchauffez le four pendant 5 minutes avant son utilisation.
- Utilisez le plat de rôtissage à 2-pièces.
- Tourner les viandes une fois à mi-cuisson du temps de cuisson recommandé (voir le tableau gril).

TABLEAU DE GRILL

ALIMENTS ET ÉPAISSEUR	POSITION DE GRILLE	REGLAGE DU GRIL	TEMP. INTERNE °F (°C)	TEMPS CÔTÉ 1 (MIN.) *	TEMPS CÔTÉ 2 (MIN.) *
Bœuf					
Steak (3/4 à 1po)					
Médium saignant	5	5	145 (65)	5-7	4-6
Médium	5	5	160 (71)	6-8	5-7
Bien cuit	5	5	170 (77)	8-10	7-9
Hamburgers (3/4 à 1po)					
Médium	4	5	160 (71)	8-11	6-9
Bien cuit	4	5	170 (77)	10-13	8-10
Volaille					
Poitrine (avec os)	4	4	170 (77)	10-12	8-10
Cuisses (bien cuit)	4	3	180 (82)	28-30	13-15
Porc					
Porc Côtelettes (1po)	5	5	160 (71)	7-9	5-7
Saucisses fraîches	5	5	160 (71)	5-7	3-5
Tranche de jambon (1/2po)	5	5	160 (71)	4-6	3-5
Fruits de mer					
Filets de poisson (1po)	4	4	Cuire jusqu'à opacité et que l'alimente défasse facilement avec une fourchette	10-14	Ne pas Tourner
Beurrés					
Agneau					
Côtelettes (1po) Médium saignant	5	5	145 (63)	5-7	4-6
Médium	5	5	160 (71)	6-8	4-6

Bien cuit	5	5	170 (77)	7-9	5-7
Pain					
À l'ail (1po) tranches	4	5		2-2,30	
À l'ail (1po) tranches	3	5		4-6	

* Temps de gril à convection sont approximatifs et peuvent varier

Les temps de cuisson sont indiqués et ils dépendent également de l'épaisseur de la viande et de la température de départ de celle-ci avant la cuisson.

GUIDE DE TEMPÉRATURE DE SERVICE DE LA FSIS (SERVICE D'INSPECTION ET SECURITÉ DES ALIMENTS USDA)

140°F (60°C)	Jambon précuit (pour réchauffer)	165°F (74°C)	Farce (seule ou dans une volaille)
145°F (63°C)	Bœuf, veau, agneau frais (médium saignant)		Restes, casseroles
160°F (71°C)	Viande hachée et mélange de viande (bœuf, porc, veau, agneau)	170°F (77°C)	Bœuf, veau, agneau frais (bien cuit)
	Bœuf, veau, agneau frais (médium saignant)		Poitrine de volaille
	Porc frais (médium)		Porc frais (bien cuit)
	Jambon Frais (non cuit)	180°F (82°C)	Poulet et dinde (entier)
	Plats aux œufs		Volaille (cuisses, ailes)
	Viande hachée et mélange de viande (dinde, poulet)		Canard et oie

REMARQUE: œufs (seuls, non dans une recette) - cuire jusqu'à ce que le jaune et le blanc soient fermes.

Thermomètre à viande

Utiliser un thermomètre à viande afin de déterminer si la cuisson de la viande, de la volaille ou du poisson correspond au degré de cuisson souhaité. C'est la température interne et non l'apparence qui permet de déterminer le degré de cuisson.

ENTRETIEN DU FOUR

NETTOYAGE GÉNÉRAL

IMPORTANT : Avant le nettoyage, s'assurer que toutes les commandes

sont désactivées et que le four est froid. Toujours suivre les instructions indiquées sur l'étiquette des produits nettoyants.

COMMENT UTILISER LE TABLEAU DE NETTOYAGE DU FOUR

1. Repérez le chiffre de la partie à nettoyer dans l'illustration de cette page.
2. Trouvez le nom de cette partie dans le tableau.
 - Utilisez la méthode de nettoyage dans la colonne de gauche si le four est noir ou blanc.
 - Utilisez la méthode de nettoyage dans la colonne de droite si le four est en acier inoxydable.
3. Faites concorder le chiffre avec la méthode de nettoyage de la page suivante.

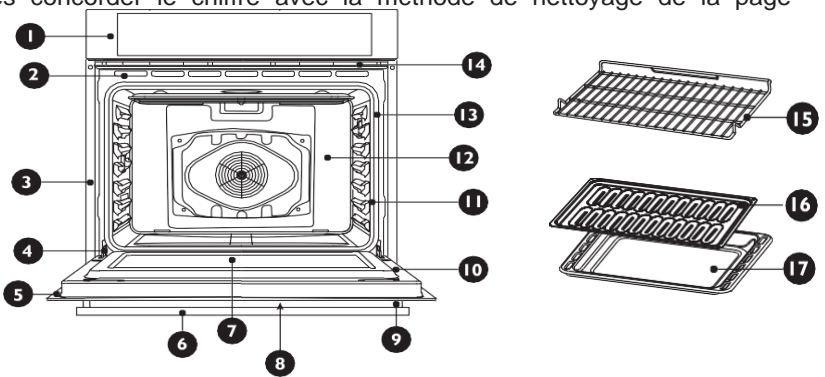

Pièce		Méthode de nettoyage			
		Four en acier inoxydable	Four en acier inoxydable		
1	Tableau de commande	C-G	10	Porte du four - intérieur	E
2	Ouvertures de refroidissement de la porte	E	11	Cadre avant du four	E
3	Baguette de protection	D	12	Cavité du four	E
4	Garniture inférieure	D	13	Joint de porte	B
5	Cadre de la porte	E	14	Ouvertures de refroidissement de four	D
6	Poignée de la porte	G	15	Grille du four	A

7	Intérieur de la fenêtre de la porte	F	16	Support à lèchefrite	E
8	Devant de la porte	C&G	17	Lèchefrite	E
9	Capuchons d'extrémités	D			

FINITIONS DU FOUR / MÉTHODES DE NETTOYAGE

Le four entier peut être nettoyé de façon sûre avec une éponge savonneuse, puis rincé, et séché. Si des résidus excédentaires restent, suivez les méthodes de nettoyage ci-dessous.

- Utilisez toujours le chiffon le plus doux possible.
- Frottez les finis en métal dans la direction du grain.
- Utilisez des chiffons, des éponges ou des tissus en papier doux et propres.
- Rincez le tout avec un minimum d'eau pour qu'elle ne coule pas dans les fentes de la porte.
- Essayez pour éviter les traces d'eau.

Les nettoyeurs dans la liste ci-dessous indiquent les types de produits à utiliser qu'à titre indicatif. Utilisez tous les produits selon les indications de l'emballage.

Pièce	Méthode de nettoyage
A. Fini chromé	Lavez avec de l'eau chaude savonneuse. Rincez et séchez soigneusement. Ou, frottez légèrement avec de Soft Scrub [®] , Bon-Ami [®] , Comet [®] , Ajax [®] , Brillo [®] , ou les tampons S.O.S. [®] . Les nettoyeurs Easy Off [®] ou Dow aven Cleaners [®] (formule four froid) peuvent être utilisés, mais ils peuvent noircir ou décolorer le fini chromé. Les grilles peuvent être nettoyées dans le four pendant l'auto-nettoyage. Cepedant, elles vont perdre leur brillant et devenir grises de façon permanente.
B. Tressage en fibre de verre	NE NETTOYEZ PAS LE JOINT A LA MAIN.
C. Verre	Vaporisez du Windex [®] ou du Glass Plus [®] d'abord sur le chiffon, ensuite essuyez pour nettoyer. Utilisez du Fantastik [®] ou du Formula 409 [®] pour enlever les éclaboussures de graisse.
D. Partie peinte	Nettoyez avec une eau savonneuse ou appliquez du Fantastik [®] ou du Formula 409 [®] d'abord sur une éponge propre ou sur des feuilles en papier et essuyez pour nettoyer. Évitez d'utiliser des nettoyeurs en poudre ou des tampons métalliques à récurer.
E. Porcelaine	Essayez immédiatement les éclaboussures acides comme les jus de fruit, le lait, les tomates avec un chiffon sec. N'utilisez pas d'éponge/chiffon humide sur de la porcelaine chaude. Lorsqu'elle est froide, nettoyez avec de l'eau chaude savonneuse ou appliquez du Soft Scrub [®] ou du Bon-Ami [®] sur une éponge humide. Rincez et séchez. Pour les tâches récalcitrantes, utilisez légèrement du Brillo [®] , ou les tampons S.O.S. [®] . Il est normal que la porcelaine se fendille très légèrement (de fines lignes) avec l'âge à cause des expositions à la chaleur et aux résidus alimentaires.

F. Verre réfléchissant	Nettoyez avec de l'eau chaude savonneuse ou un récurreur en plastique. Frottez vigoureusement avec du vinaigre, du Windex [®] , de l'ammoniac, ou du Bon-Ami [®] . N'UTILISEZ PAS D'ABRASIFS FORTS.
G. Acier inoxydable	Essuyez toujours avec un chiffon ou un nettoyant dans la direction du grain. Nettoyez avec une éponge savonneuse puis, rincez et séchez ou essuyez avec du Fantastik [®] ou du Formula 409 vaporisé sur un essuie-tout. Protégez ou polissez avec du Stainless Steel Magic [®] et un chiffon doux. Enlevez les taches d'eau avec un chiffon imbibé de vinaigre blanc. Utilisez du Zud [®] , Cameo [®] , Bar Keeper's Friend [®] ou RevereWare Steel Cleaner [®] , pour enlever la décoloration due à la chaleur.

AUTONETTOYAGE AUTOMATIQUE

⚠ AVERTISSEMENT



Risque de brûlures

Ne pas toucher le four au cours du programme d'autonettoyage.

Ne pas laisser les enfants s'approcher du four au cours du programme d'autonettoyage.

Le non-respect de ces instructions peut causer des brûlures.

Ce four est doté d'une fonction d'autonettoyage qui élimine le besoin de récurer manuellement la cavité du four. Durant le programme d'autonettoyage, le four utilise des températures très élevées, brûlant les saletés pour les réduire en cendres.

IMPORTANT : La santé de certains oiseaux est très sensible aux émanations qui surviennent durant le programme d'autonettoyage. L'exposition aux émanations peut entraîner la mort de certains oiseaux. Toujours déplacer les oiseaux dans une autre pièce fermée et bien aérée.

- Veiller à ce que la cuisine soit bien aérée pendant le programme d'autonettoyage afin d'aider à éliminer la chaleur, les odeurs et la fumée.
- Il est normal de voir des fumées et/ou une flammèche occasionnelle pendant le cycle d'autonettoyage, selon le contenu et la quantité de résidus dans le four. Si une flamme persiste, éteignez le four et laissez-le se refroidir avant d'ouvrir la porte pour essuyer les résidus en surplus.
- Ne pas obstruer le ou les évent(s) du four durant le programme d'autonettoyage. L'air doit pouvoir circuler librement. Voir la section « Événements du four ».
- Ne pas nettoyer, frotter, endommager ou déplacer le joint d'étanchéité de la porte du four.
- Le loquet de la porte est automatiquement activé après la sélection de l'auto-

nettoyage. Le symbole de verrouillage de la porte va s'afficher. Cela assure que la porte ne peut pas être ouverte lorsque le four est en autonettoyage.

- Le four est pré-réglé pour un programme d'autonettoyage de 2,5 heures, mais la durée peut être modifiée. Les durées de nettoyage suggérées sont de 2 h pour les saletés légères et entre 3,0 h et 3,5 h pour les saletés moyennes à intenses.
- Le mode s'arrête automatiquement à la fin des heures de nettoyage.
- Lorsque la température du four descend à une température plus sûre, le verrouillage automatique de la porte se déverrouille et la porte peut être ouverte.
- La lampe du four ne fonctionne pas lorsque le mode *CLEAN* (nettoyage) est activé.

AVANT L'AUTONETTOYAGE

1. Enlevez tous les ustensiles et les plats.
2. Retirer les grilles du four en matière autre que la porcelaine. Si les grilles chromées sont laissées dans le four pendant le programme d'autonettoyage, elles perdront définitivement leur finition brillante qui s'assombriera et se ternira. Voir le tableau de nettoyage du four pour des instructions sur l'entretien approprié.
3. Essuyer tout renversement de salissures molles et de graisse avec des essuie-tout. L'excès de graisse formera des flammes et de la fumée dans le four durant l'autonettoyage.
4. S'assurer que les lampes d'intérieur sont éteintes et que les ampoules et les protège-ampoule sont en place.
5. Certaines parties du four comme le rebord de la porte du four, le hublot de la porte du four, le cadre avant du four et une zone de 1 1/2" (2-3 cm) à l'intérieur du cadre ne chauffent pas suffisamment durant le programme de nettoyage pour brûler la saleté, et doivent être nettoyées à la main AVANT le début du programme. Nettoyer à l'aide d'une éponge savonneuse ou d'un tampon à récurer en plastique et d'une solution de détergent et d'eau chaude. Rincer et sécher soigneusement toutes les parties.

REMARQUE : Ne pas frotter le joint de la porte du four.

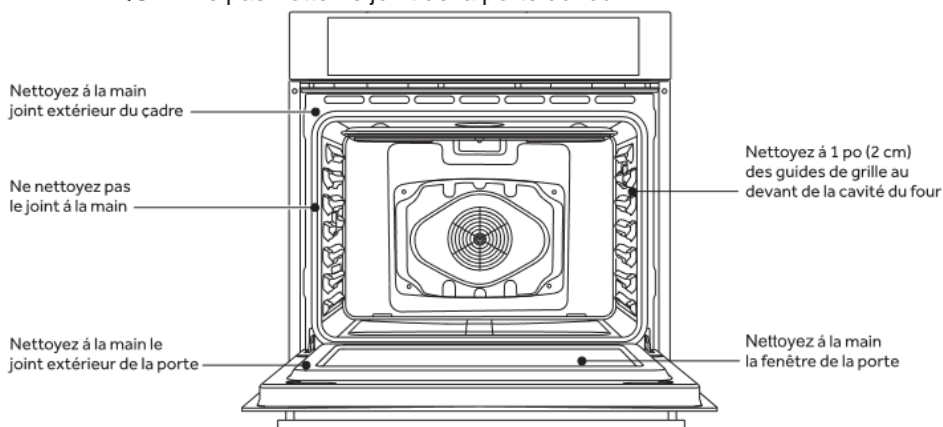

PROGRAMME D'AUTONETTOYAGE

Il est conseillé d'attendre au minimum 24 heures entre chaque programme de nettoyage.

Autonettoyage :

1. Fermer la porte du four.
2. Appuyer sur *SELF CLEAN* (autonettoyage). « *REMOVE RACKS* » (retirer les grilles) défile dans la zone de texte du four sélectionné.
3. « 2:00 3:00 3:30 » s'affiche.
4. Utiliser le clavier numérique pour sélectionner le niveau de nettoyage souhaité.
5. Pour différer le démarrage du programme d'autonettoyage, appuyer sur *DELAY START* (démarrage différé), puis régler une heure au moyen du clavier numérique.
6. Appuyer sur *START* (mise en marche).

Une fois la porte verrouillée, « *SELF CLEAN* » (autonettoyage) défile dans la zone de texte sélectionnée jusqu'à ce que le programme de nettoyage soit terminé.

Lorsque le programme d'autonettoyage est terminé :

« *COMPLETE* » (terminé) s'affiche et la porte du four se déverrouille.

7. Lorsque le four a complètement refroidi, retirer la cendre avec un chiffon humide.

REMARQUE : Afin d'éviter de briser le verre, ne pas appliquer un chiffon humide et froid sur la partie interne du hublot de la porte avant qu'il n'ait complètement refroidi.

ENLEVER LA PORTE DU FOUR

Il n'est pas nécessaire d'enlever la porte du four dans le cadre d'une utilisation normale. S'il est toutefois nécessaire de retirer la porte, suivre les instructions fournies dans cette section.

IMPORTANT :

- Assurez-vous que le four est froid et qu'il est bien éteint avant d'enlever la porte sinon vous pouvez vous électrocuter ou vous brûler.
- Tenir la porte du four par ses côtés seulement. Ne pas saisir la porte par la poignée car la porte pourrait se balancer dans la main, provoquant des dommages ou une blessure.
- La porte du four est lourde et fragile. Retirer la porte du four à deux mains.
- L'avant de la porte est en verre. Pour éviter de briser le verre, manipuler avec précaution.

Dépose de la porte du four :

1. Ouvrez la porte complètement.

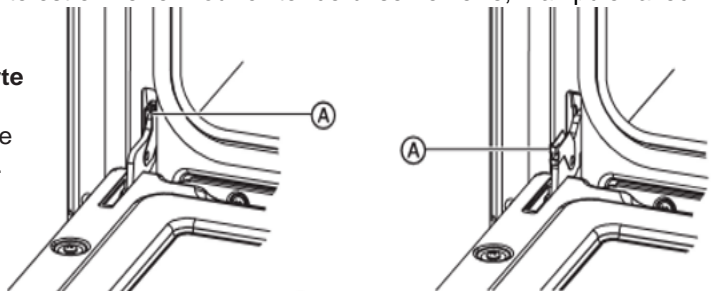

2. Relever le loquet de charnière de chaque côté.
3. En maintenant la porte fermement, fermer la porte du four complètement.
4. En saisissant les deux côtés, soulever la porte en la poussant en position fermée, puis la dégager du cadre de porte en la tirant.
5. Poser la porte sur une surface protégée.

Installation de la porte du four :

1. Tenir la porte fermement, Insérer les bras supérieurs des deux charnières dans les fentes. Les renforcements doivent s'accrocher sur les lèvres.
2. Ouvrir la porte du four.

REMARQUE : Vous devriez entendre un déclic lorsque la porte est correctement remise en place.

3. Remettre les loquets des charnières à la position verrouillée (de chaque côté).
4. Ouvrir et fermer la porte pour s'assurer que l'ouverture se fait librement. Si ce n'est pas le cas, répéter la procédure de dépose et de repose de la porte.
5. Fermez et ouvrez la porte doucement pour assurer qu'elle est correctement bien en place.

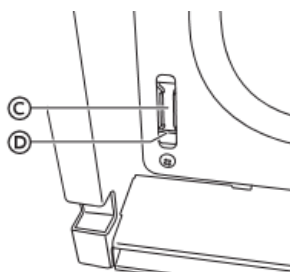
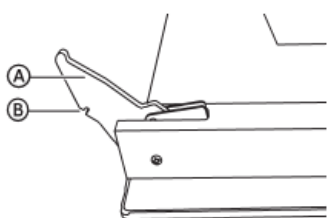

- (A) Bras supérieurs
(B) Renforcements

- (C) Fentes
(D) Lèvres

REPLACEMENT D'UNE AMPOULE DU FOUR

⚠ AVERTISSEMENT



Risque de choc électrique

Assurez-vous que le four et que les lumières sont froides et que le four est bien éteint avant de remplacer les ampoules.

Les lentilles doivent être remises en place lorsque vous utilisez le four. Les lentilles servent à protéger l'ampoule pour qu'elle ne se casse pas.

Les lentilles sont en verre. Manipulez-les avec précaution pour éviter de les casser.

Le non-respect de cette instruction pourrait causer un décès, un choc électrique, des coupures ou des brûlures.

La lampe du four est une ampoule standard de 25 watts (G9) pour appareils électroménagers.

IMPORTANT : Avant de procéder au remplacement, s'assurer que le four est froid et que les commandes sont désactivées.

1. Coupez l'alimentation électrique à l'alimentation principale (fusible ou disjoncteur).
2. L'utilisation d'un tournevis cruciforme, retirez la vis, puis retirez le couvercle.

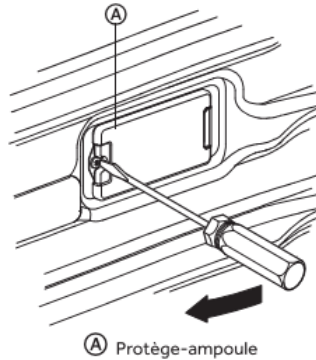

3. Sortir l'ampoule de la douille.

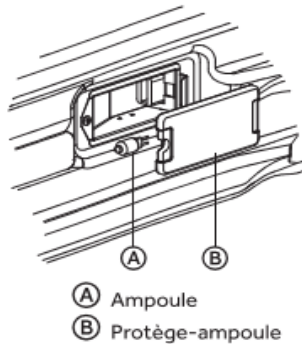

REMARQUE : Pour éviter d'endommager ou de réduire la longévité de l'ampoule neuve, ne pas toucher l'ampoule avec les doigts nus. Porter des gants en coton ou utiliser de l'essuie-tout lors du remplacement de l'ampoule.

4. Remplacer l'ampoule, puis remettre le protège-ampoule.
5. Rétablir l'alimentation au niveau de la source de courant électrique principale (fusible ou boîtier de disjoncteurs).

DÉPANNAGE

Essayer d'abord les solutions suggérées ici pour éviter le coût d'un appel de service.

CUISSON ET RÔTISSAGE

Avec la cuisson comme la cuisson à convection, des problèmes de cuisson peuvent arriver pour de nombreuses raisons autre qu'un mauvais fonctionnement du four. Vérifiez le tableau ci-dessous qui répond à la plupart des problèmes communs.

Étant donné que la taille, la forme et le matériel de cuisson affectent les résultats de la cuisson, la meilleure solution est de remplacer les vieux plats qui sont devenus sombres et qui se sont voilés avec le temps et leur utilisation. Vérifiez les tableaux de cuisson pour une position correcte des grilles et du temps de cuisson.

Problème de cuisson	Cause
Aliment brunissant de façon hétérogène	<ul style="list-style-type: none"> ● Four non préchauffé ● Papier aluminium sur la grille ou au fond du four ● Plat de cuisson trop grand pour la recette ● Plat touchant aux autres plats ou la paroi du four
Aliment trop brun au fond	<ul style="list-style-type: none"> ● Four non préchauffé ● Utilisation de plat en verre, mat ou foncé ● Position de grille incorrecte ● Plat touchant aux autres plats ou la paroi du four
Aliment sec ou ayant excessivement rétréci	<ul style="list-style-type: none"> ● Température du four trop élevé ● Temps de cuisson trop long ● Porte du four trop souvent ouverte ● Plat trop grand
Aliment cuisant ou rôtissant trop lentement	<ul style="list-style-type: none"> ● Température du four trop basse ● Four non préchauffé ● Porte du four trop souvent ouverte ● Scellé hermétiquement avec du papier aluminium ● Plat trop petit
Croûte à tarte non brunie au fond ou croûte non cuit	<ul style="list-style-type: none"> ● Temps de cuisson pas assez long ● Utilisation de plat en acier brillant ● Position de grille incorrecte ● Température du four trop basse
Gâteau pâle, plat, ou non cuit à l'intérieur	<ul style="list-style-type: none"> ● Température du four trop basse ● Temps de cuisson incorrect ● Gâteau vérifié trop tôt ● Porte du four trop souvent ouverte ● Plat trop grand

Gâteau haut au centre avec craquelure sur le dessus	<ul style="list-style-type: none"> • Température du four trop élevée • Temps de cuisson trop long • Plat touchant aux autres plats ou la paroi du four • Position de grille incorrecte • Plat trop petit
Bords de croûte de tarte trop bruns	<ul style="list-style-type: none"> • Température du four trop élevée • Bords de croûte trop minces

FUNCTIONNEMENT

PROBLÈME	CAUSE POSSIBLE	SOLUTION
Un code d'erreur F03 ou F04 apparaît sur la fenêtre d'affichage.	Un problème s'est produit avec le mécanisme du loquet.	Déconnecter la source de courant électrique principale (fusible ou boîtier de disjoncteurs), attendre quelques secondes et remettre en marche. Le four devrait exécuter un test automatique du loquet. Si le problème persiste, noter le numéro du code et contacter un centre de service agréé.
Un autre code d'erreur F_ apparaît sur la fenêtre d'affichage.		Déconnecter la source de courant électrique principale (fusible ou boîtier de disjoncteurs), attendre quelques secondes et remettre en marche. Si le problème persiste, noter le numéro du code et contacter un centre de service agréé.
L'affichage du four ne s'allume pas.		Déconnecter la source de courant électrique principale (fusible ou boîtier de disjoncteurs). Remettre en marche le boîtier de disjoncteurs. Si le problème persiste, contacter un centre de service agréé.
Le ventilateur de refroidissement continue à fonctionner après que le four a été éteint	Les composants du four n'ont pas suffisamment refroidi.	Le ventilateur s'éteint automatiquement lorsque les composants électroniques ont suffisamment refroidi.
La porte du four est verrouillée et ne s'ouvre pas, même après avoir refroidi.		Éteindre le four au niveau du boîtier de disjoncteurs et attendre quelques secondes. Remettre en marche le boîtier de disjoncteurs. Le four devrait se réinitialiser et fonctionner.

Le four ne chauffe pas.	Le four n'est pas alimenté en électricité.	Rétablir l'alimentation au niveau de la source de courant électrique principale (fusible ou boîtier de disjoncteurs). Si le problème persiste, contacter un centre de service agréé.
	Aucun mode du four ou température n'a été sélectionné.	Tourner les boutons rotatifs pour sélectionner le mode du four et la température.
Le four ne chauffe pas d'une manière homogène.	La grille du four n'est pas en position correcte.	Consulter les tableaux de cuisson pour connaître la position de grille recommandée.
	Mode Cuisson au four par convection	Pour une cuisson en mode Cuisson au four par convection, toujours baisser la température de la recette de 25 °F (15 °C).
La lampe du four ne fonctionne pas correctement.	Une ampoule est desserrée dans la douille ou grillée.	Remplacer ou réinsérer l'ampoule si celle-ci est desserrée ou défectueuse. L'ampoule peut griller si on la touche avec les doigts.
La lampe du four reste allumée.	La porte du four ne ferme pas complètement.	Vérifier si la porte du four rencontre une obstruction. Vérifier si la charnière est tordue ou si le contacteur de la porte est cassé.
Le protège-ampoule de la lampe ne peut pas être retiré.	Le protège-ampoule est sale.	Il peut y avoir une accumulation de saletés autour du protège-ampoule. Essuyer la surface du protège-ampoule avec un torchon propre et sec avant d'essayer de retirer le protège-ampoule.
Le four ne s'autonettoie pas correctement.	Le four était encore chaud lorsque le mode de nettoyage a été sélectionné.	Laisser le four refroidir avant de démarrer l'autonettoyage.
	Le four est très sale.	Toujours essayer pour décoller les saletés ou les gros renversements avant de démarrer l'autonettoyage. Consulter "Préparer le four pour l'autonettoyage".
		Si le four est extrêmement sale, régler le four pour un autonettoyage de 4 heures.
L'horloge et la minuterie ne fonctionnent pas correctement	Le four n'est pas alimenté en électricité.	Rétablir l'alimentation au niveau de la source de courant électrique principale (fusible ou boîtier de disjoncteurs). Si le problème persiste, contacter un centre de service agréé.
	L'horloge ou la minuterie n'a pas été réglé correctement.	Voir les sections "Horloge" et "Minuterie".

<p>Humidité excessive</p>	<p>Le four n'a pas été préchauffé correctement.</p>	<p>Lorsque le mode Cuisson au four est utilisé, préchauffer le four au préalable. La cuisson au four par convection et le rôtissage par convection vont éliminer toute l'humidité dans le four (c'est l'un des avantages de la convection).</p>
<p>Éclats de porcelaine</p>	<p>Les grilles du four n'ont pas été retirées et remises en place correctement.</p>	<p>Lorsque les grilles du four sont retirées et remises en place, toujours incliner les grilles vers le haut et ne pas les forcer pour éviter d'écailler la porcelaine.</p>