

Built-in Microwave

Built-in Microwave
Micro-ondes intégré
Microondas integrado

GM 450/451 720

Table of contents

1	IMPORTANT SAFETY INSTRUCTIONS	3	14	REMOVING THE APPLIANCE	13
1.1	Microwave energy	3	15	Customer Service	13
1.2	Safety definitions	3	15.1	Rating plate location	13
1.3	General information	4			
1.4	General safety instructions	4			
1.5	Appliance handling safety	4	16	WIRING DIAGRAM	14
1.6	Safety codes and standards	4			
1.7	Electrical safety	4			
1.8	GROUNDING INSTRUCTIONS	4			
1.9	State of California Proposition 65 Warnings	5			
2	BEFORE YOU BEGIN	6			
2.1	Parts included	6			
2.2	Tools and parts needed	6			
2.3	Power requirements and grounding	6			
3	INSTALLATION REQUIREMENTS	6			
3.1	Location requirements	6			
3.2	Appliance dimensions	6			
3.3	Appliance weight	6			
4	PRIOR TO INSTALLATION	7			
4.1	Preparing the cabinet	7			
4.2	Moving the appliance	7			
5	ELECTRICAL INSTALLATION - GROUNDING INSTRUCTIONS	7			
5.1	Electrical requirements	7			
5.2	Electrical connection	7			
6	INSTALLING THE APPLIANCE IN A TALL CABINET	8			
7	ADJUSTABLE INTERMEDIATE FLOORS WITH BRACKETS	10			
7.1	Installing the appliance above intermediate floors with brackets	11			
8	ALIGNING THE APPLIANCE DOOR	11			
8.1	Correcting the appliance door height	11			
8.2	Changing the door opening angle	11			
9	COMBINING THE APPLIANCE WITH AN OVEN	12			
10	COMBINING THE APPLIANCE WITH A COMBI-STEAM OVEN	12			
11	COMBINING THE APPLIANCE WITH A FULLY AUTOMATIC COFFEE MACHINE	12			
12	COMBINING THE APPLIANCE WITH A WARMING DRAWER	12			
13	TESTING THE OPERATION	12			



IMPORTANT SAFETY INSTRUCTIONS

READ ALL INSTRUCTIONS BEFORE USING THE APPLIANCE

WARNING - Read all instructions carefully before use. These precautions will reduce the risk of burns, electric shock, fire, injury to persons, or exposure to excessive

microwave energy. When using kitchen appliances, basic safety precautions must be followed including those in the following pages.

1.1 Microwave energy



PRECAUTIONS TO BE OBSERVED BEFORE AND DURING SERVICING TO AVOID POSSIBLE EXPOSURE TO EXCESSIVE MICROWAVE ENERGY

- Do not operate or allow the appliance to be operated with the door open.
- Make the following safety checks on all appliances to be serviced before activating the magnetron or other microwave source, and make repairs as necessary:
 - Interlock operation
 - Proper door closing
 - Seal and sealing surfaces (arcing, wear, and other damage)
 - Damage to or loosening of hinges and latches
 - Evidence of dropping or abuse
- Before turning on microwave power for any service test or inspection within the microwave generating compartments, check the magnetron, wave guide or transmission line, and cavity for proper alignment, integrity, and connection.
- Any damaged or misadjusted components in the interlock, monitor, door seal, and microwave generation and transmission systems shall be repaired, replaced, or adjusted by procedures described in this manual before the appliance is released to the owner.
- A microwave leakage check to verify compliance with the Federal Performance Standard should be performed on each appliance prior to release to the owner.

1.2 Safety definitions

Here you can find explanations of the safety signal words used in this manual.

WARNING

This indicates that death or serious injuries may occur as a result of non-observance of this warning.

CAUTION

This indicates that minor or moderate injuries may occur as a result of non-observance of this warning.

NOTICE

This indicates that damage to the appliance or property may occur as a result of non-compliance with this advisory.

SAVE THESE INSTRUCTIONS.



IMPORTANT SAFETY INSTRUCTIONS

READ ALL INSTRUCTIONS BEFORE USING THE APPLIANCE

Note: This alerts you to important information and/or tips.

1.3 General information

WARNING: To avoid risk of injury, please adhere to the following

- Please read this manual carefully.
- Observe the safety instructions and warnings.
- Keep the manual and the product information in a safe place for future reference or for the next owner.
- Check the appliance for damage after unpacking it. Do not connect the appliance if it has been damaged in transit.

1.4 General safety instructions

Read these instructions before beginning the installation of your appliance.

IMPORTANT: SAVE THESE INSTRUCTIONS FOR THE LOCAL ELECTRICAL INSPECTOR'S USE.

INSTALLER: LEAVE THESE INSTRUCTIONS WITH THE APPLIANCE AFTER INSTALLATION IS COMPLETE.

WARNING

If the information in this manual is not followed exactly, fire or shock may result causing property damage or personal injury.

Do not repair, replace or remove any part of the appliance unless specifically recommended in the manuals. Improper installation, service or maintenance can cause injury or property damage.

- ▶ Refer to this manual for guidance.
- ▶ All other servicing should be done by an authorized service provider.

Never modify or alter the construction of the appliance.

- ▶ For example, do not remove leveling legs, panels, wire covers or anti-tip brackets/screws.

WARNING

Remove all tape and packaging before using the appliance.

- ▶ Destroy the packaging after unpacking the appliance.
- ▶ Dispose of packaging in an environmentally responsible manner.
- ▶ Never allow children to play with packaging material.

WARNING

This appliance must be mounted at a minimum height of 36" (914 mm).

1.5 Appliance handling safety

WARNING



Unit is heavy and requires at least two people or proper equipment to move.

WARNING



Hidden surfaces may have sharp edges.

- ▶ Use caution when reaching behind or under appliance.

- ▶ Wear gloves to avoid cutting fingers on sharp edges during installation.

1.6 Safety codes and standards

This appliance complies with the latest version of one or more of the following standards:

- CAN/CSA E60335-2-25 - Microwave Ovens
- UL 923 - Microwave Cooking Appliances

It is the responsibility of the owner and the installer to determine if additional requirements and/or standards apply to specific installations.

1.7 Electrical safety

- **Installer** - show the owner the location of the circuit breaker or fuse. Mark it for easy reference.
- If required by the National Electrical Code (or Canadian Electrical Code), this appliance must be installed on a separate branch circuit.
- Local codes vary. The installer is responsible for ensuring that the installation, connections, and grounding comply with all applicable codes. The manufacturer is not responsible for any issues associated with the improper installation of this product.
- Be sure your appliance is properly installed and grounded by a qualified technician. Installation, electrical connections and grounding must comply with all applicable codes.
- Refer to the rating plate for more information.
→ "Rating plate location", Page 13

WARNING

Before installing, turn power OFF at the service panel.

- ▶ Lock service panel to prevent power from being turned ON accidentally.

WARNING

It must always be possible to disconnect the appliance from the electricity supply. The appliance must only be connected to a grounded outlet that has been correctly installed.

- ▶ An all-pole isolating switch must be integrated into the permanent electrical installation according to the conditions of overvoltage category III and according to the installation regulations.
- ▶ The permanent electrical installation must only be wired by a professional electrician. We recommend installing a residual-current circuit breaker (RCCB) in the appliance's power supply circuit.

WARNING

Before you turn on power supply, make sure all controls are in the OFF position.

1.8 GROUNDING INSTRUCTIONS

This appliance must be grounded. Grounding reduces the risk of electric shock by providing a safe pathway for electric current in the event of a short circuit.



IMPORTANT SAFETY INSTRUCTIONS

READ ALL INSTRUCTIONS BEFORE USING THE APPLIANCE

This appliance must be grounded. Connect only to properly grounded outlet.

→ "Electrical installation - GROUNDING INSTRUCTIONS", Page 7

WARNING

IMPROPER GROUNDING CAN RESULT IN A RISK OF ELECTRIC SHOCK

- ▶ Consult a qualified electrician if the grounding instructions are not completely understood, or if doubt exists as to whether the appliance is properly grounded.
- ▶ DO NOT USE AN EXTENSION CORD.
- ▶ If the power supply cord is too short, have a qualified electrician install an outlet near the appliance.

This appliance must be connected to a grounded, metallic, permanent wiring system, or an equipment grounding conductor should be run with the circuit conductors and connected to the equipment grounding terminal or lead on the appliance

1.9 State of California Proposition 65 Warnings

This product may contain a chemical known to the State of California, which can cause cancer or reproductive harm. Therefore, the packaging of your product may bear the following label as required by California:

STATE OF CALIFORNIA PROPOSITION 65 WARNING:

 **WARNING**

Cancer and Reproductive Harm - www.P65Warnings.ca.gov

SAVE THESE INSTRUCTIONS.

2 Before you begin

Read these instructions before you begin to install your appliance.

This Installation Instructions covers several models. All graphics are representative. Your appliance may vary in appearance and features.

2.1 Parts included

After unpacking all the parts, check for any damage in transit and for completeness of delivery.

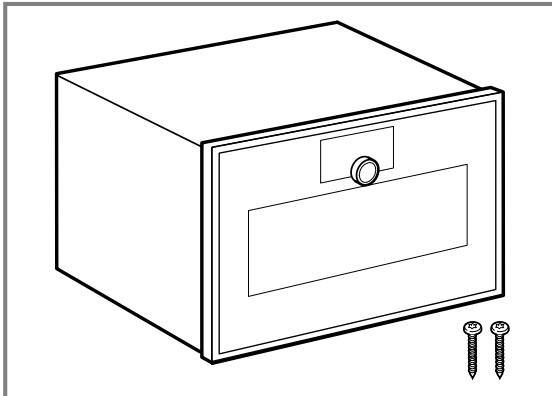

2.2 Tools and parts needed

Prepare these tools and accessories before you start to install your appliance.

- Pencil
- Measuring tape
- Jigsaw
- Level
- T20 star bit screwdriver

2.3 Power requirements and grounding

The outlet must be properly grounded in accordance with all applicable codes.

- The outlet can be installed in the back wall directly behind the appliance.

Outlet area

Ensure that the outlet is located outside the cabinet opening.

3 Installation requirements

Read these instructions to prepare the installation space for your appliance.

3.1 Location requirements

- This appliance is only intended to be fully fitted in a kitchen. It is not intended to be used as a tabletop appliance or within a closed cabinet.
- The cabinet into which the appliance is built in must be heat-resistant up to 195°F (90°C), adjacent cabinet fronts up to 160°F (70°C).
- Ensure that the junction box is located outside the built-in niche.
- The cabinet base must be flat and capable of supporting the weight of your appliance.
- The distance from the cabinet cavity to the door panel surface is 1 5/8" (42 mm).
- Note the overhang for opening drawers next to the appliance.
- When planning a corner solution, consider a door opening angle of at least 97°.
- When installing above a fully automatic coffee machine, use the intermediate floor or the metal bracket. You can obtain the intermediate floor and the metal bracket from Customer Service or the online shop.
- When installing two appliances above each other directly beside a fully automatic coffee machine, use the intermediate floor or the metal bracket between the four appliances.
- For safety considerations and ease of use, the bottom edge of the actual appliance should not be installed higher than the shoulder height of the primary user

while also keeping within the installation dimensions as outlined in the dimensions sections.

⚠ WARNING

Overheating of the appliance may cause a fire.

- ▶ Do not install the appliance behind a decorative door or the door of a kitchen cabinet.

3.2 Appliance dimensions

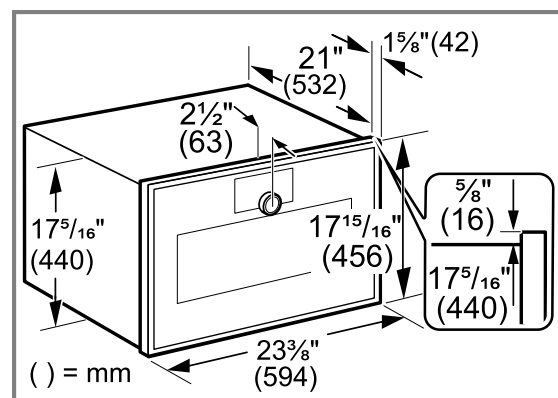

3.3 Appliance weight

The cabinet base must support the weight of your appliance as stated in this table.

Model	Weight
GM450720	95 lbs (43 kg)
GM451720	95 lbs (43 kg)

4 Prior to installation

Carry out these steps to prepare your appliance for installation.

4.1 Preparing the cabinet

1. Carry out cut-out work on the cabinets and then insert the appliance.
2. Carry out cut-out work in the cabinet.
3. After making the cut-outs, remove any shavings. Shavings may impair the function of electrical components.
4. Secure freestanding cabinets to the wall using a standard bracket.
5. Do not cover the ventilation slots and air intake openings.
6. DO NOT obstruct oven vents.
7. Remove the cabinet back panel behind the appliance or provide a sufficient cut-out in the intermediate floor.
8. Maintain a clearance of at least 1¼" (45 mm) between the wall and the cabinet base or the rear panel of the cabinet situated above.

4.2 Moving the appliance

Carrying the appliance by the appliance frame may cause it to bend. The appliance frame cannot support the weight of the appliance.

- ▶ Do not lift the appliance using the appliance frame. Always lift the appliance at the casing.

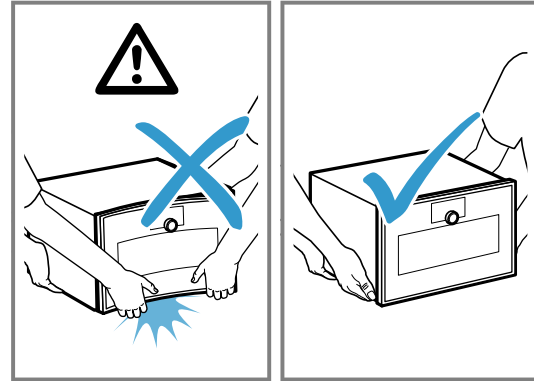

5 Electrical installation - GROUNDING INSTRUCTIONS

Read these instructions to safely connect your appliance to the electrical supply.

5.1 Electrical requirements

⚠ WARNING

The electrical connection of the appliance must be carried out by a qualified electrician in accordance with local and regional safety codes.

This product will only operate when L1 and L2 are powered up simultaneously.

If this does not occur, then an E300 error will be displayed.

- ▶ This appliance should be installed with a branch circuit breaker to allow L1 and L2 to be powered up simultaneously.

Model	Connection	Circuit requirements
GM450720	4 wire conduit cable	■ 208 V, 60 Hz, 20 Amp
GM451720		■ 240 V, 60 Hz, 20 Amp

5.2 Electrical connection

⚠ WARNING

Before installing, turn power OFF at the service panel.

- ▶ Lock service panel to prevent power from being turned ON accidentally.

Local codes may vary.

- ▶ Installation, electrical connections and grounding must comply with all applicable local codes.
 - Install a suitable junction box (not furnished).
 - An appropriately-sized, UL-listed conduit connector must be used to correctly attach the conduit to the junction box.
 - All 4 wires must be connected, regardless if a 3 or 4 wire connection is used.
 - If local codes permit grounding through the electrical supply neutral, connect both the white neutral wire and the bare ground wire from the oven to the white neutral electrical supply wire.

- The four-wire connection is preferred, but where local codes permit, the three wire connection is also acceptable.

Routing the electrical conduit cable

Requirement: Serviceability must be maintained. Do not shorten the electric conduit cable. Route the electric conduit cable in a way to permit temporary removal of the unit.

- ▶ The electrical conduit cable swivels where it is connected at the unit. Rotate the electric conduit cable upward or downward and direct it to the power outlet.

Installing a four-wire connection

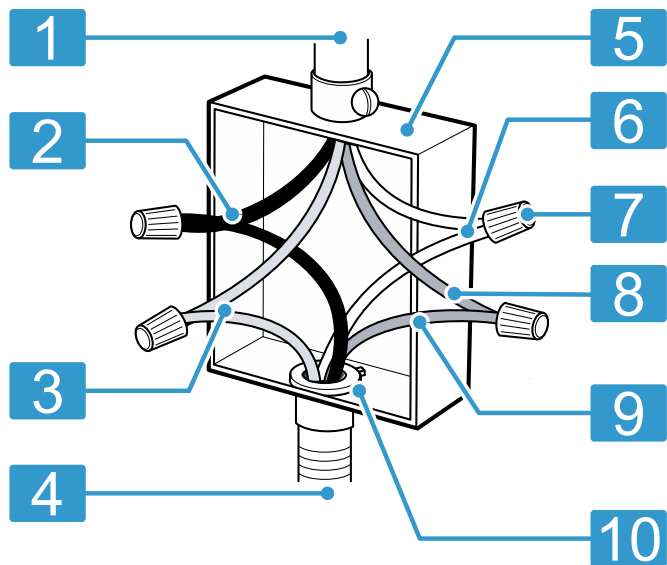

- 1 Cable from home power supply
- 2 Black wires
- 3 Red wires
- 4 4-wire flexible conduit from appliance
- 5 UL listed or CSA approved junction box
- 6 White wires
- 7 UL listed or CSA approved wire connectors
- 8 Green or bare wire from home power supply
- 9 Green ground wire from appliance
- 10 UL listed or CSA approved conduit connector

1. Connect the red wire from the appliance to the red electrical supply wire (hot wire).
2. Connect the black wire from the appliance to the black electrical supply wire (hot wire).
3. Connect the white neutral wire from the appliance to the white neutral (not bare or green ground) electrical supply wire.
4. Connect the green ground wire from the appliance to the bare or green ground electrical supply wire.

Installing a three-wire connection

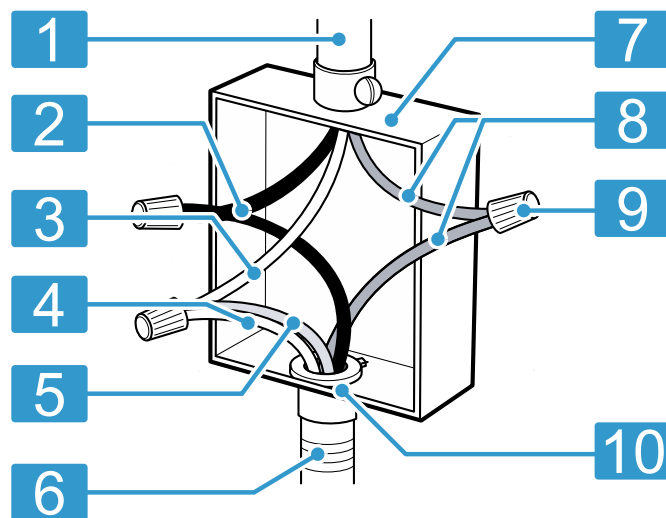

- 1 Cable from home power supply
- 2 Black wires
- 3 White wire
- 4 3-wire flexible conduit from oven
- 5 Green ground wire from oven
- 7 UL listed or CSA approved junction box
- 8 Red wires
- 9 UL listed or CSA approved wire connectors
- 10 UL listed or CSA approved conduit connector

1. Connect the red wire from the oven to the red electrical supply wire (hot wire).
2. Connect the black wire from the oven to the black electrical supply wire (hot wire).
3. Connect the green ground wire from the oven to the green or bare ground electrical supply wire.

6 Installing the appliance in a tall cabinet

Note: The red label sticking out of the appliance door provides support during installation. Before connecting to the power supply, pull on the red label to open the appliance door.

1. Observe the clearances when installing in a tall cabinet.
 - ▶ To ventilate the appliance, the intermediate floor must have a ventilation cut-out.

9. If the thickness of the cabinet side walls is $\frac{3}{4}$ " (19 mm), remove the white plastic elements ①, turn them 180° ② and refit them ③.

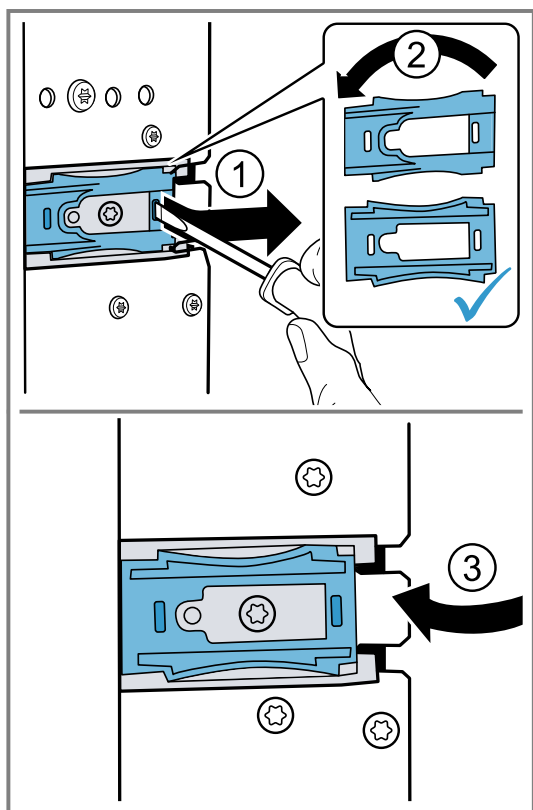

10. Push the appliance all the way into the built-in cabinet.
 ▶ Do not kink or trap the connector cable.

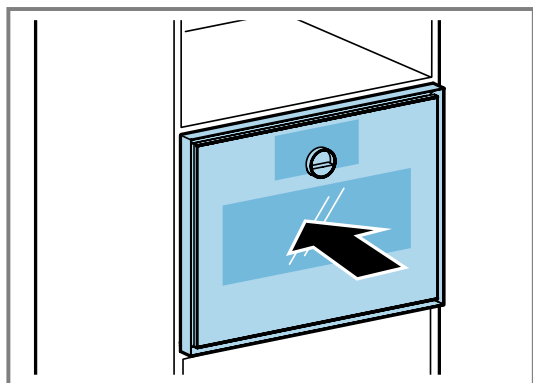

11. Center the appliance.
 There must be an air gap of at least $\frac{3}{16}$ " (5 mm) between the appliance and the adjacent cabinet fronts.
 12. Use a spirit level to adjust the appliance so that it is perfectly level.

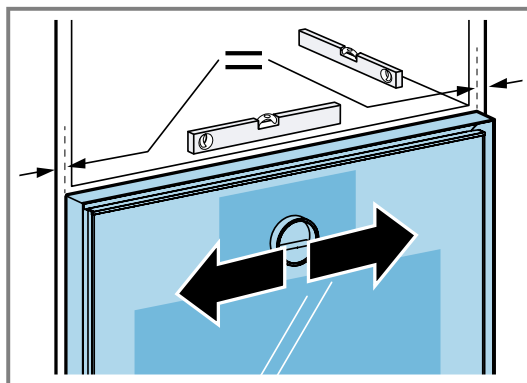

13. Open the appliance door.
 14. Secure the appliance to the cabinet using the enclosed screws.

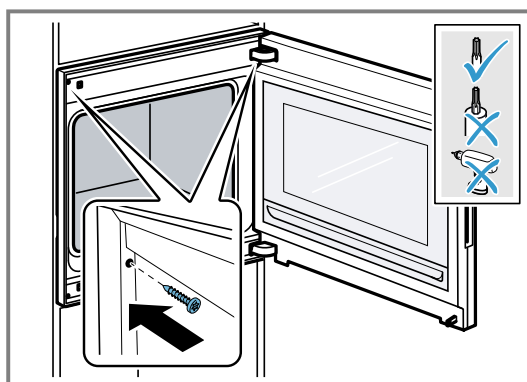

15. Remove the red plastic transport bolt from the upper door catch.
 16. Remove any packaging material and adhesive film from the appliance cavity and the door.

7 Adjustable intermediate floors with brackets

An adjustable intermediate floor with brackets (GA601010) is available for your appliance.

NOTICE

If you install appliances on the intermediate floor with brackets that are too heavy, the intermediate floor may bend.

- ▶ Do not install the intermediate floor with brackets below an oven.
- ▶ Install the intermediate floor with brackets below a microwave oven.

If you do not install the appliance correctly on false floor GA601010, the false floor may bend.

- ▶ Do not position the appliance at an angle in the recess on the intermediate floor.
- ▶ Slide the appliance into the tall cabinet parallel to the side walls of the built-in cut-out.

Note: Do not install a microwave below a fully automatic coffee machine.

Only install the steaming tray with brackets:

- Below a microwave in the same series.
- Below a fully automatic coffee machine that you install above an oven in the same series.

Do not install the steaming tray with brackets:

- Below an oven.
- Between two fully automatic coffee machines that you want to install vertically stacked.

7.1 Installing the appliance above intermediate floors with brackets

- ▶ Do not position the appliance at an angle in the recess on the intermediate floor with brackets. Slide the

appliance into the tall cabinet parallel to the side walls of the built-in cut-out.

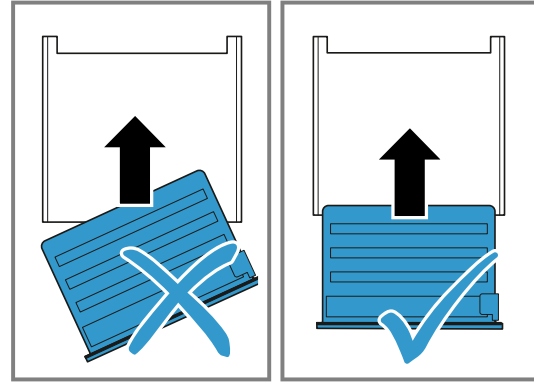

8 Aligning the appliance door

The appliance door is already aligned when the appliance is delivered. Alignment is not normally required. If required, you can adjust the appliance door's alignment at the hinge in order to achieve a precise gap. You cannot adjust the appliance door's height.

8.1 Correcting the appliance door height

1. Pull the appliance out slightly from its built-in cut-out.
2. Undo the two screws on the side of the appliance.
3. Open the appliance door.
4. Turn the hexagon head screwdriver in either direction in order to correct the appliance height.
5. Tighten the two screws on the side of the appliance.
6. Slide the appliance into the built-in cut-out.

8.2 Changing the door opening angle

There are two available opening angles for the appliance door.

1. Pull the appliance out slightly from its built-in cut-out.
2. Slightly loosen the screw on the right-hand side at the very rear of the appliance.

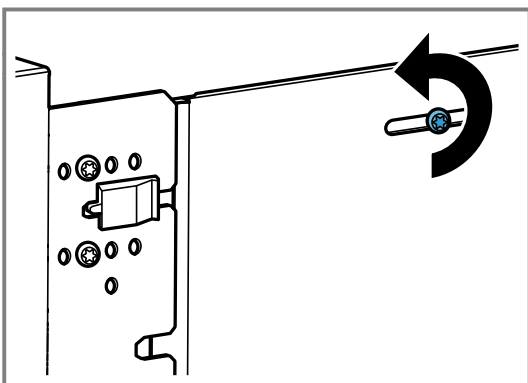

3. Remove the two screws in front of the black plastic element.

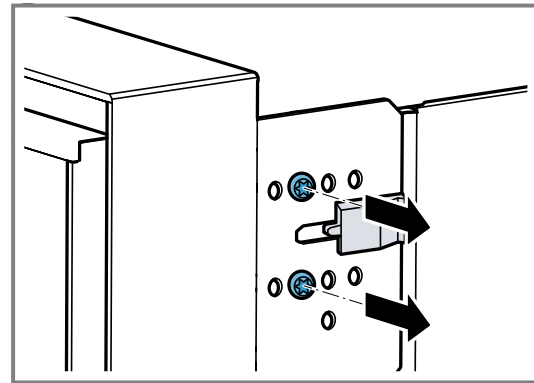

4. Slide the black plastic element to the right.

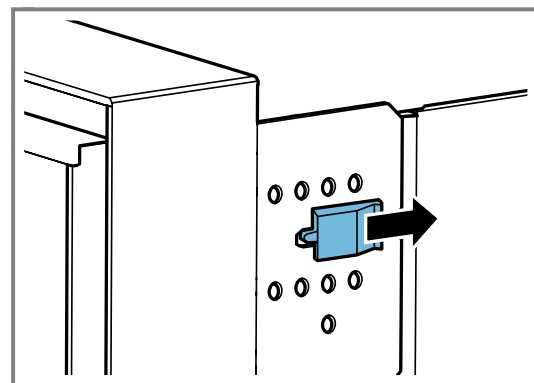

5. Screw the two screws into the holes further to the right on the appliance.

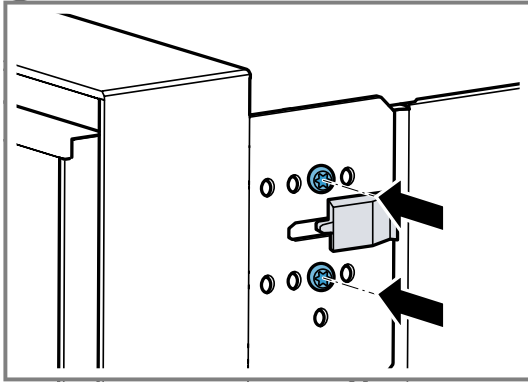

The further to the right you screw the screws into the appliance, the smaller the door opening angle. When the screws are positioned to the right, the opening angle of the appliance door is approximately 97°.

9 Combining the appliance with an oven

1. Only combine suitable appliances of the same brand and series.
2. Fit the microwave first, then the oven.
3. When installing the appliance beside an oven, ensure that the appliance doors open in the opposite direction.

10 Combining the appliance with a combi-steam oven

- ▶ Only combine suitable appliances of the same brand and series.

11 Combining the appliance with a fully automatic coffee machine

1. Only combine suitable appliances of the same brand and series.
2. Follow the installation instructions for the fully automatic coffee machine and for the false floor.
3. When installing above a fully automatic coffee machine, use the intermediate floor or the metal bracket.
4. When installing two appliances above each other directly beside a fully automatic coffee machine, use the intermediate floor or the metal bracket between the four appliances.

You can obtain the intermediate floor and the metal bracket from after-sales service or the online shop.

12 Combining the appliance with a warming drawer

NOTICE

Sharp edges on the appliance may damage the front panel of the warming drawer.

- ▶ Do not damage the front panel of the warming drawer when sliding the appliance in.
- ▶ Before installing another appliance, open the warming drawer, place a cloth over the front panel and close the warming drawer to protect the front panel of the warming drawer from damage.

1. Only combine suitable appliances of the same brand and series.
2. Install the warming drawer first.
3. Follow the installation instructions for the warming drawer.
4. Slide the appliance, on the warming drawer, into the installation cabinet.

13 Testing the operation

Check if your unit is working properly after you have completed the installation steps.

1. Turn on power at the breaker.
2. Press  on the control ring.

- ✓ The display shows the GAGGENAU logo for around 30 seconds and then "Initialization".
- 3. Set the language.

4. Follow the information in the installation assistant on the display.
 - ▶ Press → or turn the control ring.
5. Select the settings for the "Installation height".
6. Align the display horizontally or vertically depending on the installation position or the primary user's body height.
7. Deactivate demo mode.
8. To test the oven select a heating mode. See the User Manual for detailed operating instructions.
9. Verify that the oven light comes on and the oven begins to preheat.

14 Removing the appliance

1. Disconnect the appliance from the power supply.
2. Undo the fastening screws.
3. Lift the appliance slightly and pull it out completely.

15 Customer Service

With any warranty repair, we will make sure your appliance is repaired by an authorized service provider using genuine replacement parts. We use only genuine replacement parts for all repairs.

You can obtain function-relevant and storable genuine spare parts from our Customer Service for up to 15 years from the date on which your appliance was placed on the market.

For more information, please contact our Customer Service team.

Detailed information on the warranty period and terms of warranty can be found in the Statement of Limited Product Warranty, from your retailer, or on our website.

USA:

1-877-442-4436

www.gaggenau.com

www.gaggenau.com/us/appliances/eshop

CA:

1-877-442-4436

www.gaggenau.com

www.gaggenau.ca

For assistance with connecting to Home Connect®, you can also view instructions here:

www.home-connect.com/us/en/help-support/set-up

15.1 Rating plate location

The rating plate is located at the door frame close to the lower door hinge.

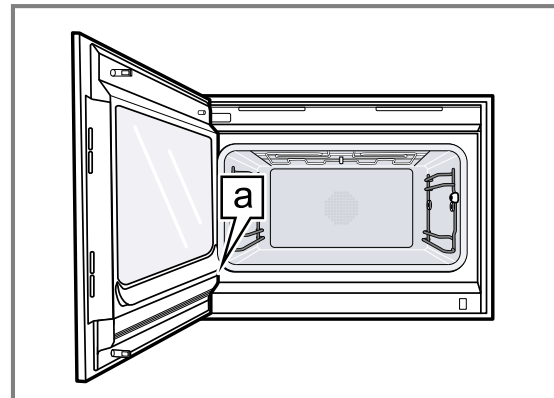

a Rating plate

Table des matières

1	IMPORTANTES CONSIGNES DE SÉCURITÉ	16	12	COMBINER UN APPAREIL AVEC UN TIROIR CHAUFFANT	26
1.1	Énergie micro-ondes	16	13	OPÉRATION D'ESSAI	26
1.2	Définitions des termes de sécurité	16	14	ENLEVER L'APPAREIL	26
1.3	Informations générales	17	15	Service à la clientèle	26
1.4	Consignes générales de sécurité	17	15.1	Emplacement de la plaque signalétique	27
1.5	Manipulation sécuritaire des appareils	17	16	SCHÉMA DE CÂBLAGE	28
1.6	Codes et normes de sécurité	17			
1.7	Sécurité électrique	17			
1.8	INSTRUCTIONS DE MISE À LA TERRE	18			
1.9	Mises en garde conformément à la proposition 65 de l'État de Californie	18			
2	AVANT DE COMMENCER	19			
2.1	Pièces incluses	19			
2.2	Outils et pièces nécessaires	19			
2.3	Exigences d'alimentation et mise à la terre	19			
3	EXIGENCES D'INSTALLATION	19			
3.1	Exigences concernant l'emplacement	19			
3.2	Dimensions de l'électroménager	20			
3.3	Poids de l'électroménager	20			
4	AVANT L'INSTALLATION	20			
4.1	Préparation de l'armoire	20			
4.2	Déplacement de l'appareil	20			
5	INSTALLATION ÉLECTRIQUE - INSTRUCTIONS DE MISE À LA TERRE	20			
5.1	Exigences électriques	20			
5.2	Raccordement électrique	21			
6	INSTALLATION DE L'APPAREIL DANS UN MEUBLE HAUT	22			
7	PLANCHERS INTERMÉDIAIRES RÉGLABLES AVEC SUPPORTS	24			
7.1	Installation de l'appareil au-dessus d'étages intermédiaires à l'aide de supports	24			
8	ALIGNEMENT DE LA PORTE DE L'APPAREIL	24			
8.1	Correction de la hauteur de la porte de l'appareil	24			
8.2	Modification de l'angle d'ouverture de la porte	25			
9	COMBINER UN APPAREIL AVEC UN FOUR	25			
10	COMBINAISON DE L'APPAREIL AVEC UN FOUR À VAPEUR MIXTE	25			
11	COMBINAISON DE L'APPAREIL AVEC UNE MACHINE À CAFÉ ENTIÈREMENT AUTOMATIQUE	25			



IMPORTANTES CONSIGNES DE SÉCURITÉ

LISEZ TOUTES LES INSTRUCTIONS AVANT D'UTILISER L'APPAREIL

ATTENTION - Lisez toutes les instructions attentivement avant l'utilisation. Ces précautions réduiront le risque de brûlures, de choc électrique, d'incendie, de blessures corporelles ou d'exposition à une énergie micro-ondes

excessive. Lorsque vous utilisez des appareils électroménagers de cuisine, il importe de suivre des précautions de sécurité de base, y compris celles indiquées dans les pages suivantes.

1.1 Énergie micro-ondes



PRÉCAUTIONS À SUIVRE AVANT ET PENDANT L'ENTRETIEN POUR ÉVITER TOUT RISQUE D'EXPOSITION AUX MICRO-ONDES

- Ne pas utiliser ou ne pas permettre l'utilisation de l'appareil avec la porte ouverte.
- Effectuer les vérifications de sécurité suivantes sur tous les appareils faisant l'objet d'un entretien avant d'activer la magnétron ou autre source micro-ondes, et effectuer les réparations selon le besoin :
 - Opération de verrouillage
 - Fermeture appropriée des portes
 - Joint d'étanchéité et surfaces étanches (production d'arcs électriques, usure et autres dommages)
 - Endommagement ou desserrage des charnières et des loquets
 - Signe de chute ou d'abus
- Avant de mettre sous tension le micro-ondes pour tout test de service ou inspection dans les compartiments générateurs de micro-ondes, vérifier le magnétron, le guide d'onde ou la ligne de transmission, et la cavité pour l'alignement, intégrité, raccordement approprié.
- Tout composant endommagé ou mal réglé dans l'interverrouillage, moniteur, joint d'étanchéité de porte et système de génération et de transmission de micro-ondes doit être réparé, remplacé ou réglé selon les procédures décrites dans ce manuel avant que l'appareil ne puisse être remis à son propriétaire.
- Une vérification de fuite de micro-ondes pour vérifier la conformité avec les normes de rendement fédérales doit être effectuée sur chaque appareil avant sa remise au propriétaire.

1.2 Définitions des termes de sécurité

Vous trouverez ici des explications sur les mots de signalisation de sécurité utilisés dans ce manuel.

AVERTISSEMENT

Signale un risque de mort ou de blessure grave si l'avertissement n'est pas respecté.

MISE EN GARDE

Signale un risque de blessures mineures ou modérées si l'avertissement n'est pas respecté.



IMPORTANTES CONSIGNES DE SÉCURITÉ

LISEZ TOUTES LES INSTRUCTIONS AVANT D'UTILISER L'APPAREIL

AVIS

Ceci indique que la non-conformité à cet avis de sécurité peut entraîner des dégâts matériels ou endommager l'appareil.

Remarque : Ceci vous signale des informations et/ou indications importantes.

1.3 Informations générales

Pour éviter tout risque de blessure, veuillez respecter les informations suivantes.

- Veuillez lire attentivement ce manuel.
- Respectez les consignes de sécurité et les avertissements.
- Conservez le manuel et les informations sur le produit dans un endroit sûr pour référence future ou pour le prochain propriétaire.
- Vérifiez que l'appareil n'est pas endommagé après l'avoir déballé. Ne branchez pas l'appareil s'il a été endommagé pendant le transport.

1.4 Consignes générales de sécurité

Lisez ces instructions avant de commencer l'installation de votre appareil.

IMPORTANT : CONSERVEZ CES INSTRUCTIONS POUR L'UTILISATION DE L'INSPECTEUR ÉLECTRIQUE LOCAL.

INSTALLATEUR : LAISSEZ CES INSTRUCTIONS AVEC L'APPAREIL UNE FOIS L'INSTALLATION COMPLÈTE.

AVERTISSEMENT

Si les consignes du présent manuel ne sont pas suivies à la lettre, il y a un risque d'incendie ou d'électrocution pouvant entraîner des dommages matériels ou des blessures.

Ne pas réparer, remplacer ni retirer toute pièce de l'électroménager à moins que cela ne soit spécifiquement recommandé par les manuels.

L'installation, les réparations ou l'entretien inadéquats pourraient causer des blessures ou des dégâts matériels.

- ▶ Consulter ce manuel pour les directives d'utilisation.
- ▶ Toutes les autres réparations doivent être effectuées par un prestataire de services agréé.

Ne jamais modifier ni altérer la structure de l'appareil électroménager.

- ▶ Par exemple, ne retirez pas les pieds d'ajustement, les panneaux, les couvre-fils ou les vis ou supports anti-basculement.

AVERTISSEMENT

Retirer tout le ruban adhésif et l'emballage avant d'utiliser l'électroménager.

- ▶ Jetez l'emballage après avoir déballé l'électroménager.
- ▶ Éliminez l'emballage d'une manière respectueuse de l'environnement.
- ▶ Ne laissez jamais les enfants jouer avec le matériel d'emballage.

AVERTISSEMENT

Cet appareil doit être monté à une hauteur minimale de 36" po (914 mm) et n'est pas destiné à être utilisé sur un comptoir.

1.5 Manipulation sécuritaire des appareils

AVERTISSEMENT



L'unité est lourde et son déplacement exige au moins deux personnes ou encore un équipement approprié.

AVERTISSEMENT



Certaines surfaces cachées peuvent avoir des rebords tranchants.

- ▶ Redoubler de vigilance quand vous passez la main derrière ou sous l'appareil électroménager.
- ▶ Portez des gants pour éviter de vous couper les doigts sur les rebords pointus au cours de l'installation.

1.6 Codes et normes de sécurité

Cet appareil est conforme aux plus récentes versions de l'une ou plus des normes suivantes :

- CAN/CSA E60335-2-25 - Fours à micro-ondes
- UL 923 - Appareils de cuisson à micro-ondes

Il est de la responsabilité du propriétaire et de l'installateur de déterminer si des exigences et/ou des normes supplémentaires s'appliquent à des installations spécifiques.

1.7 Sécurité électrique

- **Installateur** - indiquez au propriétaire l'emplacement du disjoncteur ou du fusible. Identifiez sa position pour pouvoir le retrouver facilement.
- S'il y a lieu, conformément au Code national de l'électricité (ou au Code canadien de l'électricité), cet appareil doit être installé sur un circuit de dérivation séparé.
- Les codes locaux peuvent varier. L'installateur est responsable de s'assurer que l'installation, les connexions et la mise à la terre sont conformes à tous les codes applicables. Le fabricant n'est pas responsable des problèmes associés à une mauvaise installation de ce produit.
- Assurez-vous que l'appareil est correctement installé et mis à la terre par un technicien qualifié. L'installation, les raccordements électriques et la mise à la terre doivent être conformes avec tous les codes en vigueur.
- Voir la fiche signalétique pour plus d'information.
→ "Emplacement de la plaque signalétique",
Page 27

CONSERVEZ CES INSTRUCTIONS.



IMPORTANTES CONSIGNES DE SÉCURITÉ

LISEZ TOUTES LES INSTRUCTIONS AVANT D'UTILISER L'APPAREIL

AVERTISSEMENT

Avant l'installation, couper l'alimentation au panneau de service.

- ▶ Verrouiller le panneau de service pour empêcher que l'alimentation ne soit rétablie par accident.

AVERTISSEMENT

Il doit toujours être possible de déconnecter l'appareil de l'alimentation électrique. L'appareil ne doit être branché que sur une prise de terre correctement installée.

- ▶ Un sectionneur omnipolaire doit être intégré dans l'installation électrique permanente selon les conditions de la catégorie de surtension III et selon les règlements d'installation.
- ▶ L'installation électrique permanente ne doit être câblée que par un électricien professionnel. Nous vous recommandons d'installer un disjoncteur différentiel (RCCB) dans le circuit d'alimentation de l'appareil.

AVERTISSEMENT

Avant de mettre sous tension la source d'alimentation, vérifiez que toutes les commandes sont à la position OFF (Arrêt).

1.8 INSTRUCTIONS DE MISE À LA TERRE

Cet appareil doit être mis à la terre. La mise à la terre réduit le risque de choc électrique en fournissant une voie sûre pour le courant électrique en cas de court-circuit.

Cet appareil doit être mis à la terre. Raccordez l'appareil uniquement à une prise de courant correctement mise à la terre.

→ "Installation électrique - INSTRUCTIONS DE MISE À LA TERRE", Page 20

AVERTISSEMENT

UNE MISE À LA TERRE INADÉQUATE PEUT ENTRAÎNER UN RISQUE D'ÉLECTROCUTION

- ▶ Consultez un électricien qualifié si vous ne comprenez pas parfaitement les instructions de mise à la terre ou si vous avez des doutes concernant une mise à la terre appropriée.
- ▶ NE PAS UTILISER DE RALLONGE.
- ▶ Si le cordon d'alimentation est trop court, demandez à un électricien ou un technicien qualifié d'installer une prise à proximité de l'appareil.

Cet appareil doit être connecté à un système de câblage permanent métallique mis à la terre, ou un conducteur de mise à la terre de l'équipement doit être exécuté avec les conducteurs du circuit et connecté à la borne ou au fil de mise à la terre de l'équipement sur l'appareil

1.9 Mises en garde conformément à la proposition 65 de l'État de Californie

Ce produit pourrait contenir un produit chimique reconnu par l'État de la Californie comme cancérigène ou ayant des effets nocifs sur la reproduction. Par conséquent, vous pourriez devoir apposer l'étiquette

suivante sur l'emballage du produit comme requis par la Californie :

AVERTISSEMENT ISSUE DE LA PROPOSITION 65 DE L'ÉTAT DE LA CALIFORNIE :



AVERTISSEMENT

Cancer et dommages à la reproduction -
www.P65Warnings.ca.gov

2 Avant de commencer

Lisez ces instructions avant de commencer l'installation de votre appareil.
Ce manuel d'installation couvre plusieurs modèles. Tous graphiques sont représentatifs. Votre appareil peut varier en apparence et en fonctionnalités.

2.1 Pièces incluses

Après avoir déballé le produit, inspectez toutes les pièces pour détecter d'éventuels dégâts dus au transport et pour vous assurer de l'intégralité de la livraison.

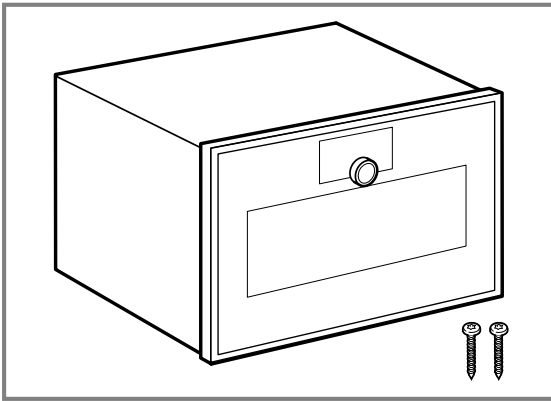

2.2 Outils et pièces nécessaires

Préparez ces outils et accessoires avant de commencer à installer votre électroménager.

- Crayon
- Ruban à mesurer
- Scie sauteuse
- Niveau
- Tournevis à embout étoile T20

2.3 Exigences d'alimentation et mise à la terre

La prise de courant doit être correctement mise à la terre selon tous les codes applicables.

- La prise peut être installée dans la paroi arrière directement derrière l'appareil.

Zone de la prise de courant

Veillez à ce que la prise soit située à l'extérieur de l'ouverture de l'armoire.

3 Exigences d'installation

Lisez ces instructions pour préparer l'espace d'installation de votre appareil.

3.1 Exigences concernant l'emplacement

- Cet appareil est uniquement destiné à être installé dans une cuisine. Il n'est pas destiné à être utilisé comme appareil de table ou dans une armoire fermée.
- L'armoire dans laquelle l'appareil est intégré doit être résistante à la chaleur jusqu'à 195 °F (90 °C) et les façades des armoires adjacentes jusqu'à 160 °F (70 °C).
- Veillez à ce que la boîte de jonction soit située à l'extérieur de la niche d'encastrement.
- La base de l'armoire doit être plate et capable de supporter le poids de votre appareil.
- La distance entre la cavité de l'armoire et la surface du panneau de porte est de 1 5/8 po (42 mm).
- Notez le dépassement pour l'ouverture des tiroirs à côté de l'appareil.
- Lorsque vous planifiez une solution d'angle, envisagez un angle d'ouverture de porte d'au moins 97 °.
- En cas d'installation au-dessus d'une machine à café entièrement automatique, utilisez le plancher intermédiaire ou le support métallique. Vous pouvez obtenir le plancher intermédiaire et le support métallique auprès du service clientèle ou de la boutique en ligne.

- Si vous installez deux appareils l'un au-dessus de l'autre, directement à côté d'une machine à café entièrement automatique, utilisez le plancher intermédiaire ou le support métallique entre les quatre appareils.
- Pour des raisons de sécurité et de facilité d'utilisation, le bord inférieur de l'appareil réel ne doit pas être installé plus haut que la hauteur des épaules de l'utilisateur principal tout en respectant les dimensions d'installation décrites dans les sections sur les dimensions.

⚠ AVERTISSEMENT

- La surchauffe de l'appareil peut provoquer un incendie.
- ▶ N'installez pas l'appareil derrière une porte décorative ou la porte d'un armoire de cuisine.

3.2 Dimensions de l'électroménager

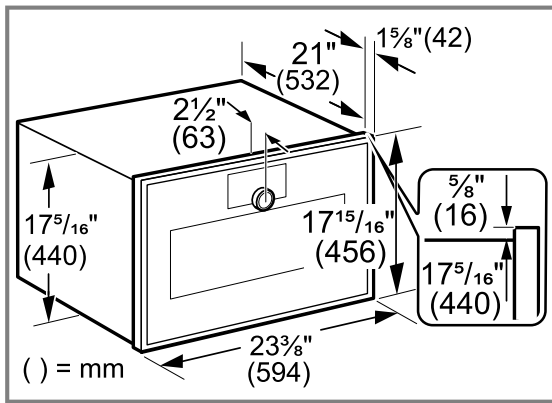

3.3 Poids de l'électroménager

La base de l'armoire doit supporter le poids de votre appareil comme indiqué dans ce tableau.

Modèle	Poids
GM450720	95lb(43 kg)
GM451720	95lb(43 kg)

4 Avant l'installation

Effectuez ces étapes pour préparer votre appareil à l'installation.

4.1 Préparation de l'armoire

1. Effectuez les travaux de découpe sur les armoires, puis insérer l'appareil.
2. Effectuez les travaux de découpe dans l'armoire.
3. Après avoir réalisé les découpes, enlever les copeaux éventuels
Les copeaux peuvent altérer le fonctionnement des composants électriques.
4. Fixez les armoires indépendantes au mur à l'aide d'un support standard.
5. Ne couvrez pas les fentes d'aération et les ouvertures d'admission d'air.
6. N'obstruez pas les événements du four.
7. Retirez le panneau arrière de l'armoire derrière l'appareil ou prévoyez une découpe suffisante dans le plancher intermédiaire.
8. Maintenez un espace d'au moins 1 3/4 po (45 mm) entre le mur et la base de l'armoire ou le panneau arrière de l'armoire située au-dessus.

4.2 Déplacement de l'appareil

Le fait de porter l'appareil par son cadre peut le faire plier. Le cadre de l'appareil ne peut pas supporter le poids de l'appareil.

- Ne soulevez pas l'appareil par son cadre. Soulevez toujours l'appareil par le boîtier.

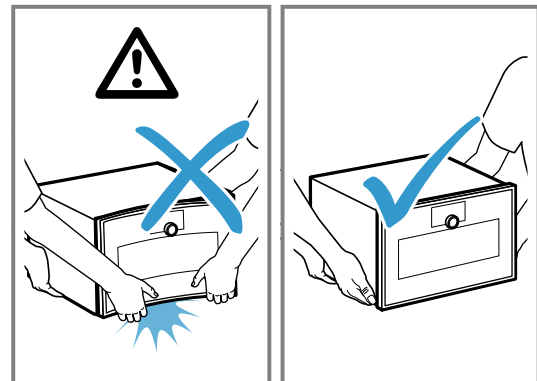

5 Installation électrique - INSTRUCTIONS DE MISE À LA TERRE

Lisez ces instructions pour connecter votre appareil en toute sécurité à l'alimentation électrique.

5.1 Exigences électriques

⚠ AVERTISSEMENT

Le raccordement électrique de l'appareil doit être effectué par un électricien qualifié conformément aux codes de sécurité locaux et régionaux.

Ce produit fonctionnera uniquement lorsque L1 et L2 sont alimentés simultanément.

Si ce n'est pas le cas, le code d'erreur E300 sera affiché.

- Cet appareil devrait être installé avec un disjoncteur de branchement pour permettre à L1 et L2 d'être alimentés simultanément.

Modèle	Connexion	Exigences du circuit
GM450720	Câble de conduit à 4 fils	<ul style="list-style-type: none"> ■ 208 V, 60 Hz, 20 Amp
GM451720		<ul style="list-style-type: none"> ■ 240 V, 60 Hz, 20 Amp

5.2 Raccordement électrique

⚠ AVERTISSEMENT

Avant l'installation, couper l'alimentation au panneau de service.

- ▶ Verrouiller le panneau de service pour empêcher que l'alimentation ne soit rétablie par accident.

Les codes locaux peuvent varier.

- ▶ L'installation, les raccordements électriques et la mise à la terre doivent être conformes à tous les codes locaux en vigueur.

- Installez une boîte de jonction convenable (non fournie).
- Un raccord de conduit homologué UL de calibre approprié doit être utilisé pour fixer correctement le conduit à la boîte de jonction.
- Les 4 fils doivent être raccordés, même si une connexion à 3 ou 4 fils est utilisée.
- Si les codes locaux autorisent la mise à la terre au moyen d'un point neutre d'alimentation électrique, raccordez à la fois le fil neutre blanc et le fil de terre dénudé du four au fil d'alimentation électrique neutre blanc.
- Le raccordement à quatre fils est privilégié, mais là où les codes locaux l'autorisent, un raccordement à trois fils est également acceptable.

Acheminement du câble de conduit électrique

Exigence : La facilité d'entretien doit être maintenue. Ne raccourcissez pas le câble du conduit électrique.

Acheminez le câble du conduit électrique de manière à permettre le retrait temporaire du four.

- ▶ Le câble du conduit électrique pivote là où il est connecté à l'unité. Faites pivoter le câble électrique vers le haut ou vers le bas et dirigez-le vers la prise de courant.

Installation d'une connexion à quatre fils

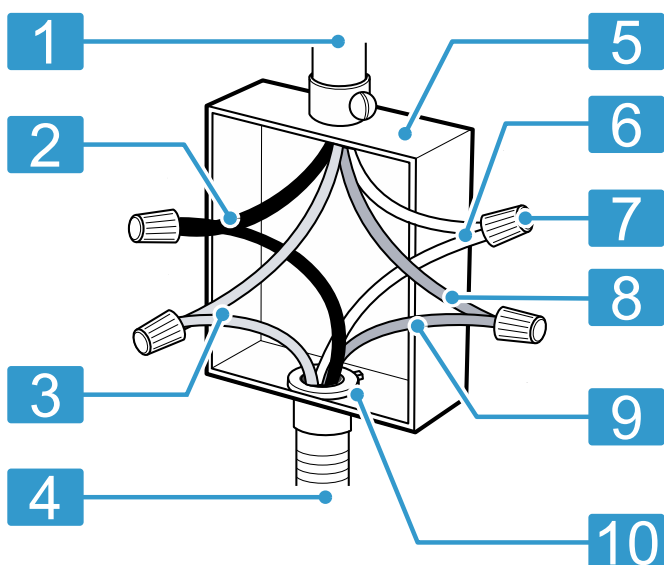

1 Câble d'alimentation électrique domestique

2 Fils noirs

3 Fils rouges

4 Conduit flexible à 4 fils à partir de l'appareil

5 Boîte de jonction homologuée UL ou approuvée CSA

6 Fils blancs

7 Connecteurs de fils répertoriés UL ou approuvés CSA

8 Fil vert ou dénudé de l'alimentation domestique

9 Fil de terre vert de l'appareil

10 Connecteur de conduit homologué UL ou approuvé CSA

1. Connectez le fil rouge de l'appareil au fil rouge de l'alimentation électrique (fil chaud).
2. Connectez le fil noir de l'appareil au fil noir de l'alimentation électrique (fil chaud).
3. Connectez le fil neutre blanc de l'appareil au fil d'alimentation électrique neutre blanc (et non à la terre nue ou verte).
4. Connectez le fil de terre vert de l'appareil au fil d'alimentation électrique nu ou vert.

Installation d'une connexion à trois fils

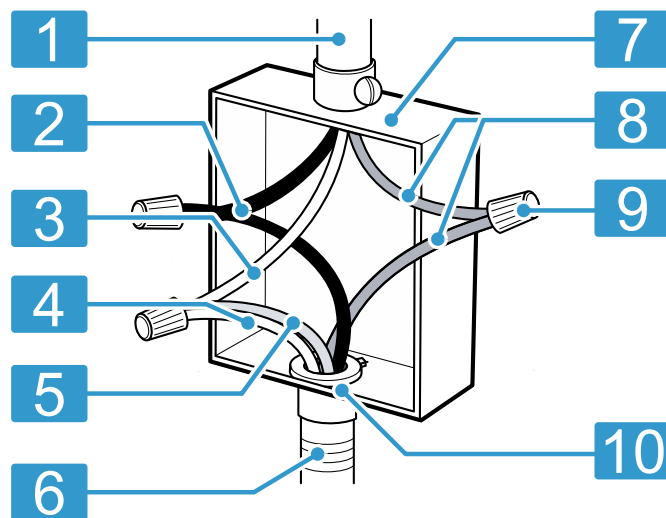

1 Câble d'alimentation électrique domestique

2 Fils noirs

3 Fil blanc

4 conduit flexible à 3 fils du four

5 Fil de terre vert du four

7 Boîte de jonction homologuée UL ou approuvée CSA

8 Fils rouges

- 9 Connecteurs de fils répertoriés UL ou approuvés CSA
- 10 Connecteur de conduit homologué UL ou approuvé CSA

1. Connectez le fil rouge du four au fil rouge d'alimentation électrique (fil sous tension).
2. Connectez le fil noir du four au fil noir d'alimentation électrique (fil sous tension).
3. Connectez le fil de terre vert du four au fil d'alimentation électrique de terre vert ou dénudé.

6 Installation de l'appareil dans un meuble haut

Remarque : L'étiquette rouge qui dépasse de la porte de l'appareil sert de support lors de l'installation. Avant de le connecter à l'alimentation électrique, tirez sur l'étiquette rouge pour ouvrir la porte de l'appareil.

1. Respectez les dégagements lors de l'installation dans une armoire haute.
 - ▶ Pour ventiler l'appareil, le plancher intermédiaire doit être équipé d'une découpe de ventilation
 - ▶ N'installez l'appareil qu'à une hauteur permettant de retirer facilement les accessoires.

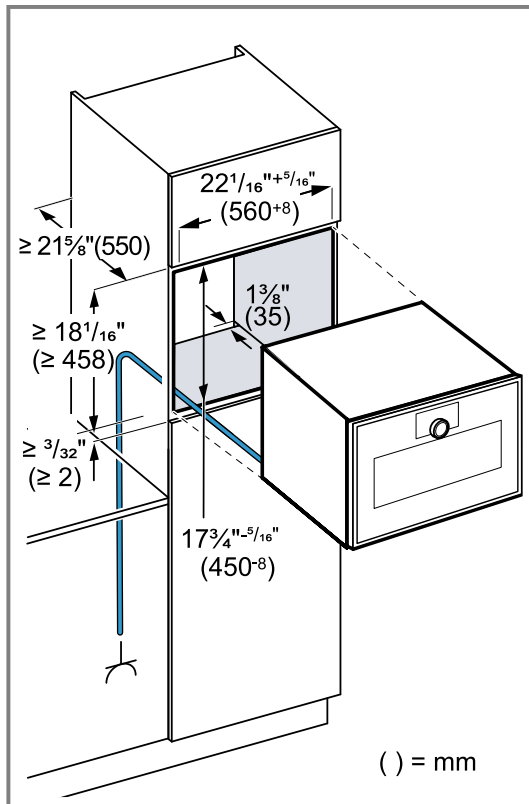

soit basé sur les dégagements minimaux par rapport au mur.

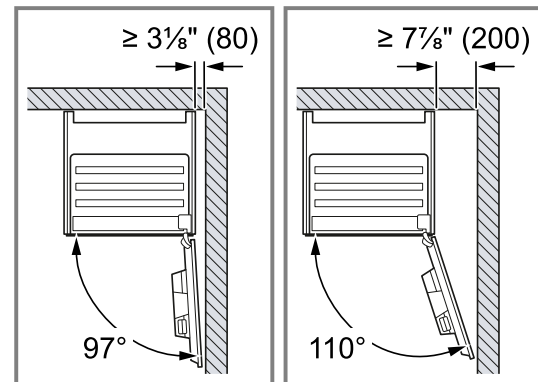

4. Veillez à ce que l'espace entre l'appareil et le mur soit de $\frac{3}{8}$ po (35 mm).

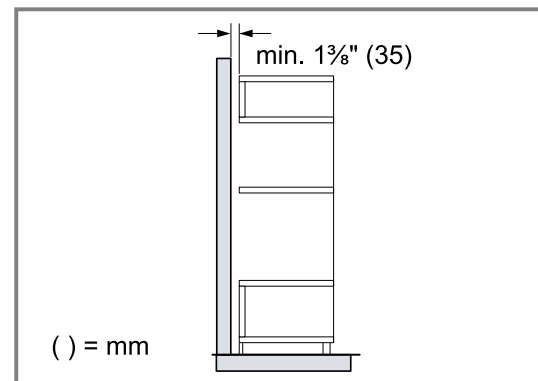

2. Si l'armoire haute possède un autre panneau arrière en plus des panneaux arrière des éléments, celui-ci doit être enlevé.
3. Lors de l'installation à côté d'un mur, veillez à ce que l'angle d'ouverture potentiel de la porte de l'appareil

5. Lors de l'installation de 2 appareils l'un sur l'autre, respectez les dégagements.

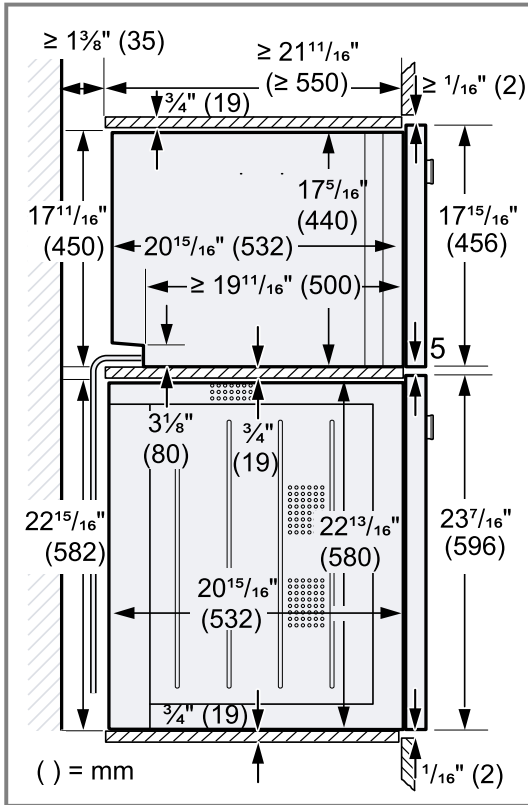

6. S'il n'y a pas de plancher intermédiaire au-dessus de l'appareil, sécurisez l'appareil contre le basculement dans le meuble. Fixez 2 supports disponibles dans le commerce des deux côtés dans l'armoire à une profondeur de $17\frac{11}{16}$ po (450 mm), $\frac{3}{16}$ po (5 mm) au-dessus de la hauteur de l'appareil.
7. **Remarque :** Veillez à ajuster les deux éléments en plastique blanc à gauche et à droite de l'appareil. Si l'épaisseur des parois latérales de l'armoire est de $\frac{5}{8}$ po (16 mm), ne retirez pas les éléments en plastique blanc. Les éléments en plastique blanc servent de support lors du centrage de l'appareil.
8. Si l'épaisseur des parois latérales de l'armoire est de $\frac{13}{16}$ po (20 mm), retirez les éléments en plastique blanc.

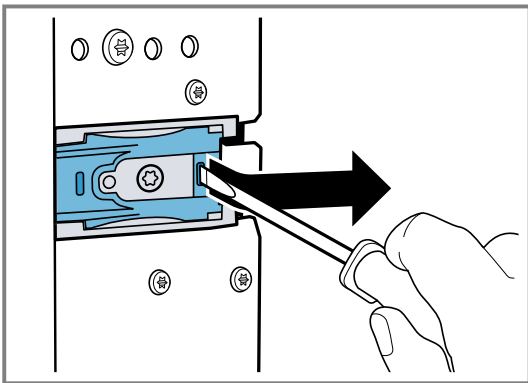

9. Si l'épaisseur des parois latérales de l'armoire est de $\frac{3}{4}$ po (19 mm), retirez les éléments en plastique

- blanc, ①, tournez-les de 180° ② et remettez-les en place ③.

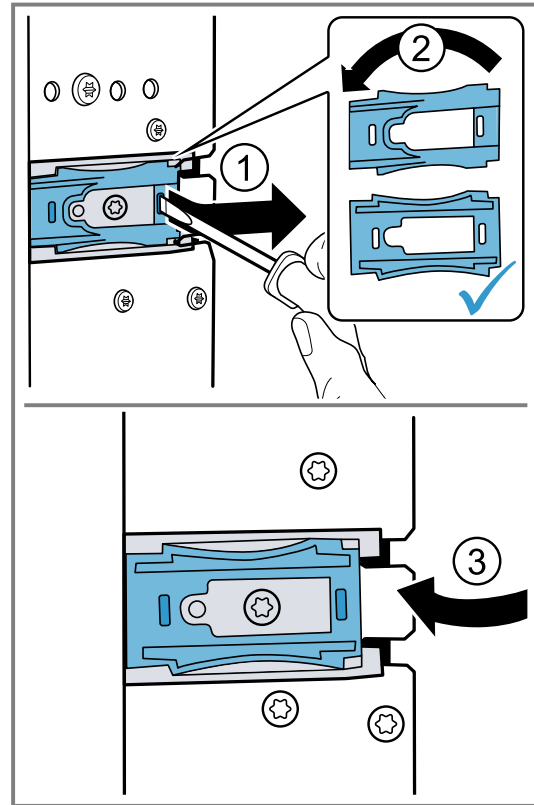

10. Poussez l'appareil jusqu'au fond de l'armoire encastée.

► Ne pliez ou ne coincez pas le câble du connecteur.

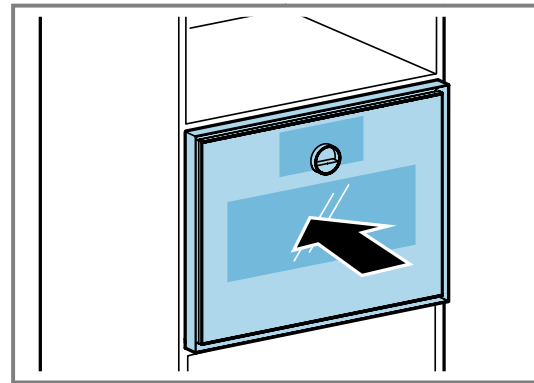

11. Centrez l'appareil.

Il doit y avoir un espace d'au moins $\frac{3}{16}$ po (5 mm) entre l'appareil et les façades des armoires adjacentes.

12. Utilisez un niveau à bulle pour régler l'appareil afin qu'il soit parfaitement de niveau.

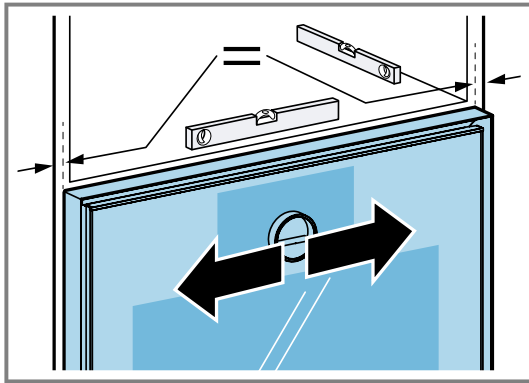

13. Ouvrez la porte de l'appareil électroménager.

14. Fixez l'appareil à l'armoire à l'aide des vis fournies.

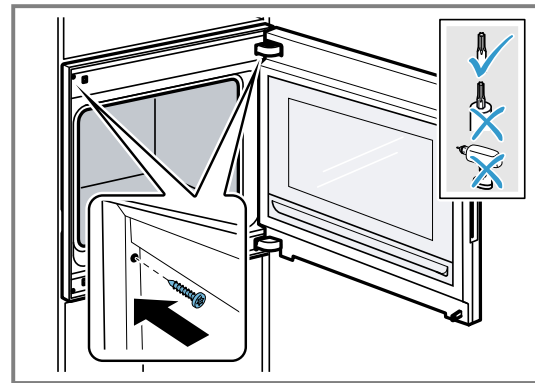

15. Retirez le boulon de transport en plastique rouge du loquet supérieur de la porte.

16. Retirez le matériel d'emballage et le film adhésif de la cavité de l'appareil et de la porte.

7 Planchers intermédiaires réglables avec supports

Un plancher intermédiaire réglable avec des supports (GA601010) est disponible pour votre appareil.

AVIS

Si vous installez des appareils électroménagers sur le plancher intermédiaire à l'aide de supports trop lourds, celui-ci risque de se déformer.

- ▶ N'installez pas le plancher intermédiaire avec des supports sous un four.
- ▶ Installez l'étagère intermédiaire à l'aide des supports situés sous le four à micro-ondes.

Si vous n'installez pas correctement l'appareil sur le faux plancher GA601010, le faux plancher risque de se déformer.

- ▶ Ne placez pas l'appareil en biais dans la niche du plancher intermédiaire.
- ▶ Faites glisser l'appareil dans le meuble haut parallèlement aux parois latérales de la découpe d'encastrement.

Remarque : N'installez pas de micro-ondes en dessous d'une machine à café automatique.

Installez uniquement le plateau vapeur avec les supports :

- En dessous d'un micro-ondes de la même série.
- En dessous d'une machine à café entièrement automatique que vous installez au-dessus d'un four de la même série.

N'installez pas le plateau vapeur avec les supports :

- En dessous d'un four.
- Entre deux machines à café entièrement automatiques que vous souhaitez installer verticalement.

7.1 Installation de l'appareil au-dessus d'étages intermédiaires à l'aide de supports

- ▶ Ne placez pas l'appareil en biais dans le renforcement de l'étagère intermédiaire à l'aide de supports. Faites glisser l'appareil dans le meuble haut parallèlement aux parois latérales de la découpe d'encastrement.

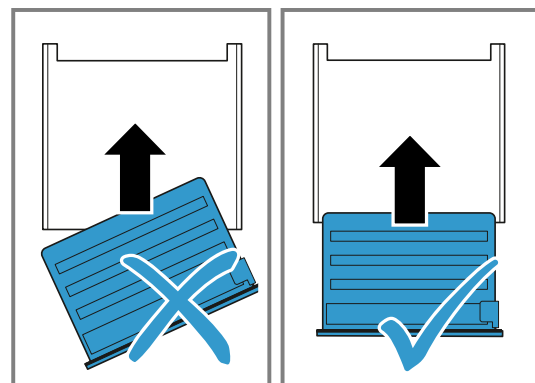

8 Alignement de la porte de l'appareil

La porte de l'appareil est déjà alignée lors de la livraison de l'appareil. L'alignement n'est normalement pas requis.

Si nécessaire, vous pouvez ajuster l'alignement de la porte de l'appareil au niveau de la charnière afin d'obtenir un écart précis.

Vous ne pouvez pas régler la hauteur de la porte de l'appareil.

8.1 Correction de la hauteur de la porte de l'appareil

1. Tirez légèrement l'appareil hors de son encastrement.
2. Dévissez les deux vis situées sur le côté de l'appareil.
3. Ouvrez la porte de l'appareil électroménager.
4. Tournez le tournevis à tête hexagonale dans chaque direction pour corriger la hauteur de l'appareil.
5. Serrez les deux vis sur le côté de l'appareil.
6. Faites glisser l'appareil dans l'encastrement.

8.2 Modification de l'angle d'ouverture de la porte

Deux angles d'ouverture sont disponibles pour la porte de l'appareil.

1. Tirez légèrement l'appareil hors de son encastrement.
2. Desserrez légèrement la vis située sur le côté droit à l'arrière de l'appareil.

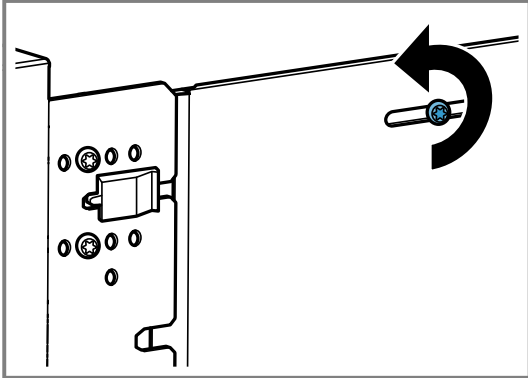

3. Retirez les deux vis situées devant l'élément en plastique noir.

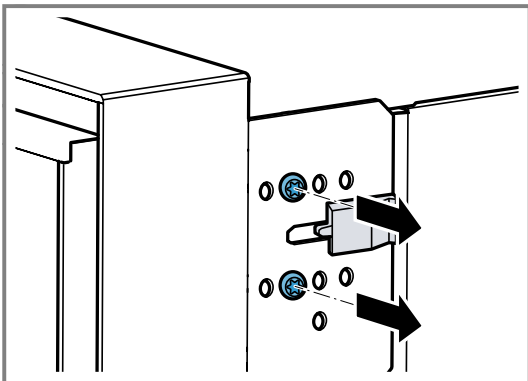

4. Faites glisser l'élément en plastique noir vers la droite.

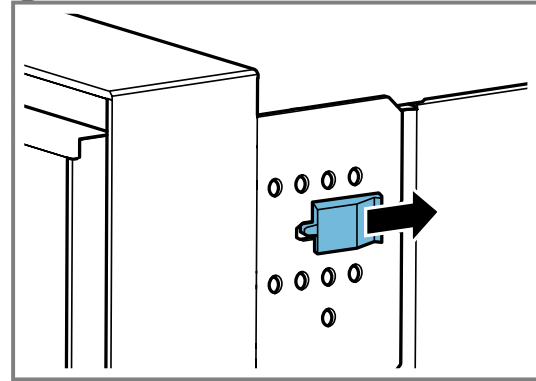

5. Vissez les deux vis dans les trous situés plus à droite sur l'appareil.

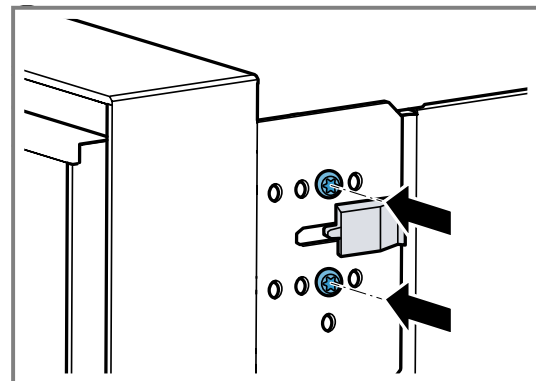

Plus les vis sont vissées à droite, plus l'angle d'ouverture de la porte est réduit.
Lorsque les vis sont positionnées à droite, l'angle d'ouverture de la porte de l'appareil est d'environ 97°.

9 Combiner un appareil avec un four

1. Combinez uniquement les appareils appropriés de la même marque et de la même série.
2. Installez d'abord le four à micro-ondes, puis le four.
3. Lorsque l'appareil est installé à côté d'un four, veillez à ce que les portes de l'appareil s'ouvrent dans la direction opposée.

10 Combinaison de l'appareil avec un four à vapeur mixte

- Combinez uniquement les appareils appropriés de la même marque et de la même série.

11 Combinaison de l'appareil avec une machine à café entièrement automatique

1. Combinez uniquement les appareils appropriés de la même marque et de la même série.
2. Suivez les instructions d'installation de la machine à café entièrement automatique et du faux plancher.
3. En cas d'installation au-dessus d'une machine à café entièrement automatique, utilisez le plancher

intermédiaire ou le support métallique. Vous pouvez obtenir le plancher intermédiaire et le support métallique auprès du service après-vente ou de la boutique en ligne.

4. Si vous installez deux appareils l'un au-dessus de l'autre, directement à côté d'une machine à café

entièrement automatique, utilisez le plancher intermédiaire ou le support métallique entre les quatre appareils.

12 Combiner un appareil avec un tiroir chauffant

AVIS



Les bords tranchants de l'appareil peuvent endommager le panneau avant du tiroir chauffant.

- ▶ N'endommagez pas le panneau avant du tiroir chauffant lorsque vous glissez l'appareil à l'intérieur.
- ▶ Avant d'installer un autre appareil, ouvrez le tiroir chauffant, placez un chiffon sur le panneau avant et fermez le tiroir chauffant pour protéger le panneau avant du tiroir chauffant contre les dommages.

1. Combinez uniquement les appareils appropriés de la même marque et de la même série.
2. Montez d'abord le tiroir chauffant.
3. Respectez les instructions de montage du tiroir chauffant.
4. Introduisez l'appareil dans le placard encastrable sur le tiroir chauffant.

13 Opération d'essai

Vérifiez si votre appareil fonctionne correctement après avoir terminé les étapes d'installation.

1. Mettez sous tension au disjoncteur.
2. Appuyez sur  sur la bague de commande.
- ✓ L'écran affiche le logo GAGGENAU pendant environ 30 secondes, puis "Initialisation".
3. Régler la langue
4. Suivez les informations de l'assistant d'installation sur l'écran.
 - ▶ Appuyez sur  ou tournez la bague de commande.

5. Sélectionnez les paramètres pour le "Hauteur d'installation".
6. Alignez l'écran horizontalement ou verticalement en fonction de la position d'installation ou de la taille de l'utilisateur principal.
7. Désactivez le mode démo.
8. Pour tester le four, sélectionnez un mode de chauffage. Reportez-vous au manuel d'utilisation pour obtenir des instructions d'utilisation détaillées.
9. Vérifiez que l'éclairage du four s'allume et que le four se met à préchauffer.

14 Enlever l'appareil

1. Débranchez l'appareil de l'alimentation électrique.
2. Dévissez les vis de fixation.
3. Soulevez légèrement l'appareil et retirez-le complètement.

15 Service à la clientèle

Lors de toute réparation réalisée dans le cadre de la garantie, nous nous assurons que votre appareil est réparé avec des pièces de rechange d'origine par un technicien dûment formé et agréé. Nous utilisons exclusivement des pièces de rechange d'origine lors des réparations.

Vous pouvez obtenir auprès de notre service après-vente des pièces détachées d'origine relatives au fonctionnement de l'appareil et pouvant être stockées jusqu'à 15 ans après la commercialisation de votre appareil.

Veillez contacter notre service clientèle pour obtenir d'autres informations à ce sujet.

Pour plus d'informations sur la durée et les conditions de la garantie dans votre pays, consultez nos modalités de garantie auprès de votre détaillant ou sur notre site Web.

USA:
1-877-442-4436

www.gaggenau.com
www.gaggenau.com/us/appliances/eshop

CA:
1-877-442-4436
www.gaggenau.com
www.gaggenau.ca

Résidents du Québec :

Vous trouverez des renseignements sur la disponibilité des pièces de rechange, des services de réparation et des renseignements nécessaires à l'entretien ou à la réparation de l'appareil à l'adresse suivante :

www.gaggenau.com/ca/fr/service/residents-du-qc



GAGGENAU

Vous trouverez également de l'aide pour contacter Home Connect® à l'adresse suivante :

15.1 Emplacement de la plaque signalétique

La plaque signalétique est située dans le cadre de la porte, près de la charnière inférieure de la porte.

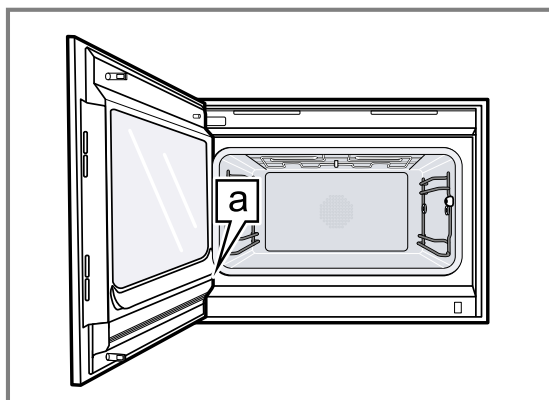

a Plaque signalétique

16 Schéma de câblage

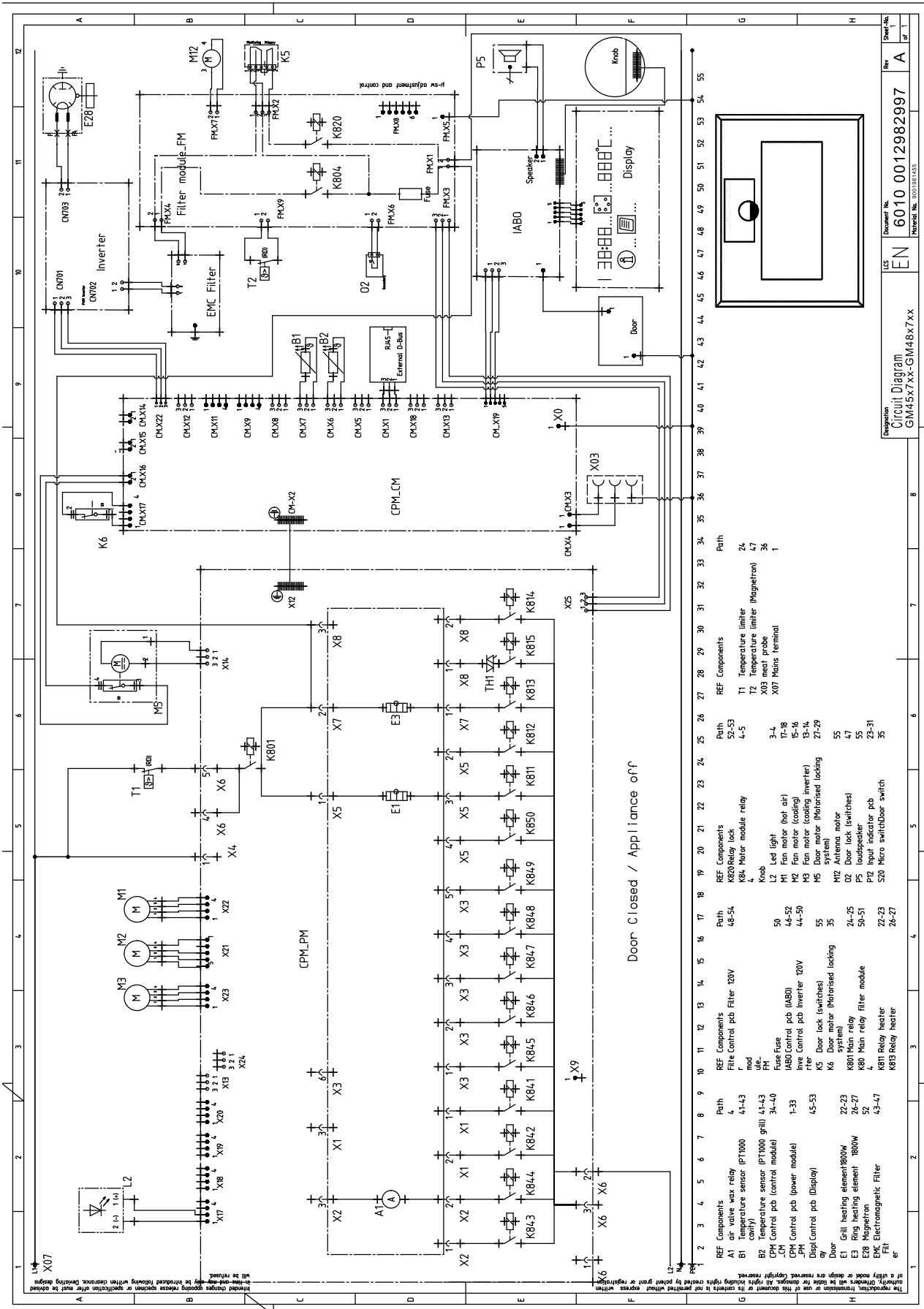

Designation: Circuit Diagram
 GM457xx-GM487xx
 LGS: EN
 Document No.: 6010 0012982997
 Revised No.: 0001001405
 Rev: A
 Sheet No.: 1 of 1

Door Closed / Appliance off

Tabla de contenidos

1 INSTRUCCIONES DE SEGURIDAD IMPORTANTES	30	12 COMBINAR EL APARATO CON UN CAJÓN CALIENTAPLATOS	39
1.1 Energía microondas	30	13 COMPROBACIÓN DEL FUNCIONAMIENTO	40
1.2 Definiciones de seguridad	30	14 RETIRAR EL APARATO	40
1.3 Información general	31	15 Servicio de atención al cliente	40
1.4 Instrucciones generales de seguridad	31	15.1 Ubicación de la placa de características del aparato	40
1.5 Seguridad de manejo del aparato	31	16 DIAGRAMA DE CABLEADO	41
1.6 Códigos y normas de seguridad	31		
1.7 Seguridad eléctrica	31		
1.8 INSTRUCCIONES PARA LA PUESTA A TIERRA	32		
1.9 Advertencias en virtud de la Proposición 65 del estado de California	32		
2 ANTES DE EMPEZAR	33		
2.1 Componentes incluidos	33		
2.2 Herramientas y partes necesarias	33		
2.3 Requisitos de potencia y de conexión a tierra	33		
3 REQUISITOS DE INSTALACIÓN	33		
3.1 Requisitos de ubicación	33		
3.2 Medidas del aparato	33		
3.3 Peso del aparato	34		
4 ANTES DE LA INSTALACIÓN	34		
4.1 Preparación del gabinete	34		
4.2 Mover el aparato	34		
5 INSTALACIÓN ELÉCTRICA: INSTRUCCIONES PARA LA PUESTA A TIERRA	34		
5.1 Requisitos eléctricos	34		
5.2 Conexión eléctrica	34		
6 MONTAR EL APARATO EN UN ARMARIO ALTO	36		
7 SUPERFICIES INTERMEDIAS AJUSTABLES CON PLACAS DE FIJACIÓN	37		
7.1 Montar el aparato sobre superficies intermedias con placas de fijación	38		
8 ALINEAR LA PUERTA DEL APARATO	38		
8.1 Corregir la altura de la puerta del aparato	38		
8.2 Cambiar el ángulo de apertura de la puerta	38		
9 COMBINAR EL APARATO CON UN HORNO	39		
10 COMBINAR EL APARATO CON UN HORNO COMBINADO DE VAPOR	39		
11 COMBINAR EL APARATO CON UNA CAFETERA AUTOMÁTICA	39		



INSTRUCCIONES DE SEGURIDAD IMPORTANTES

LEER TODAS LAS INSTRUCCIONES ANTES DE UTILIZAR EL APARATO

ADVERTENCIA: Leer atentamente todas las instrucciones antes de usarlo. Estas precauciones reducirán el riesgo de producir quemaduras, descargas eléctricas, incendios y lesiones personales, o la exposición a una cantidad excesiva de energía de

microondas. A la hora de utilizar aparatos de cocina se deben tomar precauciones de seguridad básicas, incluidas las que se encuentran en las páginas siguientes.

1.1 Energía microondas



PRECAUCIONES QUE DEBEN TOMARSE ANTES Y DURANTE EL MANTENIMIENTO PARA EVITAR UNA POSIBLE EXPOSICIÓN A UNA CANTIDAD EXCESIVA DE ENERGÍA DE MICROONDAS

- No manejar ni permitir el manejo del aparato con la puerta abierta.
- Efectuar las siguientes comprobaciones de seguridad en todos los aparatos en los que se vayan a realizar tareas de mantenimiento antes de activar el magnetrón u otra fuente de microondas y ejecutar las reparaciones pertinentes:
 - Funcionamiento del sistema de bloqueo (interlock)
 - Cierre correcto de la puerta
 - Juntas y superficies de sellado (curvatura, desgaste y otros daños)
 - Bisagras y pestillos dañados o sueltos
 - Señales de caídas o uso indebido
- Antes de conectar el aparato a la corriente eléctrica para cualquier prueba de mantenimiento o inspección en los compartimientos que generan las microondas, comprobar que el magnetrón, la guía de ondas o la línea de transmisión y la cavidad estén íntegros y correctamente alineados y conectados.
- Es preciso reparar, sustituir o ajustar todo componente dañado o mal configurado en el interlock, la pantalla, la junta de la puerta y los sistemas de generación y transmisión de microondas siguiendo los procedimientos descritos en este manual antes de entregar el aparato a su propietario.
- Antes de entregarlo a su propietario, es preciso realizar en cada aparato una comprobación de fugas de microondas para corroborar el cumplimiento de la Normativa Federal sobre Desempeño.

1.2 Definiciones de seguridad

Aquí puede encontrar explicaciones de las palabras de señal de seguridad utilizadas en este manual.

ADVERTENCIA;

Esto indica que pueden producirse la muerte o heridas graves si no se cumple con esta advertencia.



INSTRUCCIONES DE SEGURIDAD IMPORTANTES

LEER TODAS LAS INSTRUCCIONES ANTES DE UTILIZAR EL APARATO

PRECAUCIÓN;

Esto indica que pueden producirse heridas leves o moderadas si no se cumple con esta advertencia.

AVISO

Esto indica que pueden producirse daños en el aparato o en los bienes si no se cumple con este aviso.

Nota: Esto alerta sobre información o sugerencias importantes.

1.3 Información general

Para evitar el riesgo de lesiones, respete las siguientes informaciones.

- Leer detenidamente el presente manual.
- Tener en cuenta los avisos y las instrucciones de seguridad.
- Conservar el manual y la información del producto en un lugar seguro para futuras referencias o para el siguiente propietario.
- Comprobar posibles daños en el aparato una vez desembalado. No conectar el aparato si este ha sufrido algún daño durante el transporte.

1.4 Instrucciones generales de seguridad

Leer las presentes instrucciones antes de proceder con el montaje del aparato.

IMPORTANTE: CONSERVAR ESTAS INSTRUCCIONES PARA QUE PUEDA USARLAS EL INSPECTOR DE ELECTRICIDAD LOCAL.

INDICACIÓN PARA EL INSTALADOR: ESTAS INSTRUCCIONES DEBEN PERMANECER CON EL APARATO UNA VEZ FINALIZADA LA INSTALACIÓN.

ADVERTENCIA;

Si no se sigue con exactitud la información de este manual, se puede producir un incendio o una descarga eléctrica que podrían causar daños materiales o lesiones personales.

No reparar, reemplazar ni retirar ninguna parte del aparato a menos que se recomiende específicamente en los manuales. La instalación, el servicio técnico o el mantenimiento incorrectos pueden causar lesiones o daños materiales.

- ▶ Consultar este manual como guía.
- ▶ Cualquier otra labor de mantenimiento debe de ser efectuada por un proveedor de servicios de mantenimiento autorizado.

No modificar ni alterar la construcción del aparato.

- ▶ Por ejemplo, no retirar las patas de nivelación, los paneles, las cubiertas para cables ni los tornillos o soportes antivuelco.

ADVERTENCIA;

Retirar toda la cinta y el embalaje antes de usar el aparato.

- ▶ Destruir el embalaje después de desembalar el aparato.
- ▶ Desechar el embalaje de manera respetuosa con el medio ambiente.
- ▶ No dejar nunca que los niños jueguen con el material de embalaje.

ADVERTENCIA;

Este aparato debe montarse a una altura mínima de 36" (914 mm) y no está indicado para utilizarlo en encimera.

1.5 Seguridad de manejo del aparato

ADVERTENCIA;



La unidad pesa mucho y se requieren al menos dos personas o un equipo adecuado para trasladarla.

ADVERTENCIA;



Las superficies ocultas pueden tener bordes afilados.

- ▶ Proceder con cuidado al intentar sujetar el aparato por la parte trasera o desde abajo.
- ▶ Usar guantes para evitar cortes en los dedos por los bordes afilados durante la instalación.

1.6 Códigos y normas de seguridad

Este aparato cumple con la última versión de una o varias de las siguientes normas:

- CAN/CSA E60335-2-25: hornos microondas
- UL 923: electrodomésticos de cocción con microondas

Es responsabilidad del propietario y del instalador determinar si son aplicables otros requisitos o normas en montajes específicos.

1.7 Seguridad eléctrica

- **Instalador:** es preciso mostrar al propietario la ubicación del breaker del circuito o del fusible. Marcarla para recordarla más fácilmente.
- Si el Código Nacional Eléctrico (o el Código Eléctrico Canadiense) así lo exige, este aparato debe instalarse con un circuito derivado dedicado por separado.
- Las normativas locales varían. El instalador es responsable de asegurarse de que la instalación, las conexiones y la toma de tierra cumplan con todas las normativas aplicables. El fabricante no se hace responsable de los problemas asociados a un montaje incorrecto de este producto.
- Asegurarse de que el aparato esté correctamente instalado y conectado a tierra por un técnico calificado. La instalación, las conexiones eléctricas y la puesta a tierra deben cumplir con todas las normas aplicables.
- Para obtener más información, consultar la placa de características.
→ "Ubicación de la placa de características del aparato", Página 40

CONSERVE ESTAS INSTRUCCIONES.



INSTRUCCIONES DE SEGURIDAD IMPORTANTES

LEER TODAS LAS INSTRUCCIONES ANTES DE UTILIZAR EL APARATO

ADVERTENCIA;

Antes de realizar la instalación, desconectar la alimentación eléctrica en el panel de servicio.

- ▶ Bloquear el panel de servicio para impedir que se conecte accidentalmente la alimentación eléctrica.

ADVERTENCIA;

Siempre debe ser posible desconectar el aparato de la fuente de alimentación. El aparato solo puede estar conectado a un enchufe con toma de tierra correctamente instalado.

- ▶ Debe integrarse un interruptor de aislamiento para todos los polos en la instalación eléctrica fija de acuerdo con las condiciones de la categoría de sobrevoltaje III y teniendo en cuenta las normativas relativas a la instalación.
- ▶ La instalación eléctrica fija solo debe cablearla un electricista calificado. Se recomienda colocar un interruptor de corriente residual (RCCB) en el circuito de alimentación del aparato.

ADVERTENCIA;

Antes de conectar o encender la fuente de alimentación eléctrica, asegurarse de que todos los controles se encuentren en la posición OFF (Apagado).

1.8 INSTRUCCIONES PARA LA PUESTA A TIERRA

Este aparato debe estar conectado a tierra. La conexión a tierra reduce el riesgo de descargas eléctricas, ya que proporciona una vía de escape de la corriente eléctrica en caso de cortocircuito.

Este aparato debe estar puesto a tierra. Se debe conectar únicamente a una toma de corriente debidamente conectada a tierra.

→ "Instalación eléctrica: INSTRUCCIONES PARA LA PUESTA A TIERRA", Página 34

ADVERTENCIA;

UNA PUESTA A TIERRA INCORRECTA PUEDE CAUSAR UNA DESCARGA ELÉCTRICA

- ▶ Es preciso consultar con un electricista calificado si no se comprende la totalidad de las instrucciones de puesta a tierra o si se tiene alguna duda respecto de si el aparato está correctamente conectado a tierra.
- ▶ NO USAR UN CABLE DE EXTENSIÓN.
- ▶ Si el cable de suministro de alimentación es demasiado corto, se deberá solicitar a un electricista calificado que instale una toma de corriente cerca del aparato.

Este aparato debe estar conectado a un sistema permanente de cableado con toma a tierra metálica, o debe tenderse un conductor de puesta a tierra del equipo con los conductores de circuito y conectarse a la terminal de tierra del equipo o al cable del aparato.

1.9 Advertencias en virtud de la Proposición 65 del estado de California

Este producto puede contener un químico que el Estado de California reconoce como potencialmente cancerígeno o causante de daños reproductivos. Por

tanto, su producto debe llevar en su embalaje la siguiente etiqueta de conformidad con la legislación de California:

ADVERTENCIA EN VIRTUD DE LA PROPOSICIÓN 65 DEL ESTADO DE CALIFORNIA:

⚠ ADVERTENCIA

Cáncer y daño reproductivo - www.P65Warnings.ca.gov

2 Antes de empezar

Leer estas instrucciones antes de comenzar la instalación del aparato.

Este manual de instalación abarca varios modelos. Todos los gráficos son representativos. La apariencia y las funciones del aparato pueden variar.

2.1 Componentes incluidos

Después de desembalar el aparato, verifique que todas las piezas no presenten daños ocasionados durante el transporte, así como que el volumen de suministro esté completo.

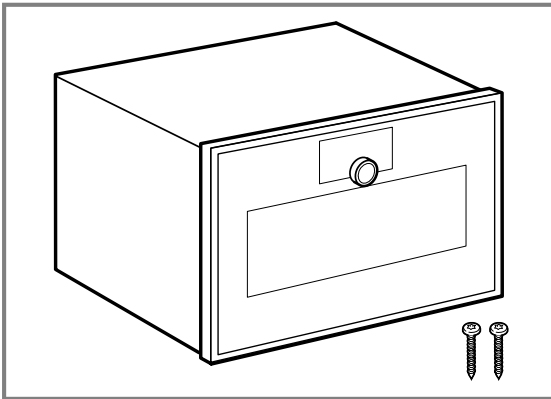

2.2 Herramientas y partes necesarias

Preparar los siguientes accesorios y herramientas antes de comenzar la instalación del aparato.

- Lápiz
- Cinta métrica
- Sierra caladora
- Nivel
- Desarmador de estrella T20

2.3 Requisitos de potencia y de conexión a tierra

El contacto para el enchufe debe estar puesto a tierra de forma adecuada, de conformidad con todas las normas aplicables.

- La toma puede instalarse en la pared trasera situada justo detrás del aparato.

Zona de salida

Asegurarse de que el enchufe se encuentre fuera de la abertura del gabinete.

3 Requisitos de instalación

Leer las presentes instrucciones para preparar el espacio de instalación del aparato.

3.1 Requisitos de ubicación

- Este aparato está diseñado únicamente para instalarse completamente en una cocina. No está diseñado para usarse como un aparato de sobremesa o dentro de un gabinete cerrado.
- El gabinete en el que se monte el aparato debe resistir temperaturas de 195 °F (90 °C), y los frentes de los gabinetes adyacentes deben resistir hasta 160 °F (70 °C).
- Asegurarse de que la caja de conexiones se encuentre fuera del hueco de encastre.
- La base del gabinete debe ser plana y capaz de soportar el peso del aparato.
- La distancia desde la cavidad del mueble hasta la superficie frontal de la puerta es de 1 5/8" (42 mm).
- Tener en cuenta el saliente del frontal a la hora de abrir los cajones situados junto al aparato.
- Al planificar una solución en ángulo, prever un ángulo de apertura de la puerta de al menos 97°.
- Si se monta encima de una cafetera automática, utilizar la superficie intermedia o la placa metálica de fijación. La superficie intermedia y la placa metálica de fijación pueden adquirirse en el servicio al cliente o en la tienda en línea.
- Si se montan dos aparatos uno encima de otro directamente al lado de una cafetera automática,

utilizar la superficie intermedia o la placa metálica de fijación entre los cuatro aparatos.

- Por razones de seguridad y facilidad de uso, el borde inferior del aparato no debe montarse por encima de la altura del hombro del usuario principal y, al mismo tiempo, debe mantenerse dentro de las medidas de montaje descritas en las secciones de medidas.

⚠ ADVERTENCIA;

El sobrecalentamiento del aparato puede provocar un incendio.

- ▶ No instalar el aparato detrás de una puerta decorativa o de la puerta de un gabinete de cocina.

3.2 Medidas del aparato

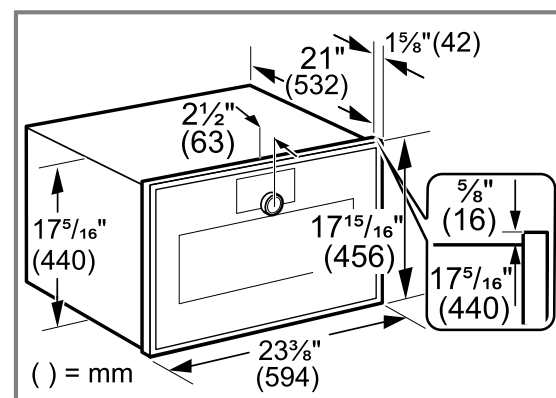

3.3 Peso del aparato

El gabinete de base debe poder soportar el peso del aparato, según se especifica en la tabla siguiente.

Modelo	Peso
GM450720	95lb(43 kg)
GM451720	95lb(43 kg)

4 Antes de la instalación

Llevar a cabo los siguientes pasos para preparar el aparato para su instalación.

4.1 Preparación del gabinete

1. Realizar los trabajos de corte en los gabinetes y, a continuación, insertar el aparato.
2. Realizar los trabajos de corte en el gabinete.
3. Después de realizar los recortes, eliminar las virutas, ya que estas pueden interferir en el funcionamiento de los componentes eléctricos.
4. Fijar los gabinetes independientes a la pared con una placa de fijación convencional.
5. No cubrir las ranuras de ventilación ni las aberturas de entrada de aire.
6. NO obstruir las aberturas de ventilación del horno.
7. Extraer el panel posterior del gabinete detrás del aparato o realizar un recorte suficiente en la superficie intermedia.
8. Mantener un espacio libre de al menos 1 3/4" (45 mm) entre la pared y la base del gabinete o del panel posterior del gabinete situado por encima.

4.2 Mover el aparato

Agarrar el aparato por el marco del aparato puede provocar que se doble. El marco del aparato no está diseñado para soportar el peso del aparato.

- ▶ No levantar el aparato sujetándolo por el marco del aparato. Levantar siempre el aparato sujetándolo por la carcasa.

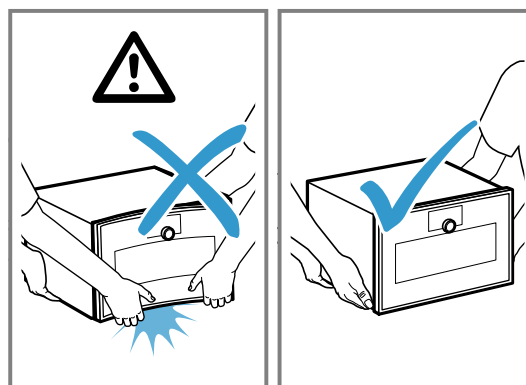

5 Instalación eléctrica: INSTRUCCIONES PARA LA PUESTA A TIERRA

Leer las presentes instrucciones para conectar con seguridad el aparato al suministro eléctrico.

5.1 Requisitos eléctricos

⚠ ADVERTENCIA;

La conexión eléctrica del aparato se debe llevar a cabo por un electricista calificado de acuerdo con las normas de seguridad locales y regionales.

Este producto solo funcionará si L1 y L2 se conectan de forma simultánea.

Si esto no sucede, se mostrará el error E300.

- ▶ Este aparato debe montarse con un disyuntor bipolar para permitir que L1 y L2 se conecten simultáneamente.

Modelo	Conexión	Requisitos relativos al circuito
GM450720	Conducto pasacables de 4 hilos	<ul style="list-style-type: none"> ▪ 208 V, 60 Hz, 20 A ▪ 240 V, 60 Hz, 20 A
GM451720		

5.2 Conexión eléctrica

⚠ ADVERTENCIA;

Antes de realizar la instalación, desconectar la alimentación eléctrica en el panel de servicio.

- ▶ Bloquear el panel de servicio para impedir que se conecte accidentalmente la alimentación eléctrica.

Las normas locales pueden variar.

- ▶ La instalación, las conexiones eléctricas y la conexión a tierra deben cumplir con todas las normas locales correspondientes.

- Instalar una caja de conexiones adecuada (no está incluida).
- Debe utilizarse un conector pasacables para conductos de la medida adecuada, certificado por UL, a fin de unir correctamente el conducto a la caja de conexiones.
- Los 4 cables deben estar conectados, independientemente de si se utiliza una conexión de 3 o 4 cables.
- Si las normas locales permiten efectuar la conexión a tierra a través del conductor neutral de la red de suministro, conectar el cable blanco neutral y el cable

a tierra del horno con el cable blanco neutral de la red de suministro.

- Se prefiere la conexión de cuatro cables, pero, si las normas locales lo permiten, también se acepta la conexión de tres cables.

Enrutado del tubo pasacables eléctrico

Requisito: Debe garantizarse el acceso para tareas de mantenimiento. No se debe acortar el tubo conduit pasacables eléctrico. Enrutar el tubo pasacables eléctrico de modo que se pueda extraer temporalmente la unidad.

- El tubo pasacables eléctrico rota en el punto en el que se conecta a la unidad. Rotar el tubo pasacables eléctrico hacia arriba o hacia abajo y dirigirlo hacia la toma de corriente.

Instalación de una conexión de cuatro cables

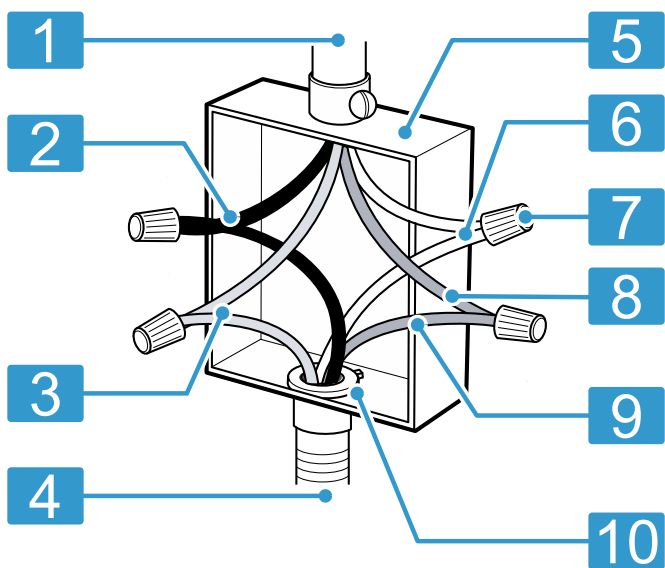

- 1 Cable de alimentación eléctrica doméstica
- 2 Cables negros
- 3 Cables rojos
- 4 Conduto flexible de 4 cables procedente del aparato
- 5 Caja de conexiones certificada UL o aprobada CSA
- 6 Cables blancos
- 7 Conectores de cable certificados por UL o CSA
- 8 Cable verde o cable desnudo procedente de la alimentación eléctrica doméstica
- 9 Cable verde de conexión a tierra procedente del aparato
- 10 Tubo conector certificado por UL o CSA

- Conectar el cable rojo desde el aparato hasta el cable rojo del suministro eléctrico (cable con corriente).
- Conectar el cable negro desde el aparato hasta el cable negro del suministro eléctrico (cable con corriente).
- Conectar el cable neutro blanco del aparato al cable neutro blanco del suministro eléctrico (no al cable de conexión a tierra desnudo o verde).
- Conectar el cable de conexión a tierra verde procedente del aparato al cable de conexión a tierra verde o desnudo del suministro eléctrico.

Instalación de una conexión de tres cables

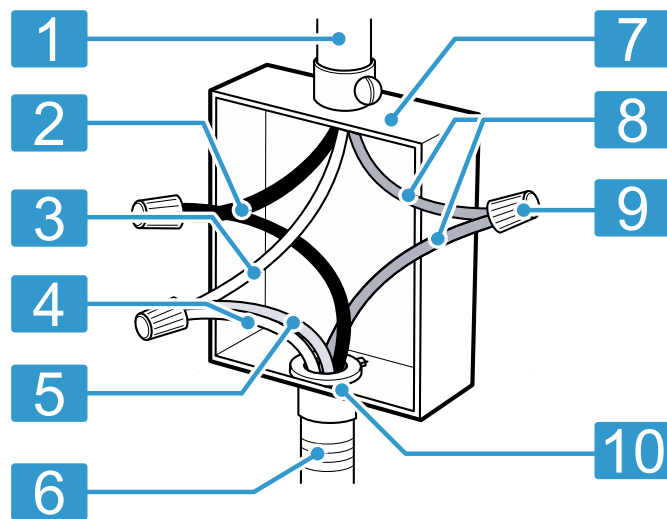

- 1 Cable de alimentación eléctrica doméstica
- 2 Cables negros
- 3 Cable blanco
- 4 Conduto flexible de tres cables procedente del horno
- 5 Cable verde de conexión a tierra procedente del horno
- 7 Caja de conexiones certificada UL o aprobada CSA
- 8 Cables rojos
- 9 Conectores de cable certificados por UL o CSA
- 10 Tubo conector certificado por UL o CSA

- Conectar el cable rojo desde el horno hasta el cable rojo del suministro eléctrico (cable con corriente).
- Conectar el cable negro desde el horno hasta el cable negro del suministro eléctrico (cable con corriente).
- Conectar el cable de conexión a tierra verde procedente del horno al cable de conexión a tierra verde o desnudo del suministro eléctrico.

6 Montar el aparato en un armario alto

Nota: La etiqueta roja pegada en el exterior de la puerta del aparato sirve de apoyo durante la instalación. Antes de conectar el suministro eléctrico, jalar la etiqueta roja para abrir la puerta del aparato.

- Se deben tener en cuenta las distancias de separación al realizar un montaje en un armario alto.
 - Para ventilar el aparato, la superficie intermedia debe tener un hueco de ventilación.
 - Montar el aparato solo hasta una altura tal que permita retirar los accesorios con facilidad.

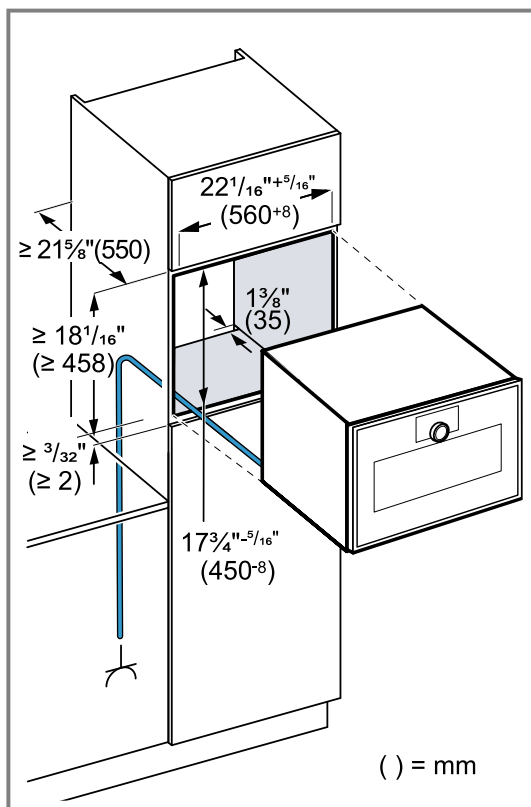

- Si el gabinete alto tiene otro panel posterior además de los paneles posteriores de los elementos, este deberá quitarse.
- Si se monta junto a una pared, asegurarse de que el ángulo de apertura potencial de la puerta del aparato tenga en cuenta las distancias mínimas de separación hasta la pared.

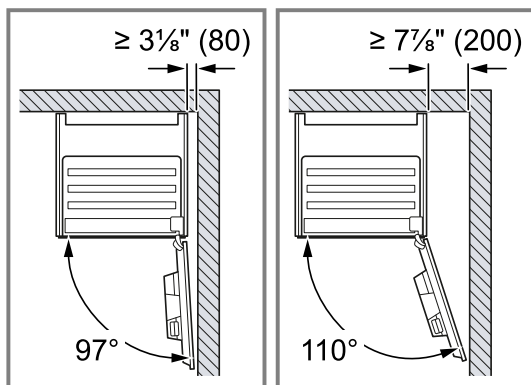

- Asegurarse de que la distancia entre el aparato y la pared sea al menos de 3/8" (35 mm).

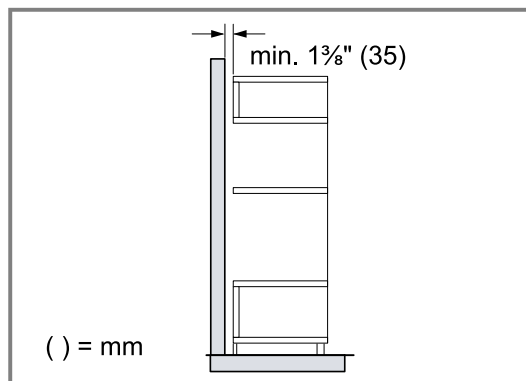

- Se deben tener en cuenta las distancias de separación al montar dos aparatos uno encima del otro.

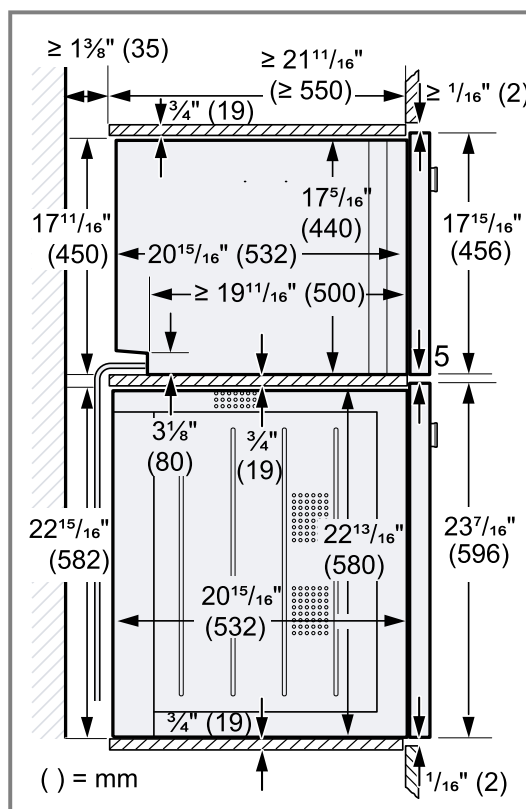

- Si no hay una superficie intermedia por encima del aparato, asegurar este contra posibles caídas del gabinete. Fijar dos placas de fijación (disponibles en comercios) a ambos lados del gabinete, a profundidades de 17 1/16" (450 mm) y 3/4" (5 mm) por encima de la altura del aparato.

- Nota:** Asegurarse de ajustar los dos elementos de plástico blanco a la izquierda y la derecha del aparato. Si el grosor de los paneles laterales del gabinete es de 5/8" (16 mm), no retirar los elementos de plástico blanco. Los elementos de plástico blanco sirven de apoyo para centrar el aparato.

8. Si el grosor de los paneles laterales del gabinete es de $\frac{13}{16}$ " (20 mm), retirar los elementos de plástico blanco.

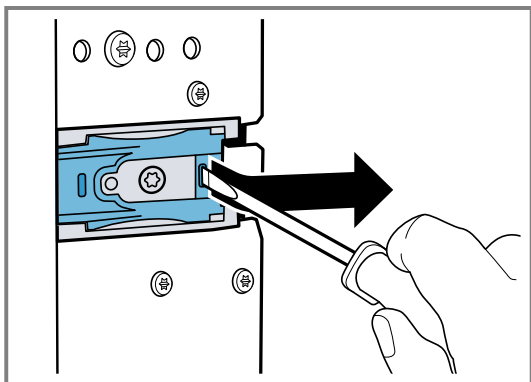

9. Si el grosor de los paneles laterales del gabinete es de $\frac{3}{4}$ " (19 mm), retirar los elementos de plástico blanco ①, girarlos 180° ② y volver a colocarlos ③.

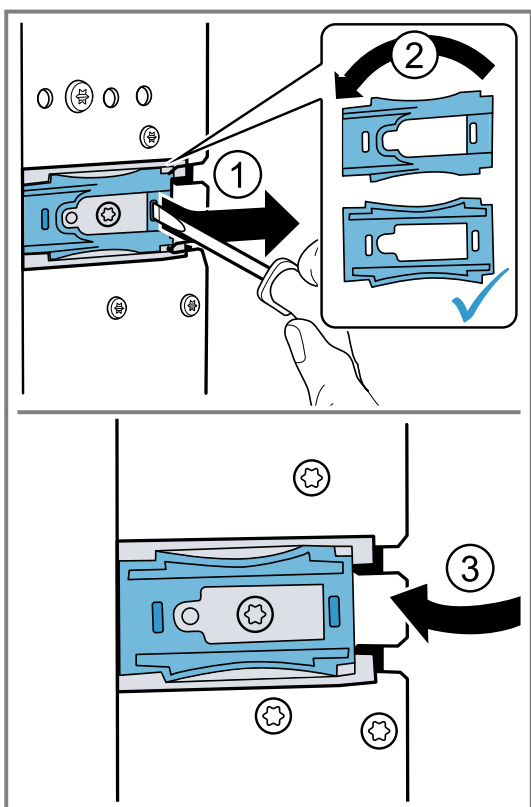

10. Empujar el aparato para que encaje completamente en el gabinete de montaje.
▶ No doblar ni atrapar el cable de conexión.

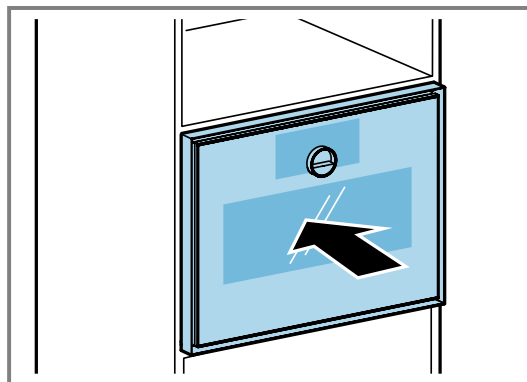

11. Centrar el aparato.
Debe haber una separación para ventilación de al menos $\frac{3}{16}$ " (5 mm) entre el aparato y los frentes de los gabinetes adyacentes.
12. Con un nivel de burbuja, ajustar el aparato para que esté perfectamente nivelado.

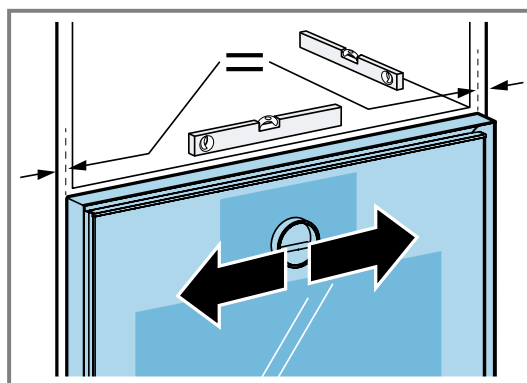

13. Abrir la puerta del aparato.
14. Fijar el aparato al gabinete con los tornillos suministrados.

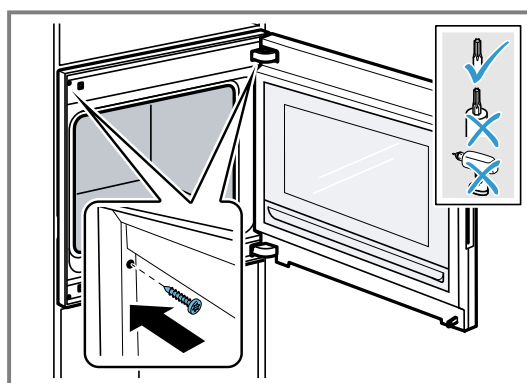

15. Retirar el perno de transporte (de plástico rojo) de la pestaña superior de la puerta.
16. Retirar cualquier material de empaque o lámina adhesiva de la cavidad del aparato y de la puerta.

7 Superficies intermedias ajustables con placas de fijación

Hay disponible una base intermedia ajustable con placas de fijación (GA601010) para el aparato.

AVISO

Si se montan aparatos sobre la superficie intermedia con placas de fijación demasiado pesadas, la superficie intermedia puede doblarse.

- ▶ No montar la superficie intermedia con placas de fijación debajo de un horno.
- ▶ Montar la superficie intermedia con placas de fijación debajo de un horno microondas.

Si se si no se instala correctamente el aparato en un falso suelo GA601010, este podría doblarse.

- ▶ No colocar el aparato en ángulo en el hueco de la superficie intermedia.
- ▶ Deslizar el aparato en el gabinete en alto en paralelo a los paneles laterales del hueco de encastre.

Nota: No montar un microondas debajo de una cafetera automática.

Montar la bandeja de cocción al vapor únicamente con placas de fijación:

- Debajo de un microondas de la misma serie.
- Debajo de una cafetera automática que se monte sobre un horno de la misma serie.

No montar la bandeja de cocción al vapor con placas de fijación:

- Debajo de un horno.

- Entre dos cafeteras automáticas que vayan a montarse una encima de otra.

7.1 Montar el aparato sobre superficies intermedias con placas de fijación

- ▶ No colocar el aparato en ángulo en el hueco de la superficie intermedia con placas de fijación. Deslizar el aparato en el gabinete en alto en paralelo a los paneles laterales del hueco de encastre.

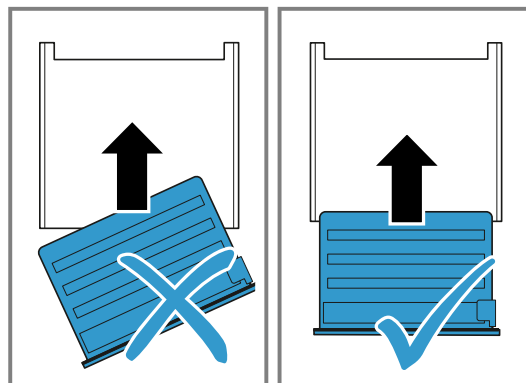

8 Alinear la puerta del aparato

La puerta del aparato ya está alineada cuando se entrega. No suele ser necesaria una alineación. En caso necesario, es posible ajustar la alineación de la puerta del aparato en la parte de la bisagra para que la separación sea más precisa. No es posible ajustar la altura de la puerta del aparato.

8.1 Corregir la altura de la puerta del aparato

1. Jalar ligeramente el aparato hacia afuera de su hueco de encastre.
2. Desatornillar los dos tornillos del costado del aparato.
3. Abrir la puerta del aparato.
4. Girar el desarmador hexagonal en cualquier sentido para corregir la altura del aparato.
5. Apretar los dos tornillos del costado del aparato.
6. Deslizar el aparato en el hueco de encastre.

8.2 Cambiar el ángulo de apertura de la puerta

Hay dos ángulos de apertura disponibles para la puerta del aparato.

1. Jalar ligeramente el aparato hacia afuera de su hueco de encastre.

2. Aflojar ligeramente el tornillo del lado derecho en la parte trasera del aparato.

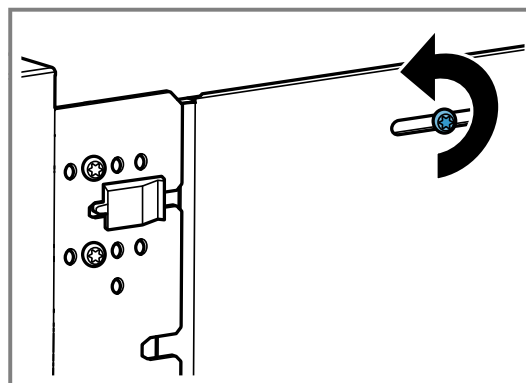

3. Retirar los dos tornillos de la parte frontal del elemento de plástico negro.

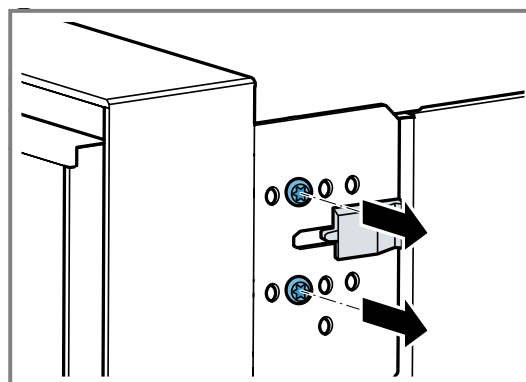

4. Deslizar el elemento de plástico negro hacia la derecha.

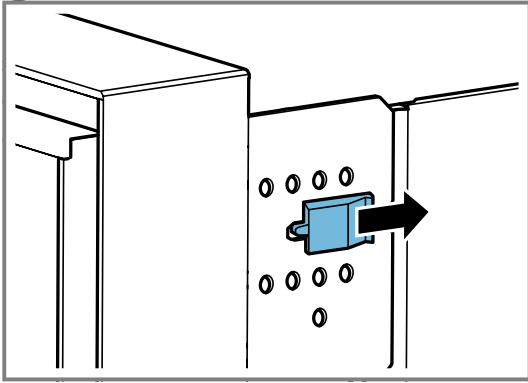

5. Atornillar los dos tornillos en los orificios situados más a la derecha del aparato.

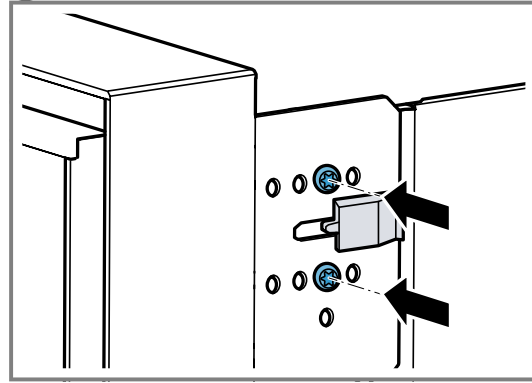

Entre más a la derecha se atornillen los tornillos en el aparato, menor será el ángulo de apertura de la puerta.

Cuando los tornillos están colocados a la derecha, el ángulo de apertura de la puerta del aparato es de aproximadamente 97°.

9 Combinar el aparato con un horno

1. Combinar solo aparatos adecuados que pertenezcan a la misma marca y la misma serie.
2. Montar primero el microondas y, luego, el horno.
3. Si se monta el aparato al lado de un horno, asegurarse de que las puertas de los aparatos se abren en direcciones opuestas.

10 Combinar el aparato con un horno combinado de vapor

- ▶ Combinar solo aparatos adecuados que pertenezcan a la misma marca y la misma serie.

11 Combinar el aparato con una cafetera automática

1. Combinar solo aparatos adecuados que pertenezcan a la misma marca y la misma serie.
2. Seguir las instrucciones de montaje de la cafetera automática y de la falsa base.
3. Si se monta encima de una cafetera automática, utilizar la superficie intermedia o la placa metálica de fijación. La superficie intermedia y la placa metálica de fijación pueden adquirirse en el servicio al cliente y en la tienda en línea.
4. Si se montan dos aparatos uno encima de otro directamente al lado de una cafetera automática, utilizar la superficie intermedia o la placa metálica de fijación entre los cuatro aparatos.

12 Combinar el aparato con un cajón calentaplatos

AVISO

Los bordes afilados del aparato pueden dañar el panel frontal del cajón calentaplatos.

- ▶ Tener cuidado de no dañar el panel frontal del cajón calentaplatos al introducir el aparato.
- ▶ Antes de montar otro aparato, abrir el cajón de calentamiento, colocar un trapo en el panel frontal y cerrar el cajón para proteger el panel frontal del cajón contra posibles daños.

1. Combinar solo aparatos adecuados que pertenezcan a la misma marca y la misma serie.
2. Montar primero el cajón calentaplatos.
3. Tener en cuenta las instrucciones de montaje del cajón calentaplatos.
4. Introducir el aparato en el cajón calentaplatos del armario empotrado.

13 Comprobación del funcionamiento

Una vez completados los pasos de instalación, comprobar si la unidad funciona correctamente.

1. Encender la energía eléctrica en el interruptor automático.
2. Presionar  en el anillo de control.
- ✓ El indicador muestra el logotipo de GAGGENAU durante unos 30 segundos y luego "Inicio".
3. Ajustar el idioma.
4. Seguir las indicaciones del asistente de montaje en el indicador.
 - ▶ Presionar → o girar el anillo de control.
5. Seleccionar los ajustes para la "Altura de montaje".
6. Alinear el indicador horizontal o verticalmente en función de la posición de montaje o de la estatura del usuario principal.
7. Desactivar el modo demo.
8. Seleccionar un modo de calefacción para probar el horno. Véase el manual de usuario para consultar las instrucciones de funcionamiento detalladas.
9. Comprobar que se enciende la luz del horno y que el horno comienza a precalentar.

14 Retirar el aparato

1. Desconectar el aparato del suministro eléctrico.
2. Desenroscar los tornillos de sujeción.
3. Levantar ligeramente el aparato y sacarlo por completo.

15 Servicio de atención al cliente

En cada reparación cubierta por la garantía, nos aseguramos de que su aparato sea reparado con repuestos originales por un proveedor de servicio capacitado y autorizado. Solo utilizamos repuestos originales para todos los tipos de reparaciones. Nuestro servicio al cliente le proporcionará piezas de repuesto originales, funcionales y disponibles en inventario hasta 15 años a partir de la fecha de introducción del aparato en el mercado. Para más información, contactar con nuestro servicio al cliente.

Las informaciones detalladas sobre el periodo de validez de la garantía y las condiciones de garantía las podrá encontrar en nuestras condiciones de garantía, con su distribuido o en nuestra página web.

USA:

1-877-442-4436

www.gaggenau.com

www.gaggenau.com/us/appliances/eshop

CA:

1-877-442-4436

www.gaggenau.com

www.gaggenau.ca

Aquí podrá encontrar ayuda para la conexión con Home Connect®:

www.home-connect.com/us/en/help-support/set-up

15.1 Ubicación de la placa de características del aparato

La placa de características se encuentra en el marco de la puerta cerca de la bisagra inferior del marco de la puerta.

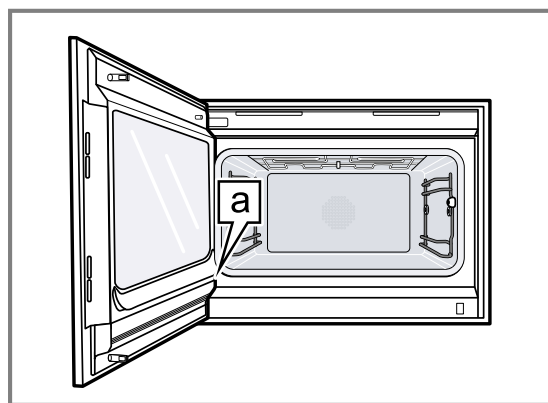

a Placa de características

16 Diagrama de cableado

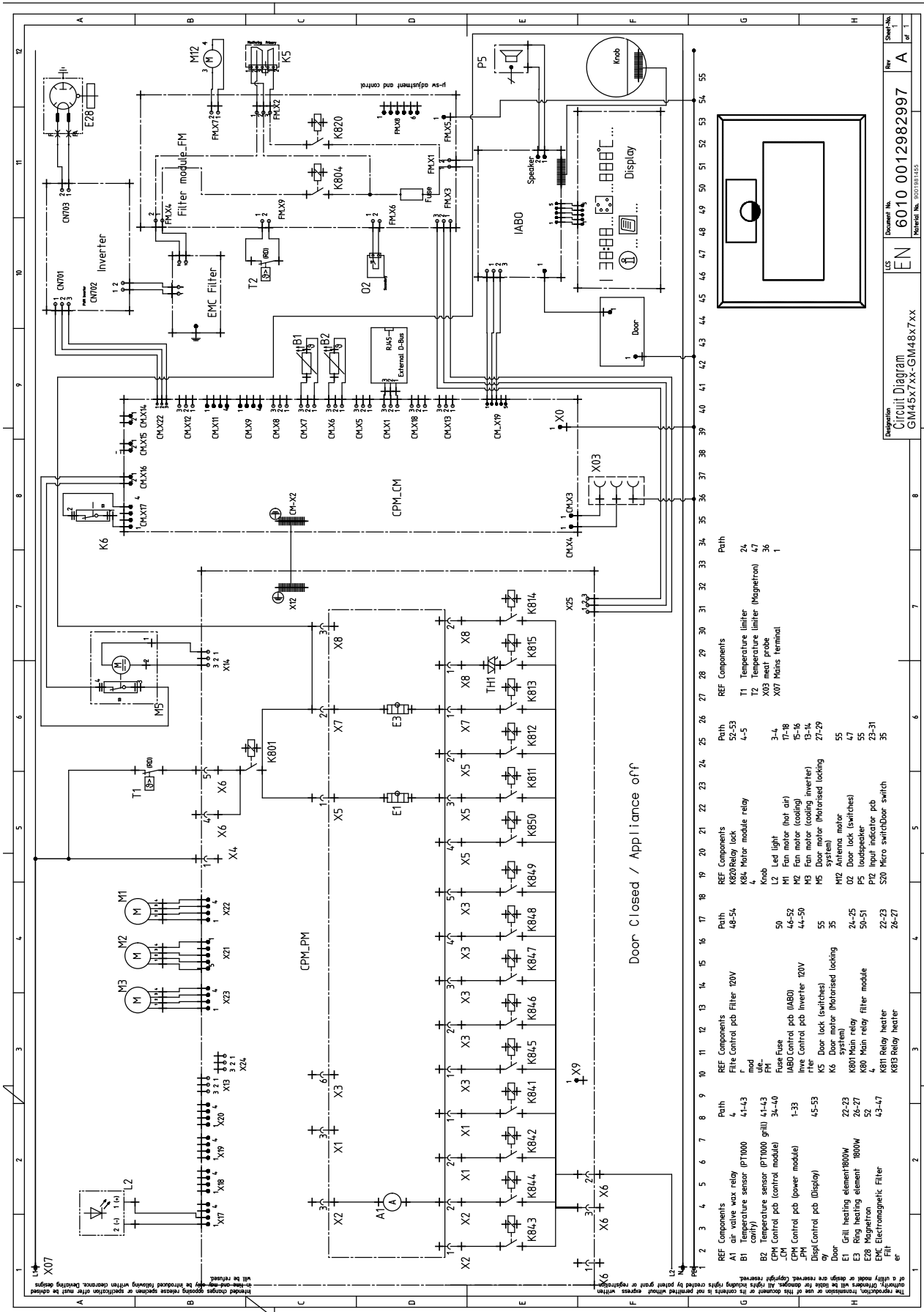

Revision	Rev	Doc No.	6010 0012982997
Standard	EN	Doc No.	6010 0012982997
Designation	Circuit Diagram	Doc No.	6010 0012982997
	GM457xx-GM487xx	Doc No.	6010 0012982997
		Doc No.	6010 0012982997

The difference is Gaggenau

gaggenau.com

BSH Home Appliances Corporation

1901 Main Street, Suite 600

Irvine, CA 92614

USA

www.gaggenau.com

1-877-442-4436

© 2026 BSH Home Appliances Corporation



9001962469 (060401)

en-us, fr-ca, es-mx