

en-us	Installation instructions	2
fr-ca	Instructions d'installation	14
es-mx	Instrucciones de montaje	26

Built-in oven

Built-in oven

Four encastré

Horno empotrado

GO470720 GO471720

Table of contents

1	IMPORTANT SAFETY INSTRUCTIONS	3		
1.1	Safety definitions	3		
1.2	General information	3		
1.3	General safety instructions	3		
1.4	Appliance handling safety	3		
1.5	Safety codes and standards	3		
1.6	Electrical safety	3		
1.7	State of California Proposition 65 Warnings	4		
1.8	Transport	4		
2	BEFORE YOU BEGIN	5		
2.1	Parts included	5		
2.2	Tools and parts needed	5		
2.3	Power requirements and grounding	5		
3	REMOVING THE PACKAGING	5		
4	INSTALLATION REQUIREMENTS	5		
4.1	Appliance dimensions	5		
4.2	Appliance weight	5		
4.3	Location requirements	5		
5	PRIOR TO INSTALLATION	6		
5.1	Preparing the cabinet	6		
5.2	Moving the appliance	6		
6	ELECTRICAL CONNECTION	6		
6.1	Electrical requirements	6		
6.2	Routing the electrical conduit cable	6		
6.3	Installing a four-wire connection	6		
6.4	Installing a three-wire connection	7		
7	INSTALLING THE APPLIANCE	7		
8	ALIGNING THE APPLIANCE DOOR	9		
8.1	Correcting the appliance door height	9		
8.2	Changing the door opening angle	10		
9	COMBINING THE APPLIANCE WITH A COMBI-STEAM OVEN	10		
10	COMBINING THE APPLIANCE WITH A FULLY AUTOMATIC COFFEE MACHINE	11		
11	COMBINING THE APPLIANCE WITH A WARMING DRAWER	11		
12	COMBINING THE APPLIANCE WITH A MICROWAVE	11		
13	TESTING THE OPERATION	11		
14	REMOVING THE APPLIANCE	11		
15	Customer Service	11		
			15.1	Model number (E-Nr.), production number (FD) and consecutive numbering (Z-Nr.)
			15.2	Rating plate location
16	WIRING DIAGRAM	13		



IMPORTANT SAFETY INSTRUCTIONS

READ AND SAVE THESE INSTRUCTIONS

Read all of the instructions carefully before using the appliance. In order to reduce the risk of fire, electric shocks and personal injuries when using the appliance, follow the basic safety precautions, including the following safety instructions.

1.1 Safety definitions

Here you can find explanations of the safety signal words used in this manual.

WARNING

This indicates that death or serious injuries may occur as a result of non-observance of this warning.

CAUTION

This indicates that minor or moderate injuries may occur as a result of non-observance of this warning.

NOTICE

This indicates that damage to the appliance or property may occur as a result of non-compliance with this advisory.

Note: This alerts you to important information and/or tips.

1.2 General information

Here you can find general information about this manual.

- Please read this manual carefully.
- Observe the safety instructions and warnings.
- Keep the manual and the product information in a safe place for future reference or for the next owner.
- Check the appliance for damage after unpacking it. Do not connect the appliance if it has been damaged in transit.

This appliance is intended for use up to a maximum height of 13,100 feet (4000 meters) above sea level.

1.3 General safety instructions

IMPORTANT: SAVE THESE INSTRUCTIONS FOR THE LOCAL ELECTRICAL INSPECTOR'S USE.

INSTALLER: LEAVE THESE INSTALLATION INSTRUCTIONS WITH THE UNIT FOR THE OWNER.

OWNER: PLEASE RETAIN THESE INSTRUCTIONS FOR FUTURE REFERENCE.

INSTALLER: LEAVE THESE INSTRUCTIONS WITH THE APPLIANCE AFTER INSTALLATION IS COMPLETE.

Examine the appliance after unpacking it. In the event of transport damage, do not plug it in.

WARNING

If the information in this manual is not followed exactly, fire or shock may result causing property damage or personal injury.

Do not repair, replace or remove any part of the appliance unless specifically recommended in the manuals. Improper installation, service or maintenance can cause injury or property damage.

- ▶ Refer to this manual for guidance.

- ▶ All other servicing should be done by an authorized service provider.

When installing a cooktop over a single oven, be sure to follow the instructions in both the oven's and the cooktop's installation manuals.

Never modify or alter the construction of the appliance.

- ▶ For example, do not remove leveling legs, panels, wire covers or anti-tip brackets/screws.

WARNING

Remove all tape and packaging before using the appliance.

- ▶ Destroy the packaging after unpacking the appliance.
- ▶ Dispose of packaging in an environmentally responsible manner.
- ▶ Never allow children to play with packaging material.

Before starting up the appliance, remove any packaging material and adhesive film from the oven cavity and the door.

1.4 Appliance handling safety

WARNING



Unit is heavy and requires at least two people or proper equipment to move.

- ▶ Do not lift the appliance by the door or front panel.

WARNING



Hidden surfaces may have sharp edges.

- ▶ Use caution when reaching behind or under appliance.

1.5 Safety codes and standards

This appliance complies with the latest version of one or more of the following standards:

- UL 1026 - Electric Household Cooking and Food Serving Appliances
- CAN/CSA C22.2 No. 61 - Household Cooking Ranges
- CAN/CSA C22.2 No. 64 - Household Cooking and Liquid- Heating Appliances
- UL 858 - Household Electric Ranges
- CAN/CSA-C22.2 No. 60335-1 - Safety of Household and Similar Electrical Appliances - General
- CAN/CSA-E60335-2-6, The Standard for the Safety of Household and similar electrical appliances.

It is the responsibility of the owner and the installer to determine if additional requirements and/or standards apply to specific installations.

1.6 Electrical safety

- **Installer** - show the owner the location of the circuit breaker or fuse. Mark it for easy reference.
- If required by the National Electrical Code (or Canadian Electrical Code), this appliance must be installed on a separate branch circuit.



IMPORTANT SAFETY INSTRUCTIONS

READ AND SAVE THESE INSTRUCTIONS

- Local codes vary. The installer is responsible for ensuring that the installation, connections, and grounding comply with all applicable codes. The manufacturer is not responsible for any issues associated with the improper installation of this product.
- Refer to the rating plate for more information.
→ "Rating plate location", Page 12

WARNING

Before installing, turn power OFF at the service panel.

- Lock service panel to prevent power from being turned ON accidentally.

WARNING



ELECTRIC SHOCK HAZARD

- Disconnect power before installing or servicing. Before turning power ON, be sure that all controls are in the OFF position.
- DO NOT remove connections.
- DO NOT use an extension cord.
- Improper grounding can result in a risk of electric shock.
- Failure to follow these instructions can result in death, fire, or electrical shock.

WARNING

It must always be possible to disconnect the appliance from the electricity supply. The appliance must only be connected to a grounded outlet that has been correctly installed.

- An all-pole isolating switch must be integrated into the permanent electrical installation according to the conditions of overvoltage category III and according to the installation regulations.
- The permanent electrical installation must only be wired by a professional electrician. We recommend installing a residual-current circuit breaker (RCCB) in the appliance's power supply circuit.

WARNING

GROUNDING INSTRUCTIONS

- This appliance must be grounded.
- Grounding reduces the risk of electric shock by providing a safe pathway for electric current in the event of a short circuit.
- Be sure your appliance is properly installed and grounded by a qualified technician.
- Installation, electrical connections and grounding must comply with all applicable codes.

Do not use an extension cord. If the power supply cord is too short, have a qualified electrician install an outlet near the appliance.

Before you turn on power supply, make sure all controls are in the OFF position.

1.7 State of California Proposition 65 Warnings

This product may contain a chemical known to the State of California, which can cause cancer or reproductive

harm. Therefore, the packaging of your product may bear the following label as required by California:

STATE OF CALIFORNIA PROPOSITION 65 WARNING:



Cancer and Reproductive Harm - www.P65Warnings.ca.gov

1.8 Transport

Follow these precautions when transporting your appliance.

NOTICE

To avoid damaging the appliance, use the transport method shown in the following picture.

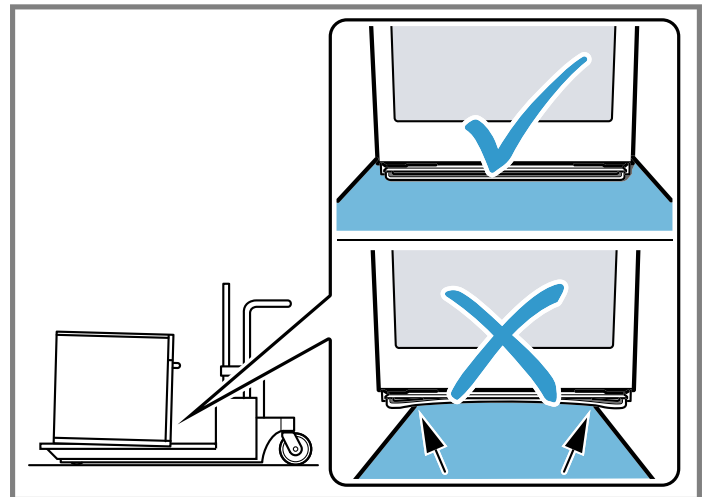

2 Before you begin

Read these instructions before you begin to install your appliance.

This Installation Instructions covers several models. All graphics are representative. Your appliance may vary in appearance and features.

2.1 Parts included

After unpacking all the parts, check for any damage in transit and for completeness of delivery.

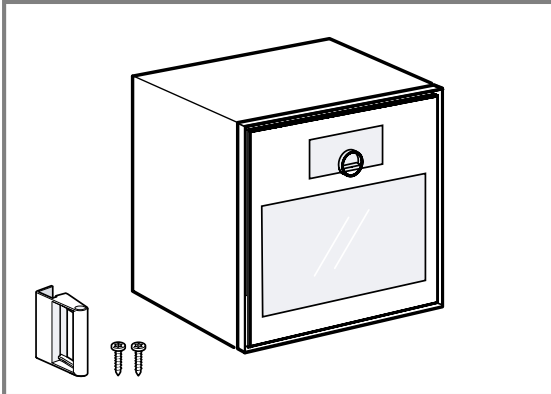

2.2 Tools and parts needed

Prepare these tools and accessories before you start to install your appliance.

- Pencil
- Measuring tape
- Jigsaw
- Level
- T20 star bit screwdriver

2.3 Power requirements and grounding

The outlet must be properly grounded in accordance with all applicable codes.

Outlet area

Ensure that the outlet is located outside the cabinet opening.

3 Removing the packaging

NOTICE

To prevent damage to your floor keep the unit in its packaging base until ready to be placed in the cabinet opening. Do not slide the unit across the flooring.

1. Cut the straps on the outside of the box.
2. Remove the cardboard box.

3. Remove all top and side cardboard and Styrofoam braces.
4. Place the oven in front of the cabinet where it is to be installed.

Note: The packaging brackets remain in the packaging base.

4 Installation requirements

Read these instructions to prepare the installation space for your appliance.

4.1 Appliance dimensions

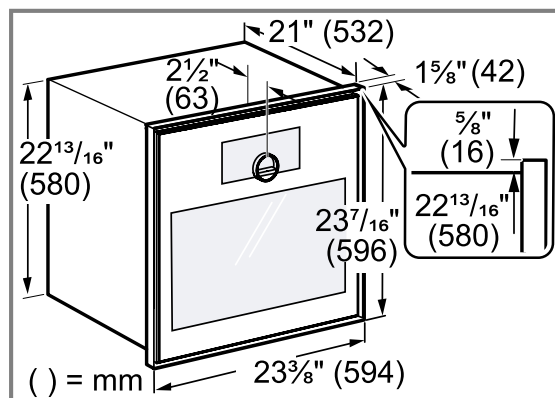

4.2 Appliance weight

The cabinet base must support the weight of your appliance as stated in this table.

Model	Weight
GO470720	135 lbs (61 kg)
GO471720	

4.3 Location requirements

- The cabinet into which the appliance is built in must be heat-resistant up to 195°F (90°C), adjacent cabinet fronts up to 160°F (70°C).
- The door hinge side cannot be changed.
- The distance from the cabinet front edge to the door panel front is 1 5/8" (42 mm).
- Ensure that the junction box is located outside the built-in niche.
- When planning a corner solution, consider a door opening angle of at least 97°.

- Note the overhang for opening drawers next to the appliance.
- The cabinet base must be flat and capable of supporting the weight of your appliance.
- DO NOT obstruct oven vents.

5 Prior to installation

Carry out these steps to prepare your appliance for installation.

5.1 Preparing the cabinet

1. Carry out cut-out work on the cabinets and then insert the appliance.
2. Carry out cut-out work in the cabinet.
3. After making the cut-outs, remove any shavings. Shavings may impair the function of electrical components.
4. Secure freestanding cabinets to the wall using a standard bracket.
5. Do not cover the ventilation slots and air intake openings.

6. DO NOT obstruct oven vents.
7. Remove the cabinet back panel behind the appliance or provide a sufficient cut-out in the intermediate floor.
8. Maintain a clearance of at least 1¾" (45 mm) between the wall and the cabinet base or the rear panel of the cabinet situated above.

5.2 Moving the appliance

Carrying the appliance by the appliance frame may cause it to bend. The appliance frame cannot support the weight of the appliance.

- ▶ Do not lift the appliance using the appliance frame. Always lift the appliance at the casing.

6 Electrical connection

Read these instructions to safely connect your appliance to the electrical supply.

6.1 Electrical requirements

Make sure your electrical installation supports the following requirements.

WARNING

The electrical connection of the appliance must be carried out by a qualified electrician in accordance with local and regional safety codes.

Local codes may vary.

- ▶ Installation, electrical connections and grounding must comply with all applicable local codes. Before installing, turn power OFF at the service panel.
- ▶ Lock service panel to prevent power from being turned ON accidentally.
- This oven is dual rated, designed to be connected to either 208 V or 240 V AC, 60 Hz, 4-wire, single-phase power supply.
- The electrical supply should be a 4-wire single-phase AC.
- Install a suitable junction box (not furnished).
- An appropriately-sized, UL-listed conduit connector must be used to correctly attach the conduit to the junction box.
- All 4 wires must be connected, regardless if a 3 or 4 wire connection is used.
- If local codes permit grounding through the electrical supply neutral, connect both the white neutral wire and the bare ground wire from the oven to the white neutral electrical supply wire.
- The four-wire connection is preferred, but where local codes permit, the three wire connection is also acceptable.

6.2 Routing the electrical conduit cable

Requirement: Serviceability must be maintained. Do not shorten the electric conduit cable. Route the electric conduit cable in a way to permit temporary removal of the unit.

- ▶ The electrical conduit cable swivels where it is connected at the unit. Rotate the electric conduit cable upward or downward and direct it to the power outlet.

6.3 Installing a four-wire connection

1. **IMPORTANT:** Use the four-wire cable from home power supply in the U.S. where local codes do not allow grounding through neutral, New Branch circuit installations (1996 NEC), mobile homes and recreational vehicles, new construction and in Canada.

6.4 Installing a three-wire connection

1. **IMPORTANT:** Use the three-wire cable from home power supply only where local codes permit a three-wire connection.

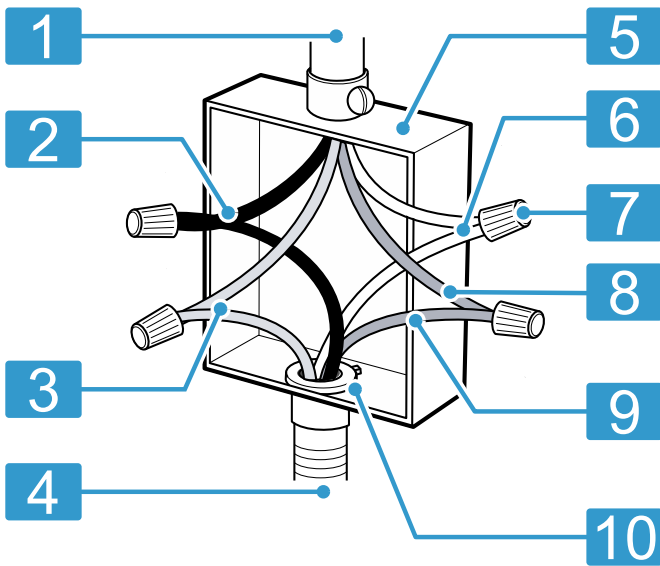

- | | |
|----|---|
| 1 | Cable from home power supply |
| 2 | Black wires |
| 3 | Red wires |
| 4 | 4-wire flexible conduit from oven |
| 5 | UL listed or CSA approved junction box |
| 6 | White wires |
| 7 | UL listed or CSA approved wire connectors |
| 8 | Green or bare wire from home power supply |
| 9 | Green ground wire from oven |
| 10 | UL listed or CSA approved conduit connector |

2. Connect the red wire from the oven to the red electrical supply wire (hot wire).
3. Connect the black wire from the oven to the black electrical supply wire (hot wire).
4. Connect the white neutral oven wire to the white neutral (not bare or green ground) electrical supply wire.
5. Connect the green ground wire from the oven to the green or bare ground electrical supply wire.

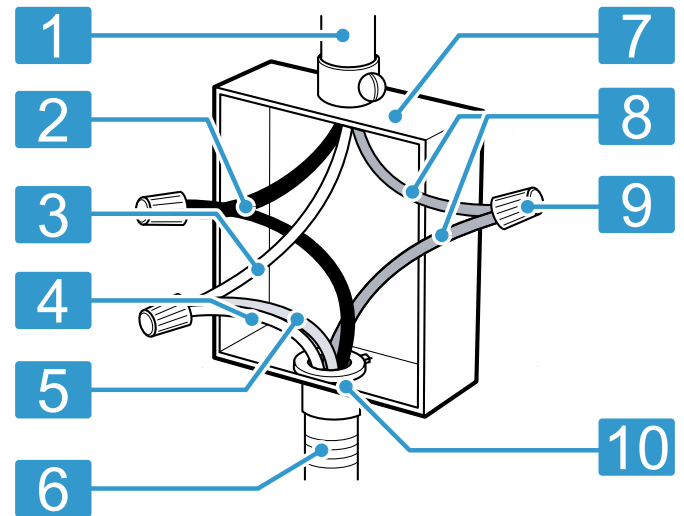

- | | |
|----|---|
| 1 | Cable from home power supply |
| 2 | Black wires |
| 3 | White wire |
| 4 | 3-wire flexible conduit from oven |
| 5 | Green ground wire from oven |
| 7 | UL listed or CSA approved junction box |
| 8 | Red wires |
| 9 | UL listed or CSA approved wire connectors |
| 10 | UL listed or CSA approved conduit connector |

2. Connect the red wire from the oven to the red electrical supply wire (hot wire).
3. Connect the black wire from the oven to the black electrical supply wire (hot wire).
4. Connect the green ground wire from the oven to the green or bare ground electrical supply wire.

7 Installing the appliance

NOTICE

Sharp-edged screwdrivers may damage the control panel.

- ▶ Use a suitable screwdriver.
- ▶ Do not scratch the control panel.

Note: The red label sticking out of the appliance door provides support during installation. Before connecting to the power supply, pull on the red label to open the appliance door.

1. Observe the clearances when installing in a tall cabinet.
 - ▶ To ventilate the appliance, the intermediate floor must have a ventilation cut-out.

- ▶ Only install the appliance up to a height which allows accessories to be easily removed.

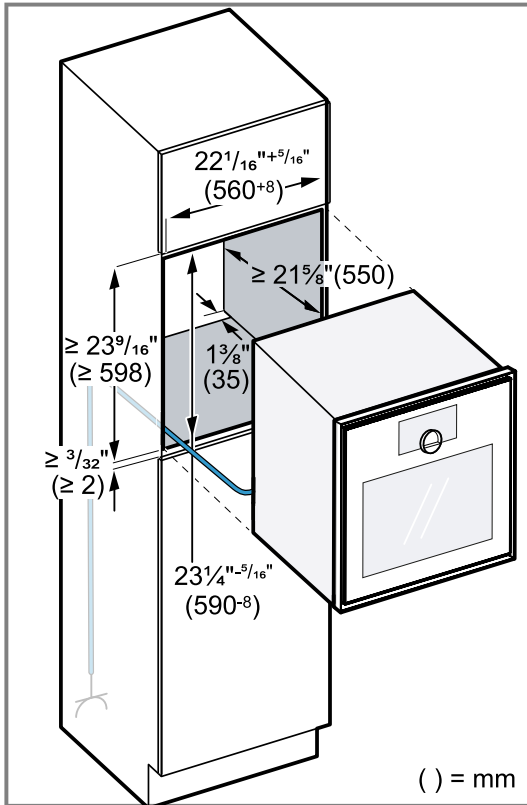

- When installing beside a wall, ensure that the potential opening angle of the appliance door is based on the minimum clearances to the wall.

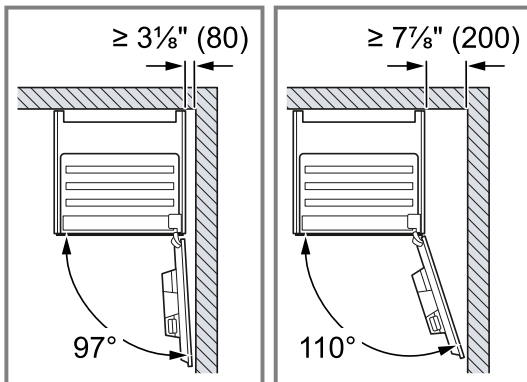

- When installing 2 appliances on top of each other, observe the clearances.
 - ▶ Make sure that the distance between the appliance and the wall is at least 1 3/8" (35 mm).

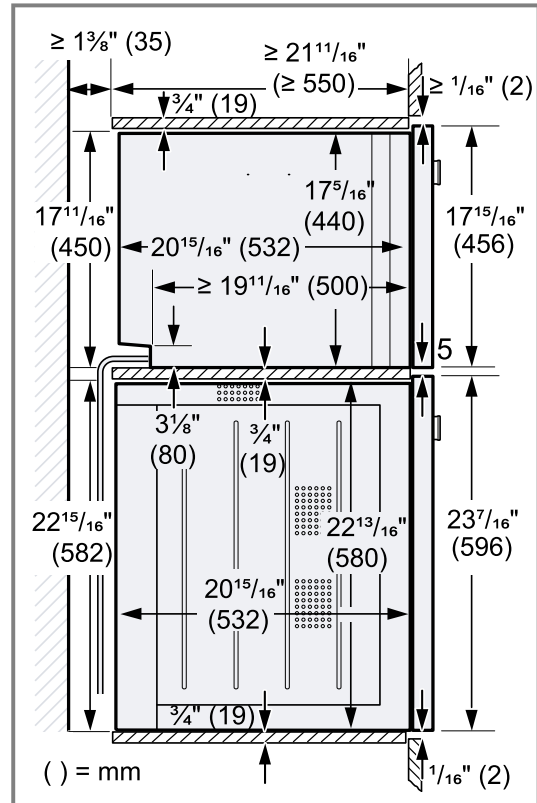

- If there is no intermediate floor above the appliance, secure the appliance against tipping in the cabinet. Secure 2 commercially available brackets on both sides in the cabinet at a depth of 17 1/16" (450 mm), and 3/16" (5 mm) above the height of the appliance.
- Note:** Ensure that you adjust both white plastic elements on the left and right of the appliance. If the thickness of the cabinet side walls is 5/8" (16 mm), do not remove the white plastic elements. The white plastic elements provide support when centering the appliance.
- If the thickness of the cabinet side walls is 1 3/16" (20 mm), remove the white plastic elements.

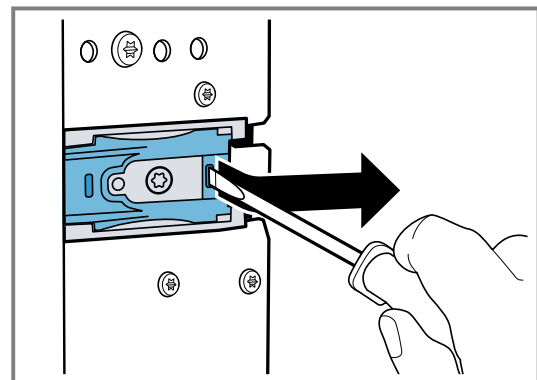

7. If the thickness of the cabinet side walls is $\frac{3}{4}$ " (19 mm), remove the white plastic elements ①, turn them 180° ② and refit them ③.

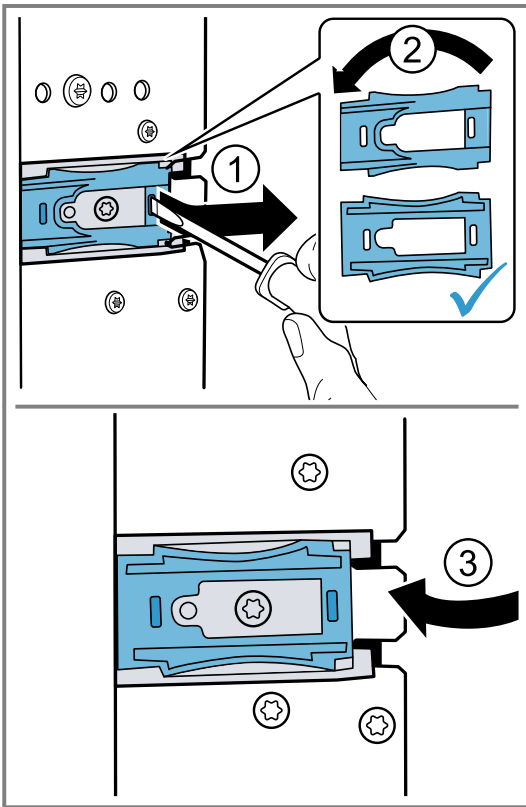

8. Push the appliance all the way into the built-in cabinet.
 ▶ Do not kink or trap the connection cable, or route it over sharp edges.

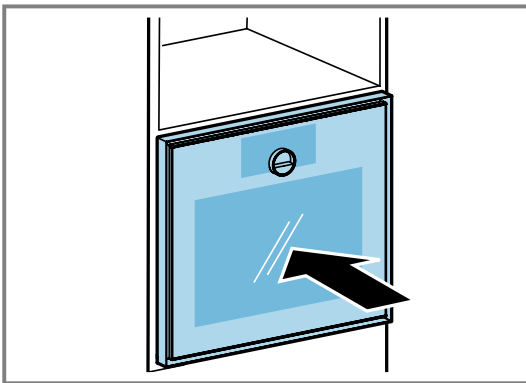

9. Center the appliance.
 There must be an air gap of at least $\frac{1}{16}$ " (2 mm) between the appliance and the adjacent cabinet fronts.

10. Use a spirit level to adjust the appliance so that it is perfectly level.

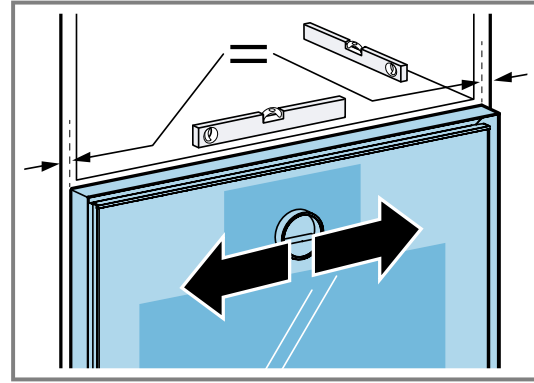

11. Open the appliance door.

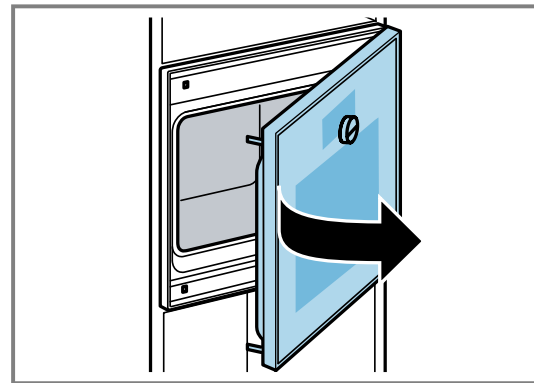

12. Secure the appliance to the cabinet using the enclosed screws.

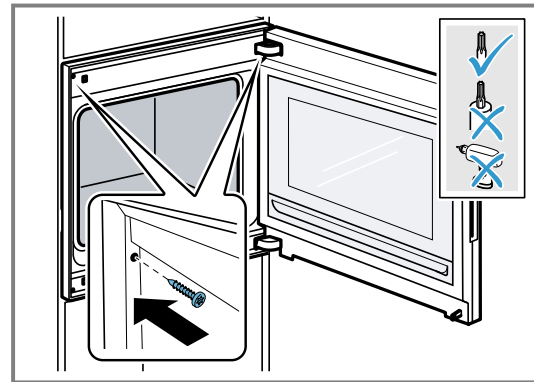

13. Remove any packaging material and adhesive film from the appliance cavity and the door.

8 Aligning the appliance door

The appliance door is already aligned when the appliance is delivered. Alignment is not normally required. If you install multiple appliances next to each other or vertically stacked, align the appliance door.

- Correcting the appliance door height → *Page 9*
- Changing the door opening angle → *Page 10*

8.1 Correcting the appliance door height

1. Pull the appliance out slightly from its built-in cut-out.

2. Undo the two screws on the side of the appliance.

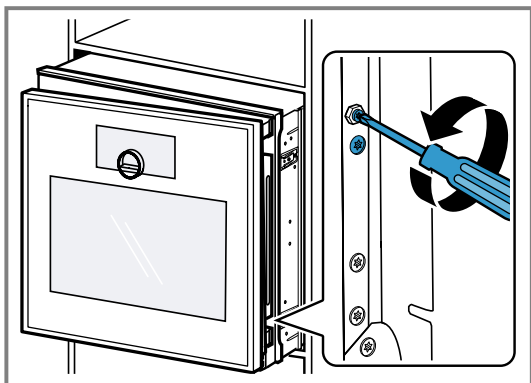

3. Open the appliance door.
4. Turn the hexagon head screwdriver in either direction in order to correct the appliance height.

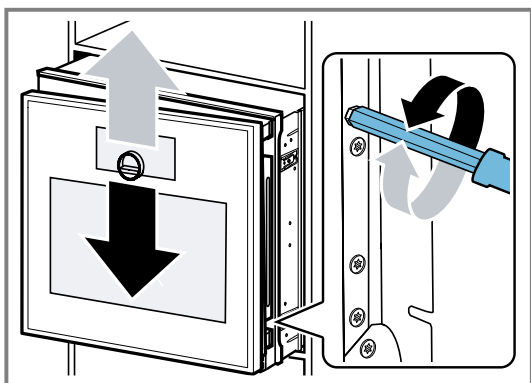

5. Tighten the two screws on the side of the appliance.
6. Slide the appliance into the built-in cut-out.

8.2 Changing the door opening angle

There are two available opening angles for the appliance door.

1. Pull the appliance out slightly from its built-in cut-out.
2. Slightly loosen the screw on the right-hand side at the very rear of the appliance.

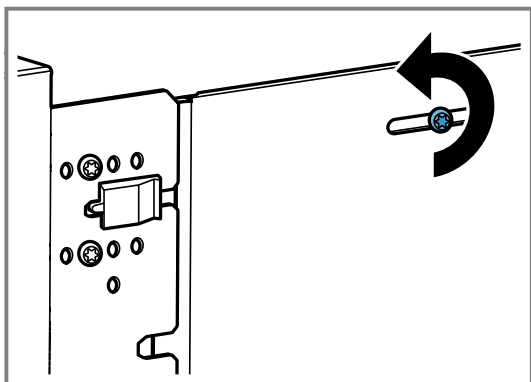

3. Remove the two screws in front of the black plastic element.

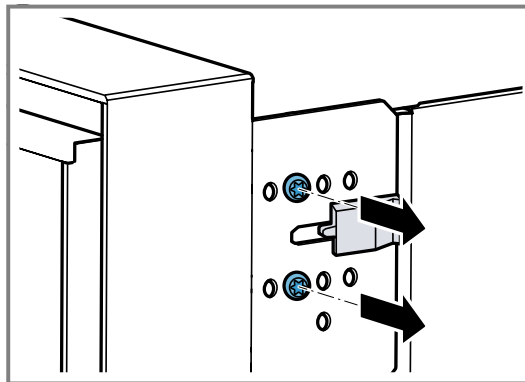

4. Slide the black plastic element to the right.

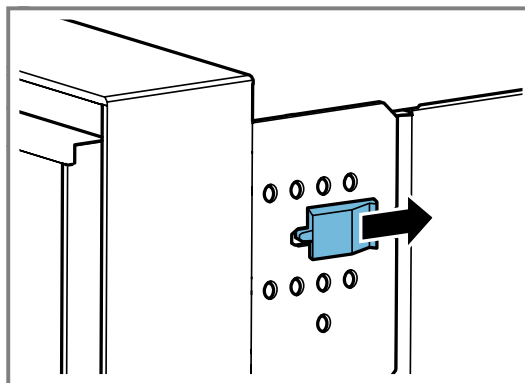

5. Screw the two screws into the holes further to the right on the appliance.

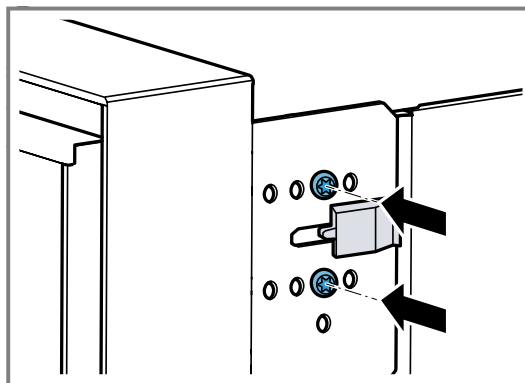

The further to the right you screw the screws into the appliance, the smaller the door opening angle. When the screws are positioned to the right, the opening angle of the appliance door is approximately 97°.

9 Combining the appliance with a combi-steam oven

1. Only combine suitable appliances of the same brand and series.
2. Install the combi-steam oven first.
3. Observe the installation instructions for the combi-steam oven.

10 Combining the appliance with a fully automatic coffee machine

1. Only combine suitable appliances of the same brand and series.
2. Follow the installation instructions for the fully automatic coffee machine and for the false floor.
3. When installing two appliances above each other directly beside a fully automatic coffee machine, use

the intermediate floor or the metal bracket between the four appliances.

11 Combining the appliance with a warming drawer

NOTICE

Sharp edges on the appliance may damage the front panel of the warming drawer.

- ▶ Do not damage the front panel of the warming drawer when sliding the appliance in.
- ▶ Before installing another appliance, open the warming drawer, place a cloth over the front panel and close

the warming drawer to protect the front panel of the warming drawer from damage.



1. Install the warming drawer first.
2. Follow the installation instructions for the warming drawer.
3. Slide the oven onto the warming drawer in the cabinet.

12 Combining the appliance with a microwave

1. Only combine suitable appliances of the same brand and series.
2. Fit the microwave first, then the oven.

13 Testing the operation

Check if your unit is working properly after you have completed the installation steps.

1. Turn on power at the breaker.
2. Press  on the control ring.
- ✓ The display shows the GAGGENAU logo for around 30 seconds and then "Initialization".
3. Set the language.
4. Follow the information in the installation assistant on the display.
 - ▶ Press  or turn the control ring.
5. Select the settings for the "Installation height".

6. Align the display horizontally or vertically depending on the installation position or the primary user's body height.
7. Deactivate demo mode.
8. To test the oven select a heating mode. See the User Manual for detailed operating instructions.
9. Verify that the oven light comes on and the oven begins to preheat.
10. To test the door lock set the **Pyrolytic self-clean** mode. Confirm that the door locks when the lock icon appears in the display.

14 Removing the appliance

1. Disconnect the appliance from the power supply
2. Undo the fastening screws.
3. Lift the appliance slightly and pull it out completely.

15 Customer Service

With any warranty repair, we will make sure your appliance is repaired by an authorized service provider using genuine replacement parts. We use only genuine replacement parts for all repairs.

You can obtain function-relevant and storable genuine spare parts from our Customer Service for up to 15 years from the date on which your appliance was placed on the market.

For more information, please contact our Customer Service team.

Detailed information on the warranty period and terms of warranty can be found in the Statement of Limited Product Warranty, from your retailer, or on our website.

USA:

1-877-442-4436

www.gaggenau.com

www.gaggenau.com/us/appliances/eshop

CA:

1-877-442-4436

www.gaggenau.com

www.gaggenau.ca

For assistance with connecting to Home Connect®, you can also view instructions here:

www.home-connect.com/us/en/help-support/set-up

15.1 Model number (E-Nr.), production number (FD) and consecutive numbering (Z-Nr.)

You can find the model number (E-Nr.), the production number (FD) and the consecutive numbering (Z-Nr.) on the appliance's rating plate.

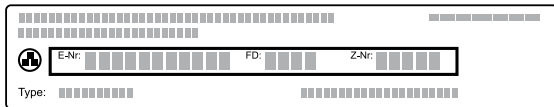

Making a note of your appliance's details and the Customer Service telephone number will enable you to find them again quickly.

15.2 Rating plate location

The rating plate is located at the door frame close to the lower door hinge.

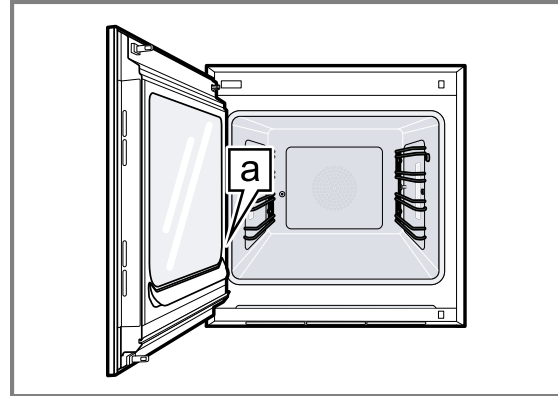

a Rating plate

16 Wiring diagram

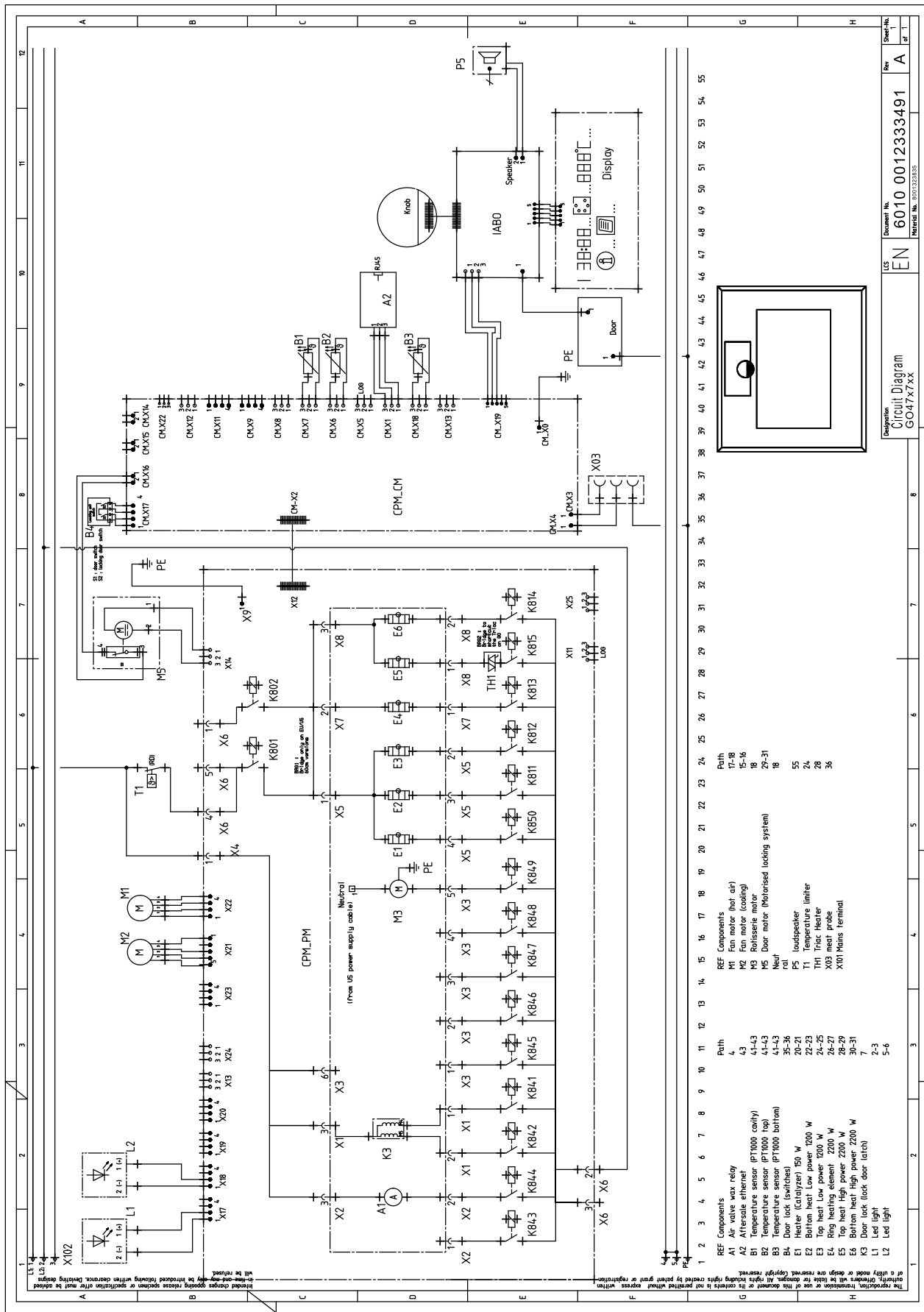

Document No. **6010 0012333491**
 Revision **A**
 Title **Circuit Diagram**
 Part No. **G047X7XX**

Table des matières

1	IMPORTANTES CONSIGNES DE SÉCURITÉ	15	13	OPÉRATION D'ESSAI	23
1.1	Définitions des termes de sécurité	15	14	ENLEVER L'APPAREIL	23
1.2	Informations générales	15	15	Service à la clientèle	23
1.3	Consignes générales de sécurité	15	15.1	Numéro de modèle (E-Nr.), numéro de fabrication (FD) et numéro de comptage (Z-Nr.)	24
1.4	Manipulation sécuritaire des appareils	15	15.2	Emplacement de la plaque signalétique	24
1.5	Codes et normes de sécurité	15	16	SCHÉMA DE CÂBLAGE	25
1.6	Sécurité électrique	16			
1.7	Mises en garde conformément à la proposition 65 de l'État de Californie	16			
1.8	Transport	16			
2	AVANT DE COMMENCER	17			
2.1	Pièces incluses	17			
2.2	Outils et pièces nécessaires	17			
2.3	Exigences d'alimentation et mise à la terre	17			
3	RETIRER L'EMBALLAGE	17			
4	EXIGENCES D'INSTALLATION	17			
4.1	Dimensions de l'électroménager	17			
4.2	Poids de l'électroménager	17			
4.3	Exigences concernant l'emplacement	17			
5	AVANT L'INSTALLATION	18			
5.1	Préparation de l'armoire	18			
5.2	Déplacement de l'appareil	18			
6	RACCORDEMENT ÉLECTRIQUE	18			
6.1	Exigences électriques	18			
6.2	Acheminement du câble de conduit électrique	18			
6.3	Installation d'une connexion à quatre fils	18			
6.4	Installation d'une connexion à trois fils	19			
7	INSTALLATION DE L'APPAREIL	19			
8	ALIGNEMENT DE LA PORTE DE L'APPAREIL ...	21			
8.1	Correction de la hauteur de la porte de l'appareil	21			
8.2	Modification de l'angle d'ouverture de la porte	22			
9	COMBINAISON DE L'APPAREIL AVEC UN FOUR À VAPEUR MIXTE	22			
10	COMBINAISON DE L'APPAREIL AVEC UNE MACHINE À CAFÉ ENTIÈREMENT AUTOMATIQUE	23			
11	COMBINAISON DE L'APPAREIL AVEC UN TIROIR CHAUFFANT	23			
12	COMBINAISON DE L'APPAREIL AVEC UN MICRO-ONDES	23			



IMPORTANTES CONSIGNES DE SÉCURITÉ

LIRE ET CONSERVER CES INSTRUCTIONS

Lisez attentivement toutes les instructions avant d'utiliser l'appareil. Afin de réduire les risques d'incendie, d'électrocution et de blessures corporelles lorsque vous utilisez l'appareil, suivez les précautions de base, et notamment les consignes de sécurité suivantes.

1.1 Définitions des termes de sécurité

Vous trouverez ici des explications sur les mots de signalisation de sécurité utilisés dans ce manuel.

AVERTISSEMENT

Signale un risque de mort ou de blessure grave si l'avertissement n'est pas respecté.

MISE EN GARDE

Signale un risque de blessures mineures ou modérées si l'avertissement n'est pas respecté.

AVIS

Ceci indique que la non-conformité à cet avis de sécurité peut entraîner des dégâts matériels ou endommager l'appareil.

Remarque : Ceci vous signale des informations et/ou indications importantes.

1.2 Informations générales

Vous trouverez ici des informations générales sur ce manuel.

- Veuillez lire attentivement ce manuel.
- Respectez les consignes de sécurité et les avertissements.
- Conservez le manuel et les informations sur le produit dans un endroit sûr pour référence future ou pour le prochain propriétaire.
- Vérifiez que l'appareil n'est pas endommagé après l'avoir déballé. Ne branchez pas l'appareil s'il a été endommagé pendant le transport.

Cet appareil est conçu pour être utilisé jusqu'à une hauteur maximale de 13,100 pieds (4000 mètres) au dessus du niveau de la mer.

1.3 Consignes générales de sécurité

IMPORTANT : CONSERVEZ CES INSTRUCTIONS POUR L'UTILISATION DE L'INSPECTEUR ÉLECTRIQUE LOCAL.

INSTALLATEUR : LAISSEZ CES INSTRUCTIONS D'INSTALLATION AVEC L'UNITÉ POUR LE PROPRIÉTAIRE.

PROPRIÉTAIRE : VEUILLEZ CONSERVER CES INSTRUCTIONS POUR RÉFÉRENCE FUTURE.

INSTALLATEUR : LAISSEZ CES INSTRUCTIONS AVEC L'APPAREIL UNE FOIS L'INSTALLATION COMPLÈTE. Examinez l'appareil après l'avoir déballé. En cas de dommage en cours de transport, ne branchez pas l'appareil.

AVERTISSEMENT

Si les consignes du présent manuel ne sont pas suivies à la lettre, il y a un risque d'incendie ou d'électrocution

pouvant entraîner des dommages matériels ou des blessures.

Ne pas réparer, remplacer ni retirer toute pièce de l'électroménager à moins que cela ne soit spécifiquement recommandé par les manuels. L'installation, les réparations ou l'entretien inadéquats pourraient causer des blessures ou des dégâts matériels.

- ▶ Consulter ce manuel pour les directives d'utilisation.
- ▶ Toutes les autres réparations doivent être effectuées par un prestataire de services agréé.

Lorsque vous installez une table de cuisson sur un seul four, veillez à suivre les instructions des manuels d'installation du four et de la table de cuisson.

Ne jamais modifier ni altérer la structure de l'appareil électroménager.

- ▶ Par exemple, ne retirez pas les pieds d'ajustement, les panneaux, les couvre-fils ou les vis ou supports anti-basculement.

AVERTISSEMENT

Retirer tout le ruban adhésif et l'emballage avant d'utiliser l'électroménager.

- ▶ Jetez l'emballage après avoir déballé l'électroménager.
- ▶ Éliminez l'emballage d'une manière respectueuse de l'environnement.
- ▶ Ne laissez jamais les enfants jouer avec le matériel d'emballage.

Avant de mettre l'appareil en marche, retirez tout matériau d'emballage et film adhésif de la cavité du four et de la porte.

1.4 Manipulation sécuritaire des appareils

AVERTISSEMENT



L'unité est lourde et son déplacement exige au moins deux personnes ou encore un équipement approprié.

- ▶ Ne soulevez pas l'appareil par la porte ou le panneau avant.

AVERTISSEMENT



Certaines surfaces cachées peuvent avoir des rebords tranchants.

- ▶ Redoubler de vigilance quand vous passez la main derrière ou sous l'appareil électroménager.

1.5 Codes et normes de sécurité

Cet appareil est conforme aux plus récentes versions de l'une ou plus des normes suivantes :

- UL 1026 - Appareils électroménagers pour la cuisson et la préparation des aliments
- CAN/CSA C22.2 no 61 - Cuisinières domestiques
- CAN/CSA C22.2 No. 64 - Appareils ménagers de cuisson et de chauffage à liquide
- UL 858 - Cuisinières électriques domestiques



IMPORTANTES CONSIGNES DE SÉCURITÉ

LIRE ET CONSERVER CES INSTRUCTIONS

- CAN/CSA-C22.2 No. 60335-1 - Sécurité des appareils électrodomestiques et analogues - Généralités
- CAN/CSA-E60335-2-6, Norme pour la sécurité des appareils électroménagers et similaires.

Il est de la responsabilité du propriétaire et de l'installateur de déterminer si des exigences et/ou des normes supplémentaires s'appliquent à des installations spécifiques.

1.6 Sécurité électrique

- **Installateur** - indiquez au propriétaire l'emplacement du disjoncteur ou du fusible. Identifiez sa position pour pouvoir le retrouver facilement.
- S'il y a lieu, conformément au Code national de l'électricité (ou au Code canadien de l'électricité), cet appareil doit être installé sur un circuit de dérivation séparé.
- Les codes locaux peuvent varier. L'installateur est responsable de s'assurer que l'installation, les connexions et la mise à la terre sont conformes à tous les codes applicables. Le fabricant n'est pas responsable des problèmes associés à une mauvaise installation de ce produit.
- Voir la fiche signalétique pour plus d'information.
→ "Emplacement de la plaque signalétique",
Page 24

AVERTISSEMENT

Avant l'installation, couper l'alimentation au panneau de service.

- ▶ Verrouiller le panneau de service pour empêcher que l'alimentation ne soit rétablie par accident.

AVERTISSEMENT



RISQUE D'ÉLECTROCUTION

- ▶ Débranchez l'alimentation avant l'installation ou l'entretien. Avant de rétablir l'alimentation, s'assurer que toutes les commandes sont à la position d'arrêt (OFF).
- ▶ NE PAS enlever de raccords.
- ▶ NE PAS utiliser de rallonge.
- ▶ Une mise à la terre inadéquate peut entraîner un risque d'électrocution.
- ▶ Tout manquement à ces directives peut entraîner la mort ou une électrocution, ou déclencher un incendie.

AVERTISSEMENT

Il doit toujours être possible de déconnecter l'appareil de l'alimentation électrique. L'appareil ne doit être branché que sur une prise de terre correctement installée.

- ▶ Un sectionneur omnipolaire doit être intégré dans l'installation électrique permanente selon les conditions de la catégorie de sursurveillance III et selon les règlements d'installation.
- ▶ L'installation électrique permanente ne doit être câblée que par un électricien professionnel. Nous vous recommandons d'installer un disjoncteur

différentiel (RCCB) dans le circuit d'alimentation de l'appareil.

AVERTISSEMENT

INSTRUCTIONS DE MISE À LA TERRE

- ▶ Cet appareil doit être mis à la terre.
- ▶ La mise à la terre réduit le risque de choc électrique en fournissant une voie sûre pour le courant électrique en cas de court-circuit.
- ▶ Assurez-vous que l'appareil est correctement installé et mis à la terre par un technicien qualifié.
- ▶ L'installation, les raccordements électriques et la mise à la terre doivent être conformes avec tous les codes en vigueur.

N'utilisez pas de rallonge. Si le cordon d'alimentation est trop court, demandez à un électricien ou un technicien qualifié d'installer une prise à proximité de l'appareil. Avant de mettre sous tension la source d'alimentation, vérifiez que toutes les commandes sont à la position OFF (Arrêt).

1.7 Mises en garde conformément à la proposition 65 de l'État de Californie

Ce produit pourrait contenir un produit chimique reconnu par l'État de la Californie comme cancérigène ou ayant des effets nocifs sur la reproduction. Par conséquent, vous pourriez devoir apposer l'étiquette suivante sur l'emballage du produit comme requis par la Californie :

AVERTISSEMENT ISSUE DE LA PROPOSITION 65 DE L'ÉTAT DE LA CALIFORNIE :



AVERTISSEMENT

Cancer et dommages à la reproduction -
www.P65Warnings.ca.gov

1.8 Transport

Suivez ces précautions lors du transport de votre appareil.

AVIS

Pour éviter d'endommager l'appareil, utilisez la méthode de transport illustrée ci-dessous.

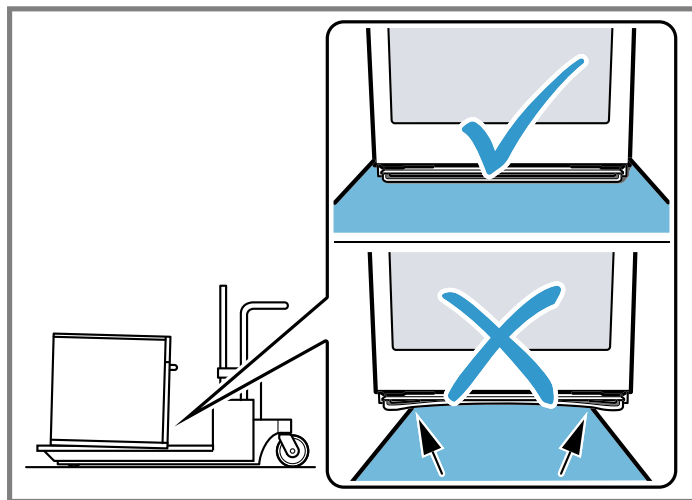

2 Avant de commencer

Lisez ces instructions avant de commencer l'installation de votre appareil.
Ce manuel d'installation couvre plusieurs modèles. Tous graphiques sont représentatifs. Votre appareil peut varier en apparence et en fonctionnalités.

2.1 Pièces incluses

Après avoir déballé le produit, inspectez toutes les pièces pour détecter d'éventuels dégâts dus au transport et pour vous assurer de l'intégralité de la livraison.

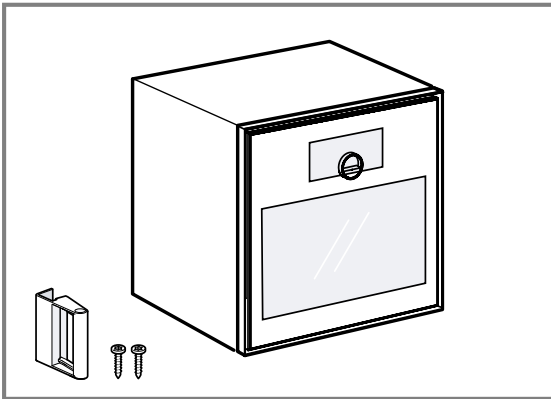

2.2 Outils et pièces nécessaires

Préparez ces outils et accessoires avant de commencer à installer votre électroménager.

- Crayon
- Ruban à mesurer
- Scie sauteuse
- Niveau
- Tournevis à embout étoile T20

2.3 Exigences d'alimentation et mise à la terre

La prise de courant doit être correctement mise à la terre selon tous les codes applicables.

Zone de la prise de courant

Veillez à ce que la prise soit située à l'extérieur de l'ouverture de l'armoire.

3 Retirer l'emballage

AVIS

Pour éviter d'endommager votre sol, conservez l'unité dans son emballage de base jusqu'à ce qu'elle soit prête à être placée dans l'ouverture de l'armoire. Ne faites pas glisser l'appareil sur le sol.

1. Coupez les sangles à l'extérieur de la boîte.

2. Retirez la boîte en carton.
3. Retirez tous les cartons et les supports en styromousse sur le dessus et les côtés.
4. Placez le four devant l'armoire où elle doit être installée.

Remarque : Les supports d'emballage restent dans la base d'emballage.

4 Exigences d'installation

Lisez ces instructions pour préparer l'espace d'installation de votre appareil.

4.1 Dimensions de l'électroménager

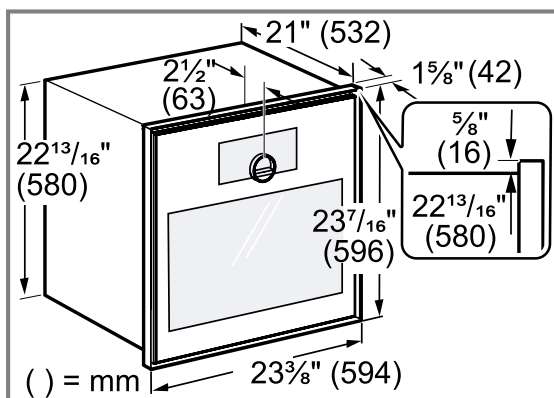

4.2 Poids de l'électroménager

La base de l'armoire doit supporter le poids de votre appareil comme indiqué dans ce tableau.

Modèle	Poids
GO470720	135 lb (61 kg)
GO471720	

4.3 Exigences concernant l'emplacement

- L'armoire dans laquelle l'appareil est intégré doit être résistante à la chaleur jusqu'à 195 °F (90 °C) et les façades des armoires adjacentes jusqu'à 160 °F (70 °C).
- Le côté charnière de la porte ne peut pas être modifié.
- La distance entre le bord avant de l'armoire et l'avant du panneau de porte est de 1 5/8 po (42 mm).

- Veillez à ce que la boîte de jonction soit située à l'extérieur de la niche d'encastrement.
- Lorsque vous planifiez une solution d'angle, envisagez un angle d'ouverture de porte d'au moins 97 °.
- Notez le dépassement pour l'ouverture des tiroirs à côté de l'appareil.
- La base de l'armoire doit être plate et capable de supporter le poids de votre appareil.
- N'obstruez pas les événements du four.

5 Avant l'installation

Effectuez ces étapes pour préparer votre appareil à l'installation.

5.1 Préparation de l'armoire

1. Effectuez les travaux de découpe sur les armoires, puis insérer l'appareil.
2. Effectuez les travaux de découpe dans l'armoire.
3. Après avoir réalisé les découpes, enlever les copeaux éventuels
Les copeaux peuvent altérer le fonctionnement des composants électriques.
4. Fixez les armoires indépendantes au mur à l'aide d'un support standard.
5. Ne couvrez pas les fentes d'aération et les ouvertures d'admission d'air.

6. N'obstruez pas les événements du four.
7. Retirez le panneau arrière de l'armoire derrière l'appareil ou prévoyez une découpe suffisante dans le plancher intermédiaire.
8. Maintenez un espace d'au moins 1 $\frac{3}{4}$ po (45 mm) entre le mur et la base de l'armoire ou le panneau arrière de l'armoire située au-dessus.

5.2 Déplacement de l'appareil

Le fait de porter l'appareil par son cadre peut le faire plier. Le cadre de l'appareil ne peut pas supporter le poids de l'appareil.

- ▶ Ne soulevez pas l'appareil par son cadre. Soulevez toujours l'appareil par le boîtier.

6 Raccordement électrique

Lisez ces instructions pour connecter votre appareil en toute sécurité à l'alimentation électrique.

6.1 Exigences électriques

Assurez-vous que votre installation électrique prend en charge les exigences suivantes.

AVERTISSEMENT

Le raccordement électrique de l'appareil doit être effectué par un électricien qualifié conformément aux codes de sécurité locaux et régionaux.

Les codes locaux peuvent varier.

- ▶ L'installation, les raccordements électriques et la mise à la terre doivent être conformes à tous les codes locaux en vigueur.

Avant l'installation, couper l'alimentation au panneau de service.

- ▶ Verrouiller le panneau de service pour empêcher que l'alimentation ne soit rétablie par accident.

- Ce four est doté d'une double capacité, conçu pour être connecté à une alimentation électrique monophasée 208 V ou 240 V, 60 Hz, 4 fils.
- L'alimentation électrique doit être un courant alternatif monophasé à 4 fils.
- Installez une boîte de jonction convenable (non fournie).
- Un raccord de conduit homologué UL de calibre approprié doit être utilisé pour fixer correctement le conduit à la boîte de jonction.
- Les 4 fils doivent être raccordés, même si une connexion à 3 ou 4 fils est utilisée.
- Si les codes locaux autorisent la mise à la terre au moyen d'un point neutre d'alimentation électrique, raccordez à la fois le fil neutre blanc et le fil de terre

dénudé du four au fil d'alimentation électrique neutre blanc.

- Le raccordement à quatre fils est privilégié, mais là où les codes locaux l'autorisent, un raccordement à trois fils est également acceptable.

6.2 Acheminement du câble de conduit électrique

Exigence : La facilité d'entretien doit être maintenue. Ne raccourcissez pas le câble du conduit électrique.

Acheminez le câble du conduit électrique de manière à permettre le retrait temporaire du four.

- ▶ Le câble du conduit électrique pivote là où il est connecté à l'unité. Faites pivoter le câble électrique vers le haut ou vers le bas et dirigez-le vers la prise de courant.

6.3 Installation d'une connexion à quatre fils

1. **IMPORTANT :** Utilisez le câble à quatre fils de l'alimentation domestique aux États-Unis où les codes locaux ne permettent pas la mise à la terre par le biais d'installations de circuit neutres et neuves (NEC 1996), de maisons mobiles et de véhicules de loisirs, de nouvelles constructions et au Canada.

6.4 Installation d'une connexion à trois fils

1. **IMPORTANT** : utilisez le câble à trois fils de l'alimentation domestique seulement où les codes locaux autorisent une connexion à trois fils.

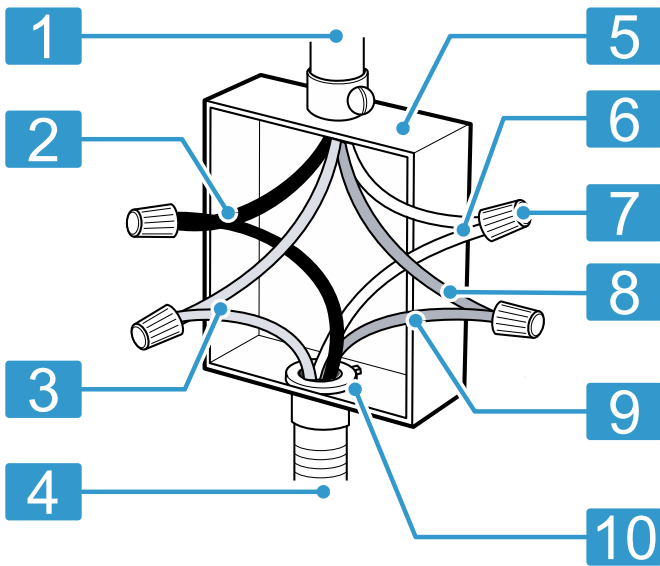

- | | |
|----|---|
| 1 | Câble d'alimentation électrique domestique |
| 2 | Fils noirs |
| 3 | Fils rouges |
| 4 | conduit flexible à 4 fils du four |
| 5 | Boîte de jonction homologuée UL ou approuvée CSA |
| 6 | Fils blancs |
| 7 | Connecteurs de fils répertoriés UL ou approuvés CSA |
| 8 | Fil vert ou dénudé de l'alimentation domestique |
| 9 | Fil de terre vert du four |
| 10 | Connecteur de conduit homologué UL ou approuvé CSA |

2. Connectez le fil rouge du four au fil rouge d'alimentation électrique (fil sous tension).
3. Connectez le fil noir du four au fil noir d'alimentation électrique (fil sous tension).
4. Raccordez le fil neutre blanc du four au fil d'alimentation électrique neutre blanc (pas au fil de mise à la terre dénudé ou vert).
5. Connectez le fil de terre vert du four au fil d'alimentation électrique de terre vert ou dénudé.

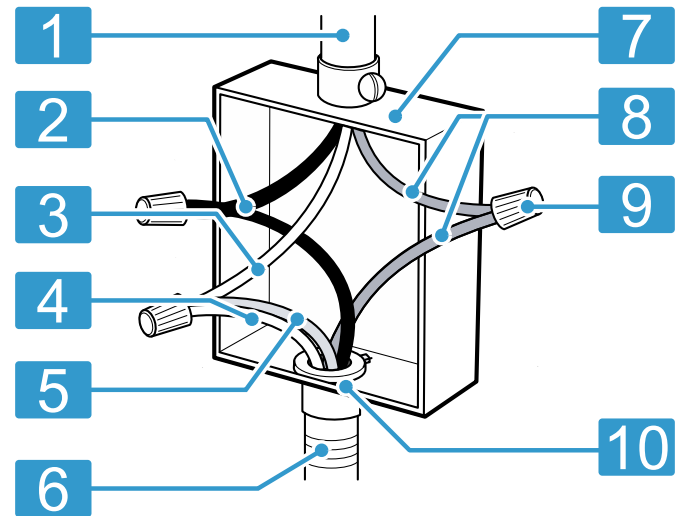

- | | |
|----|---|
| 1 | Câble d'alimentation électrique domestique |
| 2 | Fils noirs |
| 3 | Fil blanc |
| 4 | conduit flexible à 3 fils du four |
| 5 | Fil de terre vert du four |
| 7 | Boîte de jonction homologuée UL ou approuvée CSA |
| 8 | Fils rouges |
| 9 | Connecteurs de fils répertoriés UL ou approuvés CSA |
| 10 | Connecteur de conduit homologué UL ou approuvé CSA |

2. Connectez le fil rouge du four au fil rouge d'alimentation électrique (fil sous tension).
3. Connectez le fil noir du four au fil noir d'alimentation électrique (fil sous tension).
4. Connectez le fil de terre vert du four au fil d'alimentation électrique de terre vert ou dénudé.

7 Installation de l'appareil

AVIS

Les tournevis à arêtes vives peuvent endommager le panneau de contrôle.

- ▶ Utilisez un tournevis adapté.
- ▶ Ne rayez pas le panneau de commande.

Remarque : L'étiquette rouge qui dépasse de la porte de l'appareil sert de support lors de l'installation. Avant de le connecter à l'alimentation électrique, tirez sur l'étiquette rouge pour ouvrir la porte de l'appareil.

1. Respectez les dégagements lors de l'installation dans une armoire haute.
 - ▶ Pour ventiler l'appareil, le plancher intermédiaire doit être équipé d'une découpe de ventilation

- ▶ N'installez l'appareil qu'à une hauteur permettant de retirer facilement les accessoires.

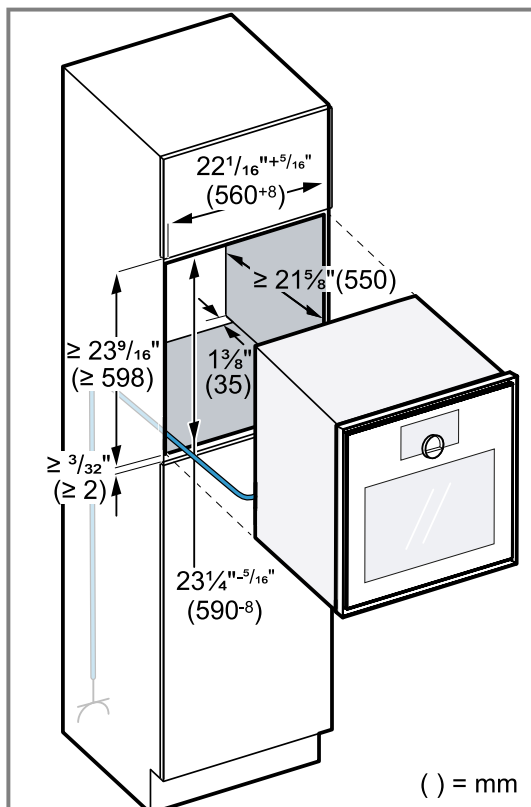

- Lors de l'installation à côté d'un mur, veillez à ce que l'angle d'ouverture potentiel de la porte de l'appareil soit basé sur les dégagements minimaux par rapport au mur.

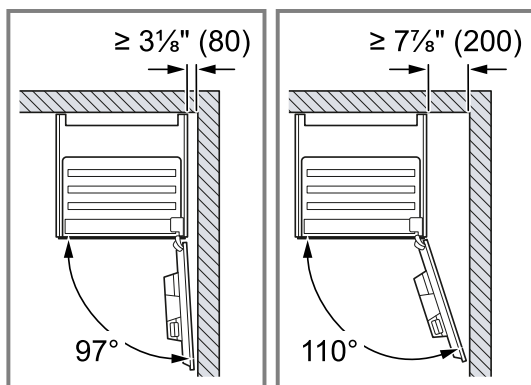

- Lors de l'installation de 2 appareils l'un sur l'autre, respectez les dégagements.
 - ▶ Assurez-vous que la distance entre l'appareil et le mur est d'au moins 1 3/8 po (35 mm).

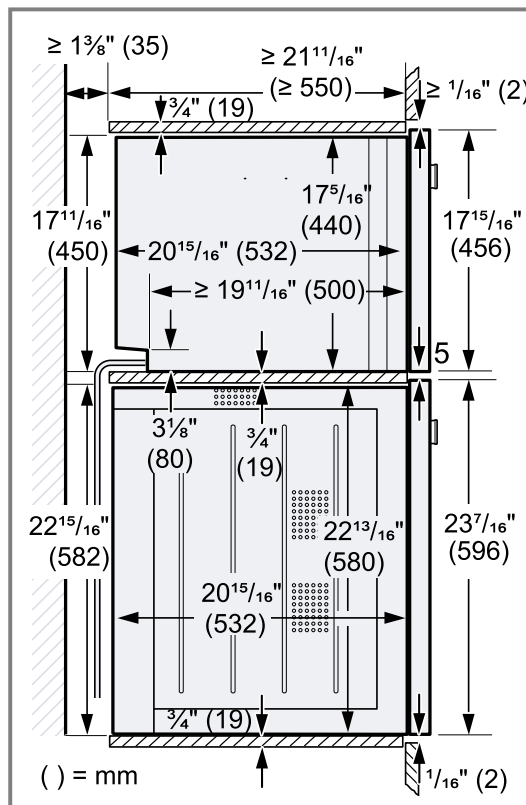

- S'il n'y a pas de plancher intermédiaire au-dessus de l'appareil, sécurisez l'appareil contre le basculement dans le meuble. Fixez 2 supports disponibles dans le commerce des deux côtés dans l'armoire à une profondeur de 17 11/16 po (450 mm), 3/16 po (5 mm) au-dessus de la hauteur de l'appareil.
- Remarque :** Veillez à ajuster les deux éléments en plastique blanc à gauche et à droite de l'appareil. Si l'épaisseur des parois latérales de l'armoire est de 5/8 po (16 mm), ne retirez pas les éléments en plastique blanc. Les éléments en plastique blanc servent de support lors du centrage de l'appareil.
- Si l'épaisseur des parois latérales de l'armoire est de 13/16 po (20 mm), retirez les éléments en plastique blanc.

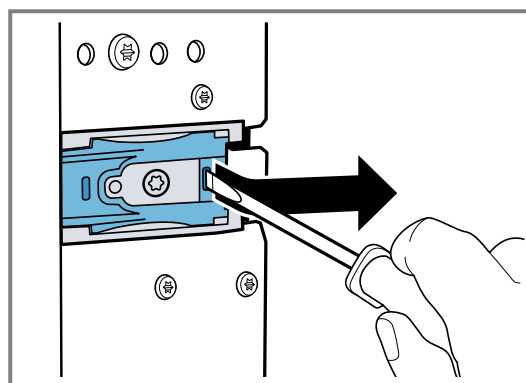

- Si l'épaisseur des parois latérales de l'armoire est de 3/4 po (19 mm), retirez les éléments en plastique

blanc, ①, tournez-les de 180° ② et remettez-les en place ③.

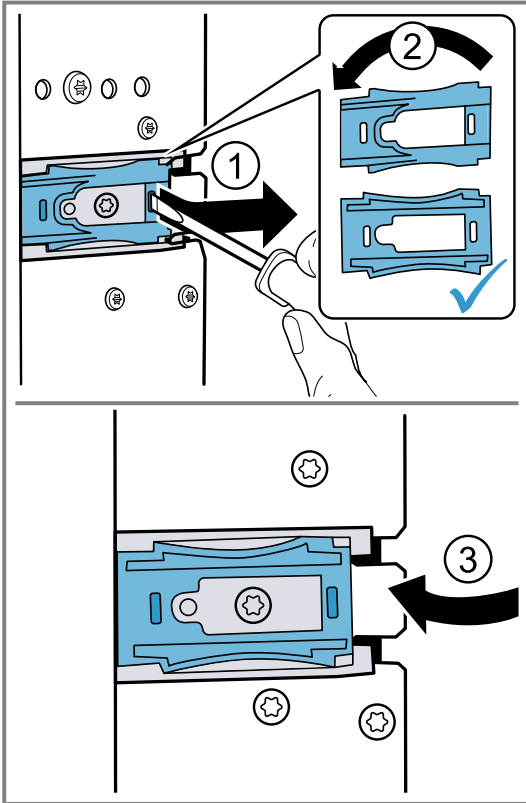

8. Poussez l'appareil jusqu'au fond de l'armoire encastrée.
- ▶ Évitez de coudez ou de coincer le câble de raccordement ou de l'acheminer sur des bords tranchants.

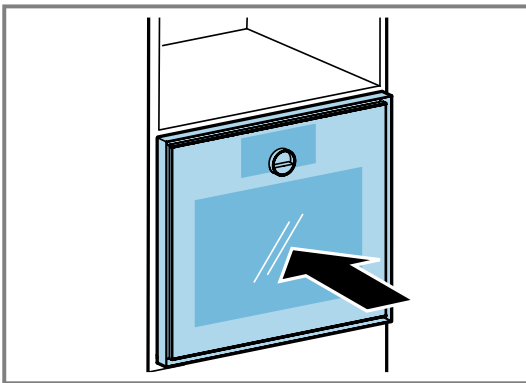

9. Centrez l'appareil.
Il doit y avoir un espace d'au moins 1/16 po (2 mm) entre l'appareil et les façades des armoires adjacentes.
10. Utilisez un niveau à bulle pour régler l'appareil afin qu'il soit parfaitement de niveau.

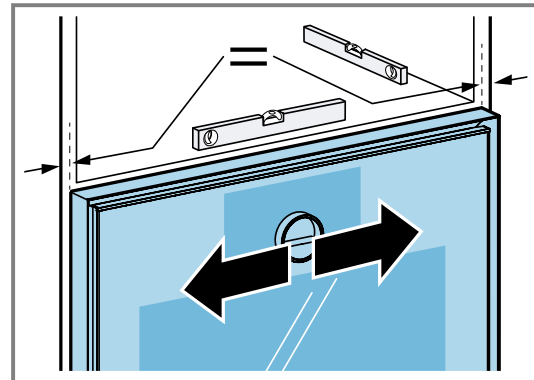

11. Ouvrez la porte de l'appareil électroménager.

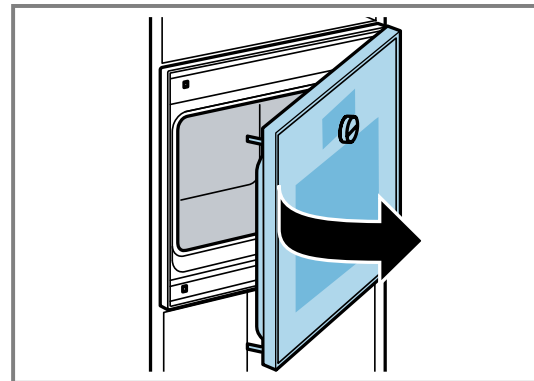

12. Fixez l'appareil à l'armoire à l'aide des vis fournies.

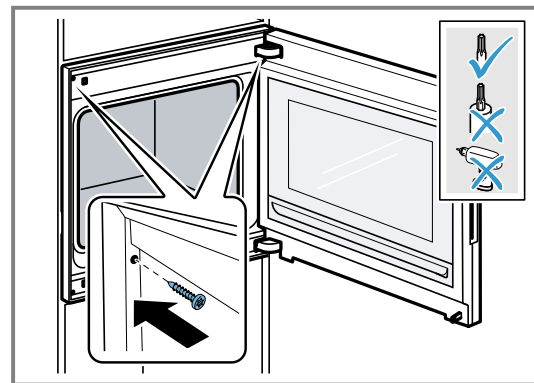

13. Retirez le matériel d'emballage et le film adhésif de la cavité de l'appareil et de la porte.

8 Alignement de la porte de l'appareil

La porte de l'appareil est déjà alignée lors de la livraison de l'appareil. L'alignement n'est normalement pas requis. Si vous installez plusieurs appareils les uns à côté des autres ou empilés verticalement, alignez la porte de l'appareil.

- Correction de la hauteur de la porte de l'appareil
→ Page 21
- Modification de l'angle d'ouverture de la porte
→ Page 22

8.1 Correction de la hauteur de la porte de l'appareil

1. Tirez légèrement l'appareil hors de son encastrement.

2. Dévissez les deux vis situées sur le côté de l'appareil.

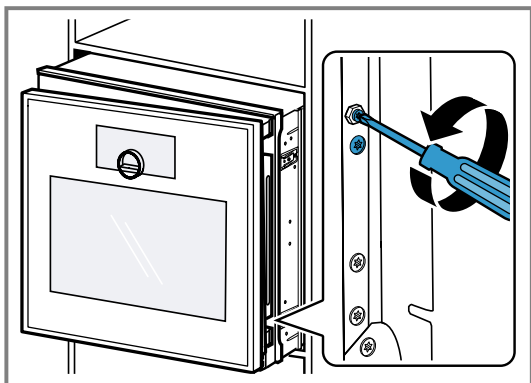

3. Ouvrez la porte de l'appareil électroménager.
4. Tournez le tournevis à tête hexagonale dans chaque direction pour corriger la hauteur de l'appareil.

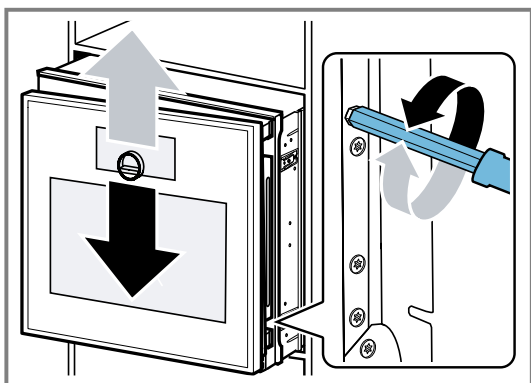

5. Serrez les deux vis sur le côté de l'appareil.
6. Faites glisser l'appareil dans l'encastrement.

8.2 Modification de l'angle d'ouverture de la porte

Deux angles d'ouverture sont disponibles pour la porte de l'appareil.

1. Tirez légèrement l'appareil hors de son encastrement.
2. Desserrez légèrement la vis située sur le côté droit à l'arrière de l'appareil.

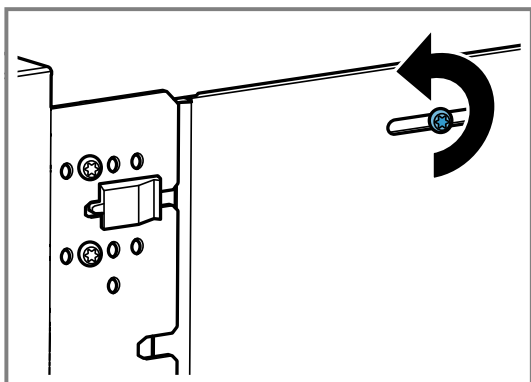

3. Retirez les deux vis situées devant l'élément en plastique noir.

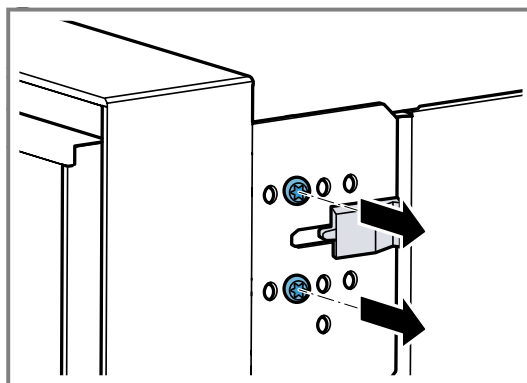

4. Faites glisser l'élément en plastique noir vers la droite.

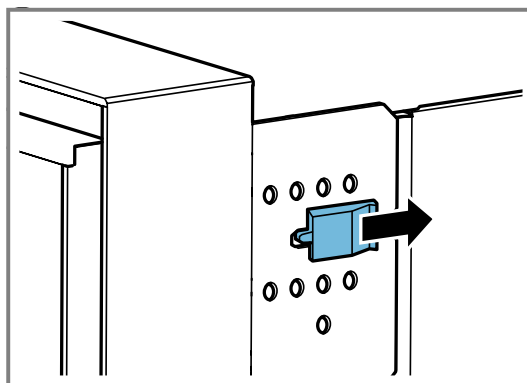

5. Vissez les deux vis dans les trous situés plus à droite sur l'appareil.

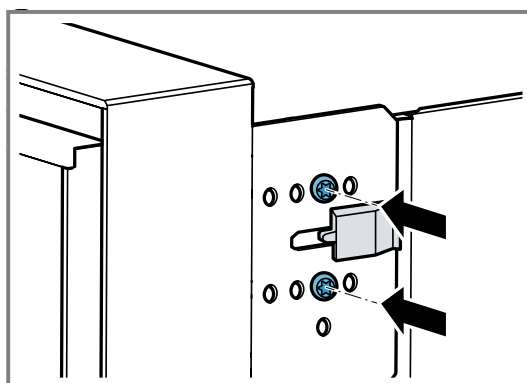

Plus les vis sont vissées à droite, plus l'angle d'ouverture de la porte est réduit.
Lorsque les vis sont positionnées à droite, l'angle d'ouverture de la porte de l'appareil est d'environ 97°.

9 Combinaison de l'appareil avec un four à vapeur mixte

1. Combinez uniquement les appareils appropriés de la même marque et de la même série.
2. Installez d'abord le four à vapeur mixte.
3. Respectez les instructions d'installation du four à vapeur mixte.

10 Combinaison de l'appareil avec une machine à café entièrement automatique

1. Combinez uniquement les appareils appropriés de la même marque et de la même série.
2. Suivez les instructions d'installation de la machine à café entièrement automatique et du faux plancher.
3. Si vous installez deux appareils l'un au-dessus de l'autre, directement à côté d'une machine à café

entièrement automatique, utilisez le plancher intermédiaire ou le support métallique entre les quatre appareils.

11 Combinaison de l'appareil avec un tiroir chauffant

AVIS

Les bords tranchants de l'appareil peuvent endommager le panneau avant du tiroir chauffant.

- ▶ N'endommagez pas le panneau avant du tiroir chauffant lorsque vous glissez l'appareil à l'intérieur.
- ▶ Avant d'installer un autre appareil, ouvrez le tiroir chauffant, placez un chiffon sur le panneau avant et

fermez le tiroir chauffant pour protéger le panneau avant du tiroir chauffant contre les dommages.

1. Montez d'abord le tiroir chauffant.
2. Respectez les instructions de montage du tiroir chauffant.
3. Faites glisser le four sur le tiroir chauffant du meuble encastré.

12 Combinaison de l'appareil avec un micro-ondes

1. Combinez uniquement les appareils appropriés de la même marque et de la même série.
2. Installez d'abord le four à micro-ondes, puis le four.

13 Opération d'essai

Vérifiez si votre appareil fonctionne correctement après avoir terminé les étapes d'installation.

1. Mettez sous tension au disjoncteur.
2. Appuyez sur  sur la bague de commande.
- ✓ L'écran affiche le logo GAGGENAU pendant environ 30 secondes, puis "Initialisation".
3. Régler la langue
4. Suivez les informations de l'assistant d'installation sur l'écran.
 - ▶ Appuyez sur → ou tournez la bague de commande.
5. Sélectionnez les paramètres pour le "Hauteur d'installation".

6. Alignez l'écran horizontalement ou verticalement en fonction de la position d'installation ou de la taille de l'utilisateur principal.
7. Désactivez le mode démo.
8. Pour tester le four, sélectionnez un mode de chauffage. Reportez-vous au manuel d'utilisation pour obtenir des instructions d'utilisation détaillées.
9. Vérifiez que l'éclairage du four s'allume et que le four se met à préchauffer.
10. Pour tester le verrouillage de la porte, sélectionnez le mode **Pyrolyse**. Confirmez que la porte se verrouille lorsque l'icône de verrouillage s'affiche à l'écran.

14 Enlever l'appareil

1. Débranchez l'appareil de l'alimentation électrique.
2. Dévissez les vis de fixation.
3. Soulevez légèrement l'appareil et retirez-le complètement.

15 Service à la clientèle

Lors de toute réparation réalisée dans le cadre de la garantie, nous nous assurons que votre appareil est réparé avec des pièces de rechange d'origine par un technicien dûment formé et agréé. Nous utilisons

exclusivement des pièces de rechange d'origine lors des réparations.

Vous pouvez obtenir auprès de notre service après-vente des pièces détachées d'origine relatives au fonctionnement de l'appareil et pouvant être stockées

jusqu'à 15 ans après la commercialisation de votre appareil.

Veuillez contacter notre service clientèle pour obtenir d'autres informations à ce sujet.

Pour plus d'informations sur la durée et les conditions de la garantie dans votre pays, consultez nos modalités de garantie auprès de votre détaillant ou sur notre site Web.

USA:

1-877-442-4436

www.gaggenau.com

www.gaggenau.com/us/appliances/eshop

CA:

1-877-442-4436

www.gaggenau.com

www.gaggenau.ca

Résidents du Québec :

Vous trouverez des renseignements sur la disponibilité des pièces de rechange, des services de réparation et des renseignements nécessaires à l'entretien ou à la réparation de l'appareil à l'adresse suivante :

www.gaggenau.com/ca/fr/service/residents-du-qc



GAGGENAU

Vous trouverez également de l'aide pour contacter Home Connect® à l'adresse suivante :

www.home-connect.com/us/en/help-support/set-up

15.1 Numéro de modèle (E-Nr.), numéro de fabrication (FD) et numéro de comptage (Z-Nr.)

Le numéro de modèle (E-Nr.), le numéro de fabrication (FD) et le numéro de comptage (Z-Nr.) sont indiqués sur la plaque signalétique de l'appareil.

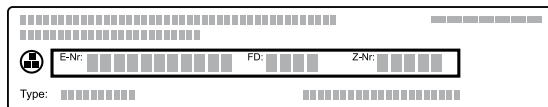

Pour retrouver rapidement les données de votre appareil et le numéro de téléphone du service à la clientèle, n'hésitez pas à les recopier ailleurs.

15.2 Emplacement de la plaque signalétique

La plaque signalétique est située dans le cadre de la porte, près de la charnière inférieure de la porte.

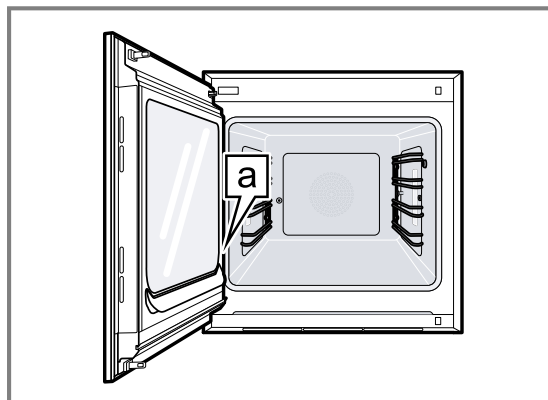

a Plaque signalétique

16 Schéma de câblage

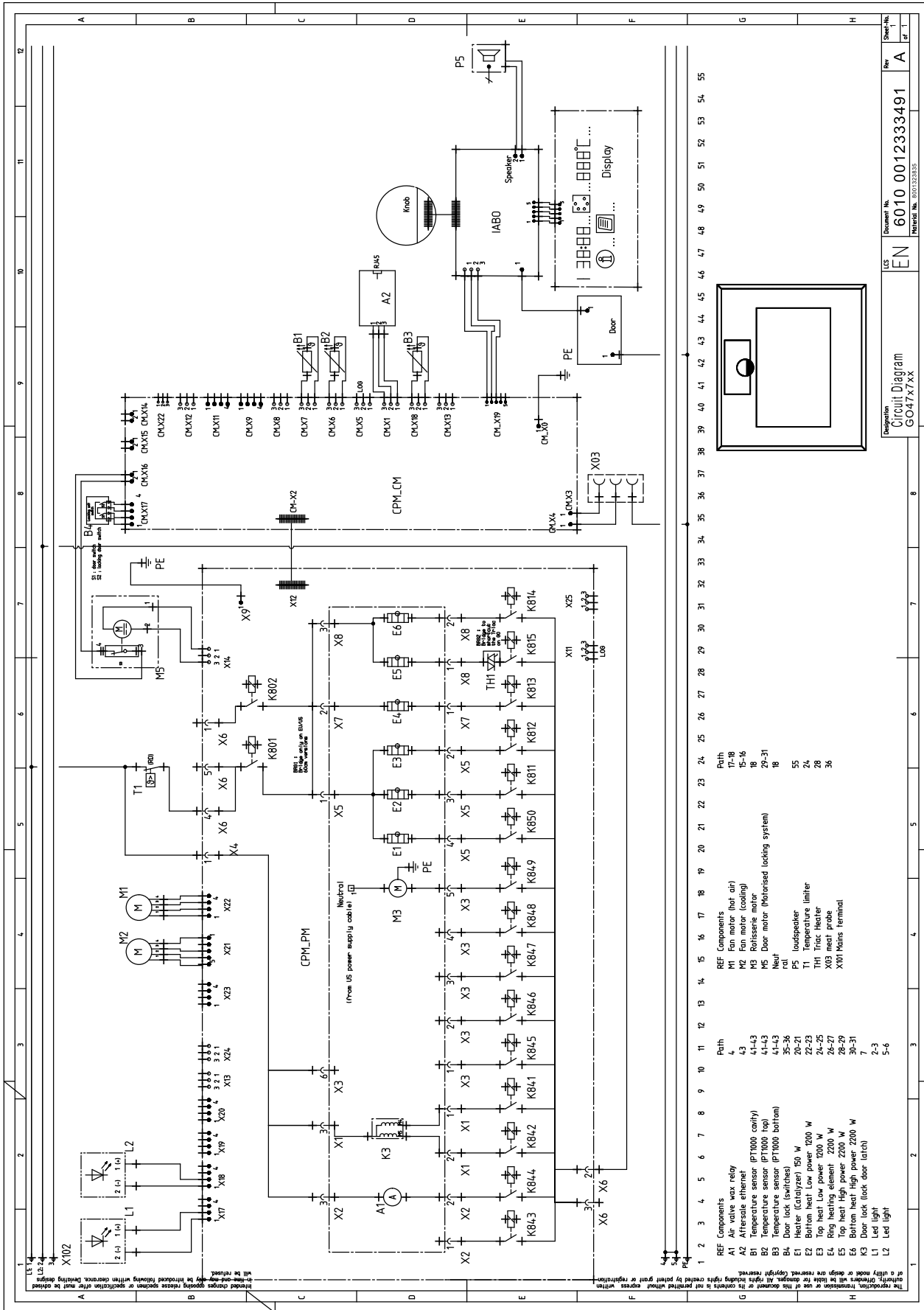

Document No. **6010 0012333491**
 Sheet No. **A**
 Revision **1**
 Title **Circuit Diagram**
 Part No. **G047X7XX**

Tabla de contenidos

1 INSTRUCCIONES DE SEGURIDAD IMPORTANTES	27	14 RETIRAR EL APARATO	36
1.1 Definiciones de seguridad	27	15 Servicio de atención al cliente	36
1.2 Información general	27	15.1 Número de modelo (E-Nr.), número de fabricación (FD) y número de conteo (Z-Nr.) ..	37
1.3 Instrucciones generales de seguridad	27	15.2 Ubicación de la placa de características del aparato	37
1.4 Seguridad de manejo del aparato	27	16 DIAGRAMA DE CABLEADO	38
1.5 Códigos y normas de seguridad	27		
1.6 Seguridad eléctrica	28		
1.7 Advertencias en virtud de la Proposición 65 del estado de California	28		
1.8 Transporte	28		
2 ANTES DE EMPEZAR	30		
2.1 Partes incluidas	30		
2.2 Herramientas y partes necesarias	30		
2.3 Requisitos de potencia y de conexión a tierra	30		
3 RETIRAR EL EMBALAJE	30		
4 REQUISITOS DE INSTALACIÓN	30		
4.1 Medidas del aparato	30		
4.2 Peso del aparato	30		
4.3 Requisitos de ubicación	30		
5 ANTES DE LA INSTALACIÓN	31		
5.1 Preparación del gabinete	31		
5.2 Mover el aparato	31		
6 CONEXIÓN ELÉCTRICA	31		
6.1 Requisitos eléctricos	31		
6.2 Enrutado del tubo pasacables eléctrico	31		
6.3 Instalación de una conexión de cuatro cables	31		
6.4 Instalación de una conexión de tres cables	32		
7 MONTAR EL APARATO	32		
8 ALINEAR LA PUERTA DEL APARATO	34		
8.1 Corregir la altura de la puerta del aparato	34		
8.2 Cambiar el ángulo de apertura de la puerta	35		
9 COMBINAR EL APARATO CON UN HORNO COMBINADO DE VAPOR	35		
10 COMBINAR EL APARATO CON UNA CAFETERA AUTOMÁTICA	36		
11 COMBINAR EL APARATO CON UN CAJÓN CALIENTAPLATOS	36		
12 COMBINAR EL APARATO CON UN MICROONDAS	36		
13 COMPROBACIÓN DEL FUNCIONAMIENTO	36		



INSTRUCCIONES DE SEGURIDAD IMPORTANTES

LEA Y CONSERVE ESTAS INSTRUCCIONES

Leer atentamente todas las instrucciones antes de proceder con el uso del aparato. Para reducir el riesgo de incendio, descarga eléctrica y lesiones personales al utilizar el aparato, se deben tomar precauciones de seguridad básicas, incluidas las que se detallan en las siguientes instrucciones de seguridad.

1.1 Definiciones de seguridad

Aquí puede encontrar explicaciones de las palabras de señal de seguridad utilizadas en este manual.

ADVERTENCIA;

Esto indica que pueden producirse la muerte o heridas graves si no se cumple con esta advertencia.

PRECAUCIÓN;

Esto indica que pueden producirse heridas leves o moderadas si no se cumple con esta advertencia.

AVISO

Esto indica que pueden producirse daños en el aparato o en los bienes si no se cumple con este aviso.

Nota: Esto alerta sobre información o sugerencias importantes.

1.2 Información general

Esta sección ofrece información general sobre el presente manual.

- Leer detenidamente el presente manual.
- Tener en cuenta los avisos y las instrucciones de seguridad.
- Conservar el manual y la información del producto en un lugar seguro para futuras referencias o para el siguiente propietario.
- Comprobar posibles daños en el aparato una vez desempaquetado. No conectar el aparato si este ha sufrido algún daño durante el transporte.

Este aparato está diseñado para su uso hasta un máximo de 13,100 pies (4000 metros) por encima del nivel del mar.

1.3 Instrucciones generales de seguridad

IMPORTANTE: CONSERVAR ESTAS INSTRUCCIONES PARA QUE PUEDA USARLAS EL INSPECTOR DE ELECTRICIDAD LOCAL.

INSTALADOR: DEJAR ESTAS INSTRUCCIONES DE INSTALACIÓN JUNTO A LA UNIDAD, PARA EL PROPIETARIO.

PROPIETARIO: CONSERVAR ESTAS INSTRUCCIONES PARA FUTURAS REFERENCIAS.

INDICACIÓN PARA EL INSTALADOR: ESTAS INSTRUCCIONES DEBEN PERMANECER CON EL APARATO UNA VEZ FINALIZADA LA INSTALACIÓN. Examinar el aparato después de desembalarlo. En el caso de que se hayan producido daños en el transporte, no enchufarlo.

ADVERTENCIA;

Si no se sigue con exactitud la información de este manual, se puede producir un incendio o una descarga

eléctrica que podrían causar daños materiales o lesiones personales.

No reparar, reemplazar ni retirar ninguna parte del aparato a menos que se recomiende específicamente en los manuales. La instalación, el servicio técnico o el mantenimiento incorrectos pueden causar lesiones o daños materiales.

- ▶ Consultar este manual como guía.
- ▶ Cualquier otra labor de mantenimiento debe de ser efectuada por un proveedor de servicios de mantenimiento autorizado.

Al instalar una placa de cocción sobre un horno individual, es preciso asegurarse de seguir las instrucciones de los manuales de instalación tanto del horno como de la placa de cocción.

No modificar ni alterar la construcción del aparato.

- ▶ Por ejemplo, no retirar las patas de nivelación, los paneles, las cubiertas para cables ni los tornillos o soportes antivuelco.

ADVERTENCIA;

Retirar toda la cinta y el embalaje antes de usar el aparato.

- ▶ Destruir el embalaje después de desembalar el aparato.
- ▶ Desechar el embalaje de manera respetuosa con el medio ambiente.
- ▶ No dejar nunca que los niños jueguen con el material de embalaje.

Antes de encender el aparato, retirar cualquier material de embalaje o lámina adhesiva de la cavidad del horno y de la puerta.

1.4 Seguridad de manejo del aparato

ADVERTENCIA;



La unidad pesa mucho y se requieren al menos dos personas o un equipo adecuado para trasladarla.

- ▶ No levantar el aparato por la puerta ni por el panel frontal.

ADVERTENCIA;



Las superficies ocultas pueden tener bordes afilados.

- ▶ Proceder con cuidado al intentar sujetar el aparato por la parte trasera o desde abajo.

1.5 Códigos y normas de seguridad

Este aparato cumple con la última versión de una o varias de las siguientes normas:

- UL 1026: electrodomésticos eléctricos de cocción y para servir comida
- CAN/CSA-C22.2 n.º 61: electrodomésticos de cocción
- CAN/CSA-C22.2 n.º 64: electrodomésticos de cocción y de calentamiento de líquidos
- UL 858: estufas eléctricas de uso doméstico



INSTRUCCIONES DE SEGURIDAD IMPORTANTES

LEA Y CONSERVE ESTAS INSTRUCCIONES

- CAN/CSA-C22.2 N.º 60335-1 - Seguridad de Aparatos Eléctricos de Uso Doméstico y Similares, General (Safety of Household and Similar Electrical Appliances - General)
- CAN/CSA-E60335-2-6 - Norma para la Seguridad de Aparatos Eléctricos de Uso Doméstico y Similares (The Standard for the Safety of Household and similar electrical appliances).

Es responsabilidad del propietario y del instalador determinar si son aplicables otros requisitos o normas en montajes específicos.

1.6 Seguridad eléctrica

- **Instalador:** es preciso mostrar al propietario la ubicación del breaker del circuito o del fusible. Marcarla para recordarla más fácilmente.
- Si el Código Nacional Eléctrico (o el Código Eléctrico Canadiense) así lo exige, este aparato debe instalarse con un circuito derivado dedicado por separado.
- Las normativas locales varían. El instalador es responsable de asegurarse de que la instalación, las conexiones y la toma de tierra cumplan con todas las normativas aplicables. El fabricante no se hace responsable de los problemas asociados a un montaje incorrecto de este producto.
- Para obtener más información, consultar la placa de características.
→ "Ubicación de la placa de características del aparato", Página 37

ADVERTENCIA;

Antes de realizar la instalación, desconectar la alimentación eléctrica en el panel de servicio.

- ▶ Bloquear el panel de servicio para impedir que se conecte accidentalmente la alimentación eléctrica.

ADVERTENCIA;



PELIGRO DE DESCARGA ELÉCTRICA

- ▶ Desconectar la alimentación eléctrica antes de proceder a la instalación o al mantenimiento. Antes de encender la alimentación, es preciso asegurarse de que todos los controles estén en la posición OFF (apagado).
- ▶ NO quitar las conexiones.
- ▶ NO usar un cable de extensión.
- ▶ Una puesta a tierra incorrecta puede causar una descarga eléctrica.
- ▶ No seguir estas instrucciones puede producir la muerte, provocar un incendio o una descarga eléctrica.

ADVERTENCIA;

Siempre debe ser posible desconectar el aparato de la fuente de alimentación. El aparato solo puede estar conectado a un enchufe con toma de tierra correctamente instalado.

- ▶ Debe integrarse un interruptor de aislamiento para todos los polos en la instalación eléctrica fija de acuerdo con las condiciones de la categoría de

sobrevoltaje III y teniendo en cuenta las normativas relativas a la instalación.

- ▶ La instalación eléctrica fija solo debe cablearla un electricista calificado. Se recomienda colocar un interruptor de corriente residual (RCCB) en el circuito de alimentación del aparato.

ADVERTENCIA;

INSTRUCCIONES PARA LA CONEXIÓN A TIERRA

- ▶ Este aparato debe estar conectado a tierra.
- ▶ La conexión a tierra reduce el riesgo de descargas eléctricas, ya que proporciona una vía de escape de la corriente eléctrica en caso de cortocircuito.
- ▶ Asegurarse de que el aparato esté correctamente instalado y conectado a tierra por un técnico calificado.
- ▶ La instalación, las conexiones eléctricas y la conexión a tierra deben cumplir con todas las normas aplicables.

No usar un cable de extensión. Si el cable de suministro de alimentación es demasiado corto, se deberá solicitar a un electricista calificado que instale una toma de corriente cerca del aparato.

Antes de conectar o encender la fuente de alimentación eléctrica, asegurarse de que todos los controles se encuentren en la posición OFF (Apagado).

1.7 Advertencias en virtud de la Proposición 65 del estado de California

Este producto puede contener un químico que el Estado de California reconoce como potencialmente cancerígeno o causante de daños reproductivos. Por tanto, su producto debe llevar en su embalaje la siguiente etiqueta de conformidad con la legislación de California:

ADVERTENCIA EN VIRTUD DE LA PROPOSICIÓN 65 DEL ESTADO DE CALIFORNIA:

⚠ ADVERTENCIA

Cáncer y daño reproductivo - www.P65Warnings.ca.gov

1.8 Transporte

Tomar las siguientes precauciones al transportar el aparato.



INSTRUCCIONES DE SEGURIDAD IMPORTANTES

LEA Y CONSERVE ESTAS INSTRUCCIONES

AVISO

Para evitar dañar el aparato, emplear el método de transporte que se muestra en la imagen siguiente.

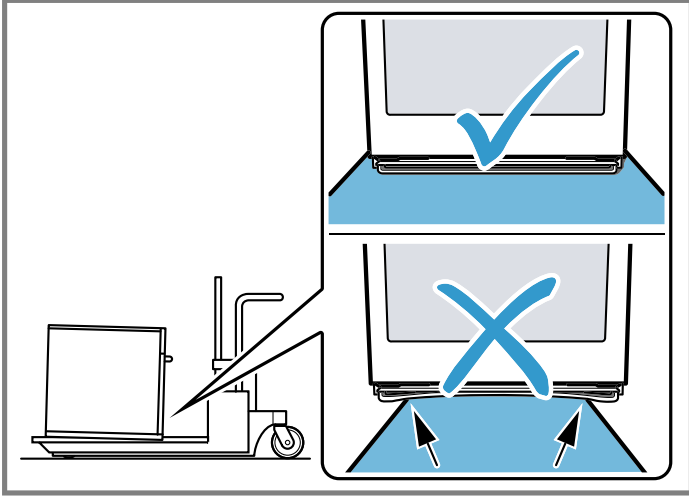

2 Antes de empezar

Leer estas instrucciones antes de comenzar la instalación del aparato.
Este manual de instalación abarca varios modelos. Todos los gráficos son representativos. La apariencia y las funciones del aparato pueden variar.

2.1 Partes incluidas

Después de desembalar el aparato, verifique que todas las piezas no presenten daños ocasionados durante el transporte, así como que el volumen de suministro esté completo.

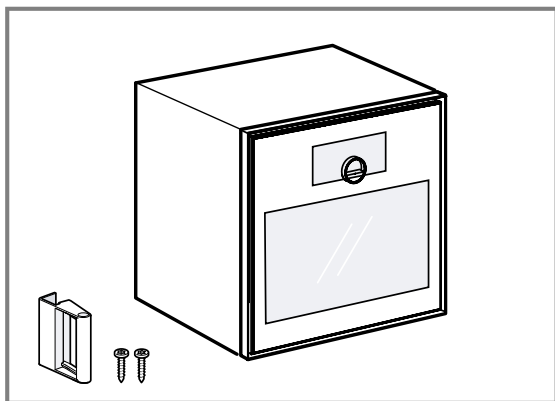

2.2 Herramientas y partes necesarias

Preparar los siguientes accesorios y herramientas antes de comenzar la instalación del aparato.

- Lápiz
- Cinta métrica
- Sierra caladora
- Nivel
- Desarmador de estrella T20

2.3 Requisitos de potencia y de conexión a tierra

El contacto para el enchufe debe incorporar una conexión a tierra adecuada de conformidad con todas las normas aplicables.

Zona de salida

Asegurarse de que el enchufe se encuentre fuera de la abertura del gabinete.

3 Retirar el embalaje

AVISO

Para evitar daños en el suelo, dejar la unidad en su base de embalaje hasta que esté lista para colocarla en la abertura del gabinete. No deslizar la unidad por el piso.

1. Cortar las correas del exterior de la caja.

2. Sacar la caja de cartón.
3. Retirar todo el cartón de la parte superior y lateral, así como los soportes de poliestireno.
4. Colocar el horno delante del gabinete en el que se vaya a montar.

Nota: Los soportes de empaquetado permanecen en la base del embalaje.

4 Requisitos de instalación

Leer las presentes instrucciones para preparar el espacio de instalación del aparato.

4.1 Medidas del aparato

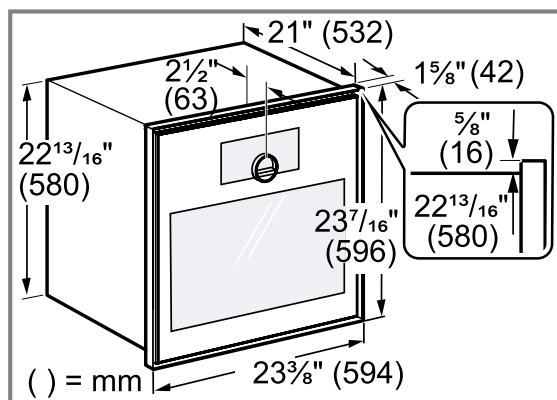

4.2 Peso del aparato

El gabinete de base debe poder soportar el peso del aparato, según se especifica en la tabla siguiente.

Modelo	Peso
GO470720	135 lb (61 kg)
GO471720	

4.3 Requisitos de ubicación

- El gabinete en el que se monte el aparato debe resistir temperaturas de 195 °F (90 °C), y los frentes de los gabinetes adyacentes deben resistir hasta 160 °F (70 °C).
- No es posible modificar el lado de las bisagras de la puerta.
- La distancia del borde frontal del gabinete al panel de la puerta es de 1 7/8" (42 mm).

- Asegurarse de que la caja de conexiones se encuentre fuera del hueco de encastre.
- Al planificar una solución en ángulo, prever un ángulo de apertura de la puerta de al menos 97°.

- Tener en cuenta el saliente del frontal a la hora de abrir los cajones situados junto al aparato.
- La base del gabinete debe ser plana y capaz de soportar el peso del aparato.
- NO obstruir las aberturas de ventilación del horno.

5 Antes de la instalación

Llevar a cabo los siguientes pasos para preparar el aparato para su instalación.

5.1 Preparación del gabinete

1. Realizar los trabajos de corte en los gabinetes y, a continuación, insertar el aparato.
2. Realizar los trabajos de corte en el gabinete.
3. Después de realizar los recortes, eliminar las virutas, ya que estas pueden interferir en el funcionamiento de los componentes eléctricos.
4. Fijar los gabinetes independientes a la pared con una placa de fijación convencional.
5. No cubrir las ranuras de ventilación ni las aberturas de entrada de aire.
6. NO obstruir las aberturas de ventilación del horno.

7. Extraer el panel posterior del gabinete detrás del aparato o realizar un recorte suficiente en la superficie intermedia.
8. Mantener un espacio libre de al menos 1¾" (45 mm) entre la pared y la base del gabinete o del panel posterior del gabinete situado por encima.

5.2 Mover el aparato

Agarrar el aparato por el marco del aparato puede provocar que se doble. El marco del aparato no está diseñado para soportar el peso del aparato.

- ▶ No levantar el aparato sujetándolo por el marco del aparato. Levantar siempre el aparato sujetándolo por la carcasa.

6 Conexión eléctrica

Leer las presentes instrucciones para conectar con seguridad el aparato al suministro eléctrico.

6.1 Requisitos eléctricos

Es preciso asegurarse de que la instalación eléctrica sea compatible con los siguientes requisitos.

ADVERTENCIA;

La conexión eléctrica del aparato se debe llevar a cabo por un electricista calificado de acuerdo con las normas de seguridad locales y regionales.

Las normas locales pueden variar.

- ▶ La instalación, las conexiones eléctricas y la conexión a tierra deben cumplir con todas las normas locales correspondientes.

Antes de realizar la instalación, desconectar la alimentación eléctrica en el panel de servicio.

- ▶ Bloquear el panel de servicio para impedir que se conecte accidentalmente la alimentación eléctrica.
- El horno cuenta con la clasificación dual y ha sido diseñado para conectarse a una red de 208 o 240 V de CA y 60 Hz de alimentación monofásica de 4 cables.
- El suministro eléctrico debe ser de corriente alterna (CA) monofásica, de 4 hilos (4 cables).
- Instalar una caja de conexiones adecuada (no está incluida).
- Debe utilizarse un conector pasacables para conductos de la medida adecuada, certificado por UL, a fin de unir correctamente el conducto a la caja de conexiones.
- Los 4 cables deben estar conectados, independientemente de si se utiliza una conexión de 3 o 4 cables.

- Si las normas locales permiten efectuar la conexión a tierra a través del conductor neutral de la red de suministro, conectar el cable blanco neutral y el cable a tierra del horno con el cable blanco neutral de la red de suministro.
- Se prefiere la conexión de cuatro cables, pero, si las normas locales lo permiten, también se acepta la conexión de tres cables.

6.2 Enrutado del tubo pasacables eléctrico

Requisito: Debe garantizarse el acceso para tareas de mantenimiento. No se debe acortar el tubo conduit pasacables eléctrico. Enrutar el tubo pasacables eléctrico de modo que se pueda extraer temporalmente la unidad.

- ▶ El tubo pasacables eléctrico rota en el punto en el que se conecta a la unidad. Rotar el tubo pasacables eléctrico hacia arriba o hacia abajo y dirigirlo hacia la toma de corriente.

6.3 Instalación de una conexión de cuatro cables

1. **IMPORTANTE:** utilizar la conexión de cuatro cables del suministro eléctrico doméstico en EE. UU. en aquellas ubicaciones en que las normativas locales no permitan la conexión del neutro a tierra, en nuevas instalaciones de circuitos derivados (1996 NEC), casas rodantes y vehículos recreativos, nuevas construcciones y en Canadá.

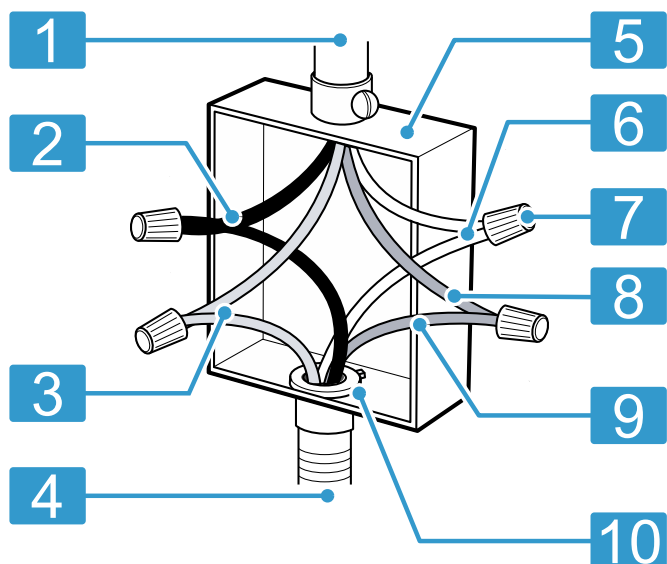

- 1 Cable de alimentación eléctrica doméstica
- 2 Cables negros
- 3 Cables rojos
- 4 Conducto flexible de 4 hilos procedente del horno
- 5 Caja de conexiones certificada UL o aprobada CSA
- 6 Cables blancos
- 7 Conectores de cable certificados por UL o CSA
- 8 Cable verde o cable desnudo procedente de la alimentación eléctrica doméstica
- 9 Cable verde de conexión a tierra procedente del horno
- 10 Tubo conector certificado por UL o CSA

2. Conectar el cable rojo desde el horno hasta el cable rojo del suministro eléctrico (cable con corriente).
3. Conectar el cable negro desde el horno hasta el cable negro del suministro eléctrico (cable con corriente).
4. Conectar el cable neutro blanco del horno al cable neutro blanco del suministro eléctrico (no al cable de conexión a tierra desnudo o verde).
5. Conectar el cable de conexión a tierra verde procedente del horno al cable de conexión a tierra verde o desnudo del suministro eléctrico.

6.4 Instalación de una conexión de tres cables

1. **IMPORTANTE:** utilizar la conexión de tres cables para el suministro eléctrico del hogar solo en aquellas ubicaciones en donde las normativas locales permitan una conexión de ese tipo.

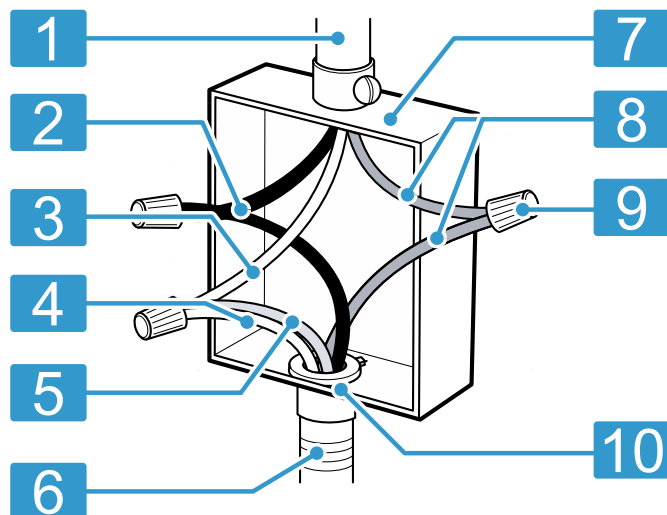

- 1 Cable de alimentación eléctrica doméstica
- 2 Cables negros
- 3 Cable blanco
- 4 Conducto flexible de tres cables procedente del horno
- 5 Cable verde de conexión a tierra procedente del horno
- 7 Caja de conexiones certificada UL o aprobada CSA
- 8 Cables rojos
- 9 Conectores de cable certificados por UL o CSA
- 10 Tubo conector certificado por UL o CSA

2. Conectar el cable rojo desde el horno hasta el cable rojo del suministro eléctrico (cable con corriente).
3. Conectar el cable negro desde el horno hasta el cable negro del suministro eléctrico (cable con corriente).
4. Conectar el cable de conexión a tierra verde procedente del horno al cable de conexión a tierra verde o desnudo del suministro eléctrico.

7 Montar el aparato

AVISO

Los desarmadores con bordes afilados pueden dañar el panel de control.

- ▶ Usar un desarmador adecuado.
- ▶ No rayar el panel de control.

Nota: La etiqueta roja pegada en el exterior de la puerta del aparato sirve de apoyo durante la instalación. Antes de conectar el suministro eléctrico, jalar la etiqueta roja para abrir la puerta del aparato.

- Se deben tener en cuenta las distancias de separación al realizar un montaje en un armario alto.
 - Para ventilar el aparato, la superficie intermedia debe tener un hueco de ventilación.
 - Montar el aparato solo hasta una altura tal que permita retirar los accesorios con facilidad.

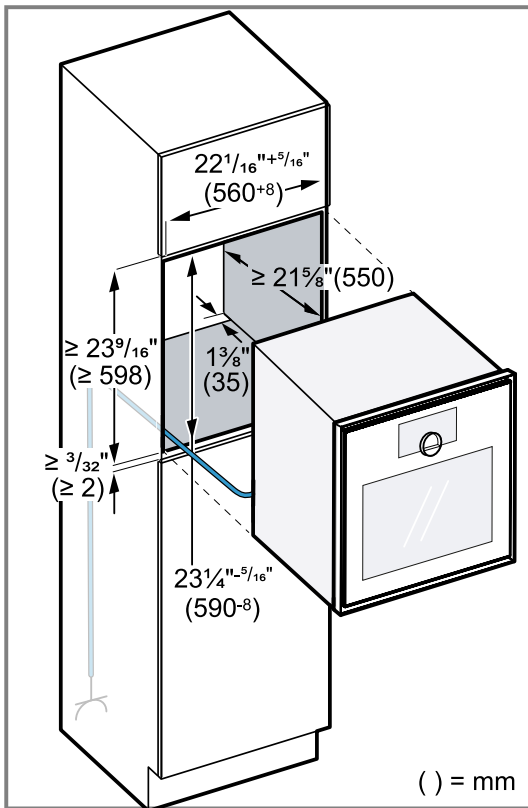

- Si se monta junto a una pared, asegurarse de que el ángulo de apertura potencial de la puerta del aparato tenga en cuenta las distancias mínimas de separación hasta la pared.

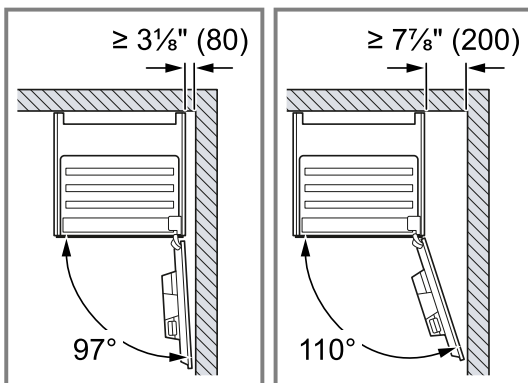

- Se deben tener en cuenta las distancias de separación al montar dos aparatos uno encima del otro.
 - Asegurarse de que la distancia entre el aparato y la pared sea al menos de 1 3/8" (35 mm).

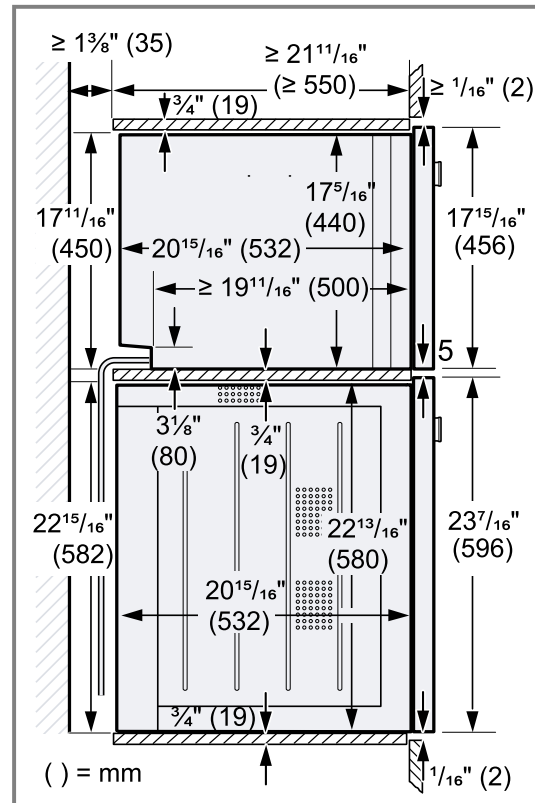

- Si no hay una superficie intermedia por encima del aparato, asegurar este contra posibles caídas del gabinete. Fijar dos placas de fijación (disponibles en comercios) a ambos lados del gabinete, a profundidades de 17 11/16" (450 mm) y 3/16" (5 mm) por encima de la altura del aparato.
- Nota:** Asegurarse de ajustar los dos elementos de plástico blanco a la izquierda y la derecha del aparato. Si el grosor de los paneles laterales del gabinete es de 5/8" (16 mm), no retirar los elementos de plástico blanco. Los elementos de plástico blanco sirven de apoyo para centrar el aparato.
- Si el grosor de los paneles laterales del gabinete es de 1 3/16" (20 mm), retirar los elementos de plástico blanco.

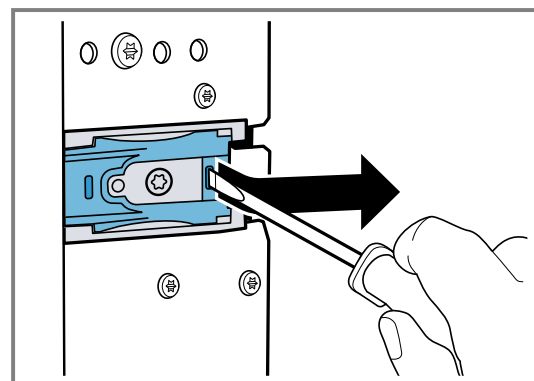

7. Si el grosor de los paneles laterales del gabinete es de $\frac{3}{4}$ " (19 mm), retirar los elementos de plástico blanco ①, girarlos 180° ② y volver a colocarlos ③.

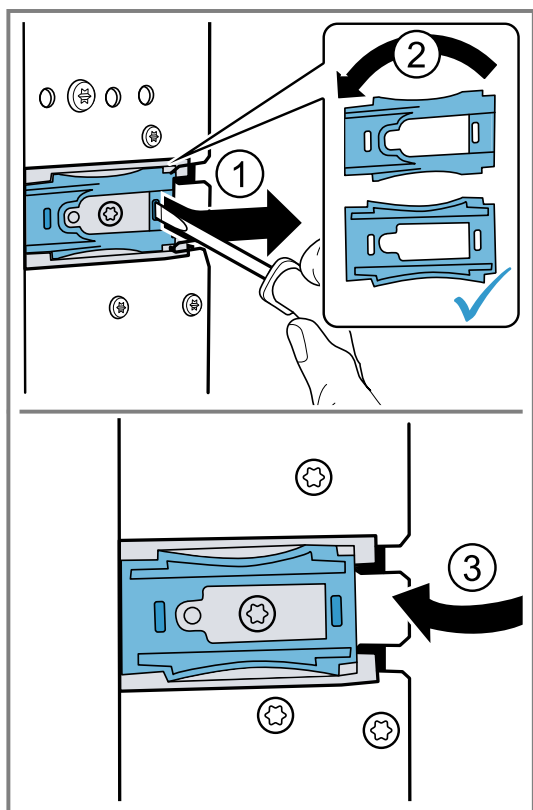

8. Empujar el aparato para que encaje completamente en el gabinete de montaje.
 ▶ No pliegue el cable de conexión ni lo deje atrapado, ni lo pase sobre bordes filosos.

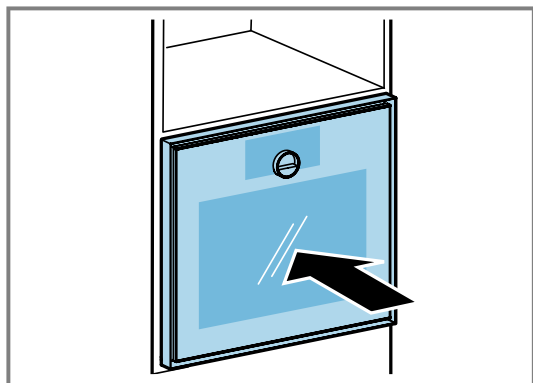

9. Centrar el aparato.
 Debe haber una separación para ventilación de al menos $\frac{1}{16}$ " (2 mm) entre el aparato y los frentes de los gabinetes adyacentes.

10. Con un nivel de burbuja, ajustar el aparato para que esté perfectamente nivelado.

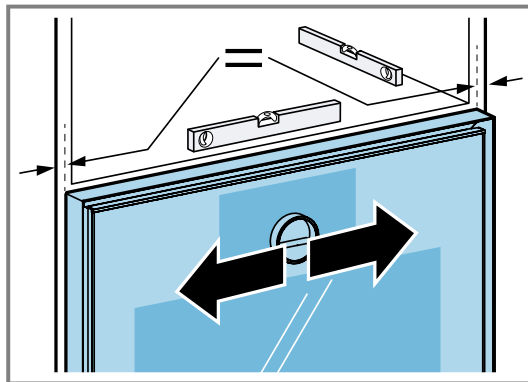

11. Abrir la puerta del aparato.

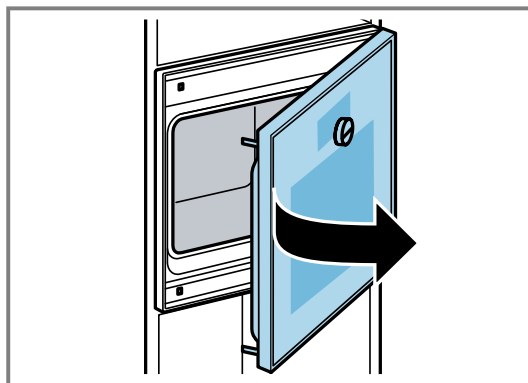

12. Fijar el aparato al gabinete con los tornillos suministrados.

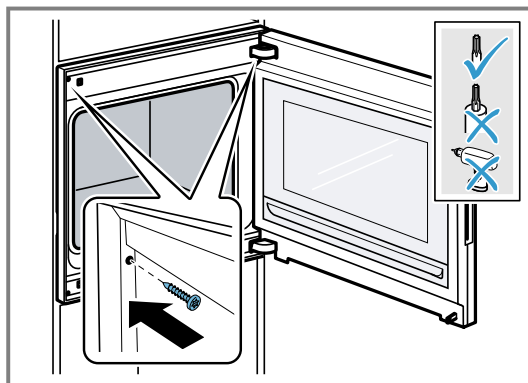

13. Retirar cualquier material de empaque o lámina adhesiva de la cavidad del aparato y de la puerta.

8 Alinear la puerta del aparato

La puerta del aparato ya está alineada cuando se entrega. No suele ser necesaria una alineación. Si se montan varios aparatos uno al lado del otro o uno encima de otro, alinear la puerta del aparato.

- Corregir la altura de la puerta del aparato → *Página 34*
- Cambiar el ángulo de apertura de la puerta → *Página 35*

8.1 Corregir la altura de la puerta del aparato

1. Jalar ligeramente el aparato hacia afuera de su hueco de encastre.

2. Desatornillar los dos tornillos del costado del aparato.

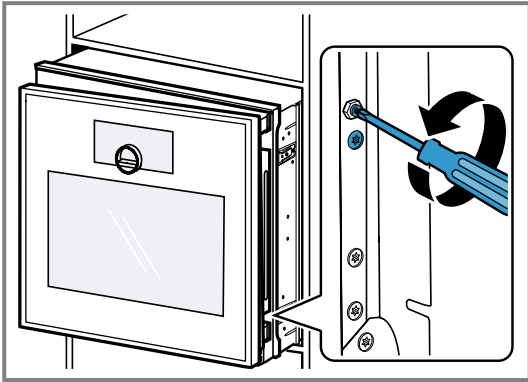

3. Abrir la puerta del aparato.
4. Girar el desarmador hexagonal en cualquier sentido para corregir la altura del aparato.

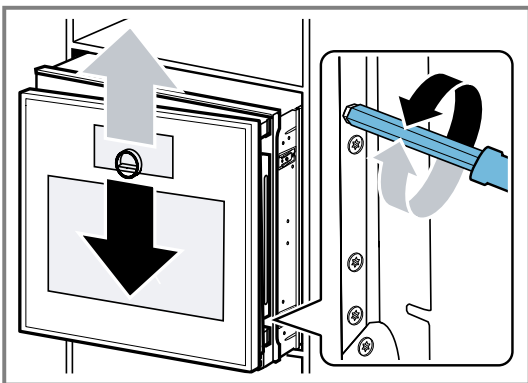

5. Apretar los dos tornillos del costado del aparato.
6. Deslizar el aparato en el hueco de encastre.

8.2 Cambiar el ángulo de apertura de la puerta

Hay dos ángulos de apertura disponibles para la puerta del aparato.

1. Jalar ligeramente el aparato hacia afuera de su hueco de encastre.
2. Aflojar ligeramente el tornillo del lado derecho en la parte trasera del aparato.

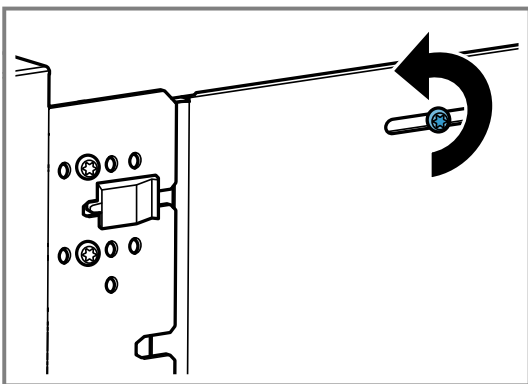

3. Retirar los dos tornillos de la parte frontal del elemento de plástico negro.

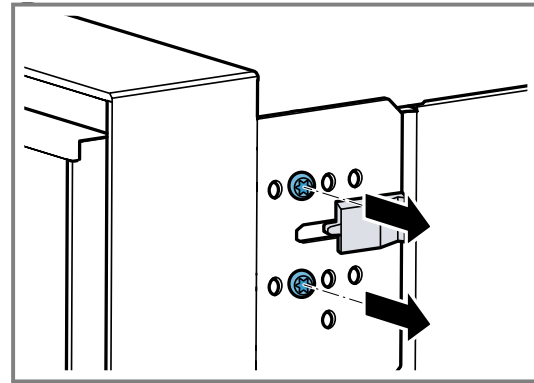

4. Deslizar el elemento de plástico negro hacia la derecha.

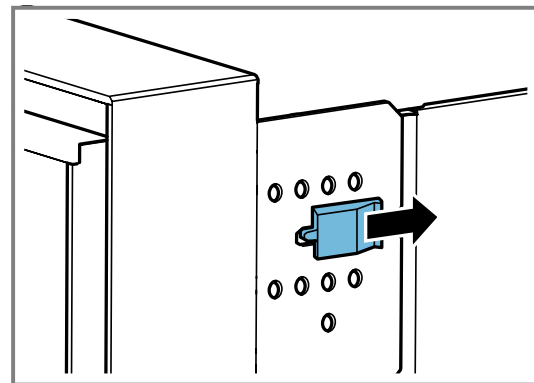

5. Atornillar los dos tornillos en los orificios situados más a la derecha del aparato.

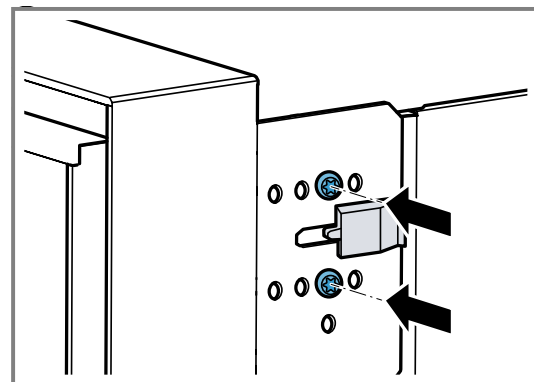

Entre más a la derecha se atornillen los tornillos en el aparato, menor será el ángulo de apertura de la puerta.

Cuando los tornillos están colocados a la derecha, el ángulo de apertura de la puerta del aparato es de aproximadamente 97°.

9 Combinar el aparato con un horno combinado de vapor

1. Combinar solo aparatos adecuados que pertenezcan a la misma marca y la misma serie.
2. Montar primero el horno combinado de vapor.
3. Tener en cuenta las instrucciones de montaje para el horno combinado de vapor.

10 Combinar el aparato con una cafetera automática

1. Combinar solo aparatos adecuados que pertenezcan a la misma marca y la misma serie.
2. Seguir las instrucciones de montaje de la cafetera automática y de la falsa base.
3. Si se montan dos aparatos uno encima de otro directamente al lado de una cafetera automática,

utilizar la superficie intermedia o la placa metálica de fijación entre los cuatro aparatos.

11 Combinar el aparato con un cajón calentaplatos

AVISO

Los bordes afilados del aparato pueden dañar el panel frontal del cajón calentaplatos.

- ▶ Tener cuidado de no dañar el panel frontal del cajón calentaplatos al introducir el aparato.
- ▶ Antes de montar otro aparato, abrir el cajón de calentamiento, colocar un trapo en el panel frontal y

cerrar el cajón para proteger el panel frontal del cajón contra posibles daños.

1. Montar primero el cajón calentaplatos.
2. Tener en cuenta las instrucciones de montaje del cajón calentaplatos.
3. Deslizar el horno sobre el cajón calentaplatos en el gabinete empotrado.

12 Combinar el aparato con un microondas

1. Combinar solo aparatos adecuados que pertenezcan a la misma marca y la misma serie.
2. Montar primero el microondas y, luego, el horno.

13 Comprobación del funcionamiento

Una vez completados los pasos de instalación, comprobar si la unidad funciona correctamente.

1. Encender la energía eléctrica en el interruptor automático.
2. Presionar  en el anillo de control.
- ✓ El indicador muestra el logotipo de GAGGENAU durante unos 30 segundos y luego "Inicio".
3. Ajustar el idioma.
4. Seguir las indicaciones del asistente de montaje en el indicador.
 - ▶ Presionar → o girar el anillo de control.
5. Seleccionar los ajustes para la "Altura de montaje".

6. Alinear el indicador horizontal o verticalmente en función de la posición de montaje o de la estatura del usuario principal.
7. Desactivar el modo demo.
8. Seleccionar un modo de calefacción para probar el horno. Véase el manual de usuario para consultar las instrucciones de funcionamiento detalladas.
9. Comprobar que se enciende la luz del horno y que el horno comienza a precalentar.
10. Para comprobar el funcionamiento del cierre de la puerta, seleccionar el modo **Pirólisis**. Confirmar que la puerta se bloquea cuando aparece el símbolo de bloqueo en el display.

14 Retirar el aparato

1. Desconectar el aparato del suministro eléctrico.

2. Desenroscar los tornillos de sujeción.
3. Levantar ligeramente el aparato y sacarlo por completo.

15 Servicio de atención al cliente

En cada reparación cubierta por la garantía, nos aseguramos de que su aparato sea reparado con repuestos originales por un proveedor de servicio capacitado y autorizado. Solo utilizamos repuestos originales para todos los tipos de reparaciones. Nuestro servicio al cliente le proporcionará piezas de repuesto originales, funcionales y disponibles en

inventario hasta 15 años a partir de la fecha de introducción del aparato en el mercado. Para más información, contactar con nuestro servicio al cliente. Las informaciones detalladas sobre el periodo de validez de la garantía y las condiciones de garantía las

podrá encontrar en nuestras condiciones de garantía, con su distribuido o en nuestra página web.

USA:

1-877-442-4436

www.gaggenau.com

www.gaggenau.com/us/appliances/eshop

CA:

1-877-442-4436

www.gaggenau.com

www.gaggenau.ca

Aquí podrá encontrar ayuda para la conexión con

Home Connect®:

www.home-connect.com/us/en/help-support/set-up

15.1 Número de modelo (E-Nr.), número de fabricación (FD) y número de conteo (Z-Nr.)

El número de modelo (E-Nr.), el número de fabricación (FD) y el número de conteo (Z-Nr.) se encuentran en la placa de características del aparato.

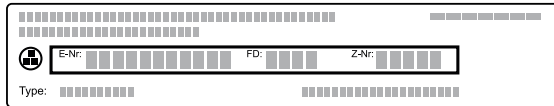

Para volver a encontrar rápidamente los datos del aparato o el número de teléfono del servicio de atención al cliente, puede anotar dichos datos.

15.2 Ubicación de la placa de características del aparato

La placa de características se encuentra en el marco de la puerta cerca de la bisagra inferior del marco de la puerta.

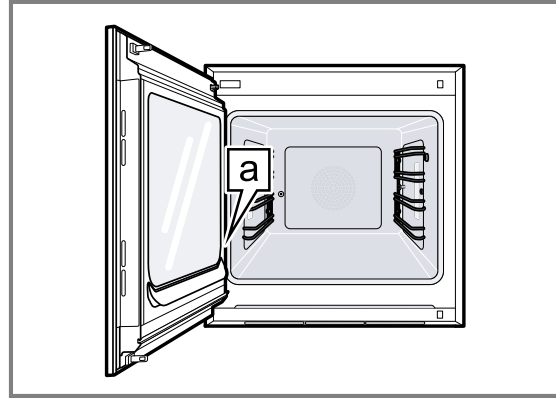

a Placa de características

16 Diagrama de cableado

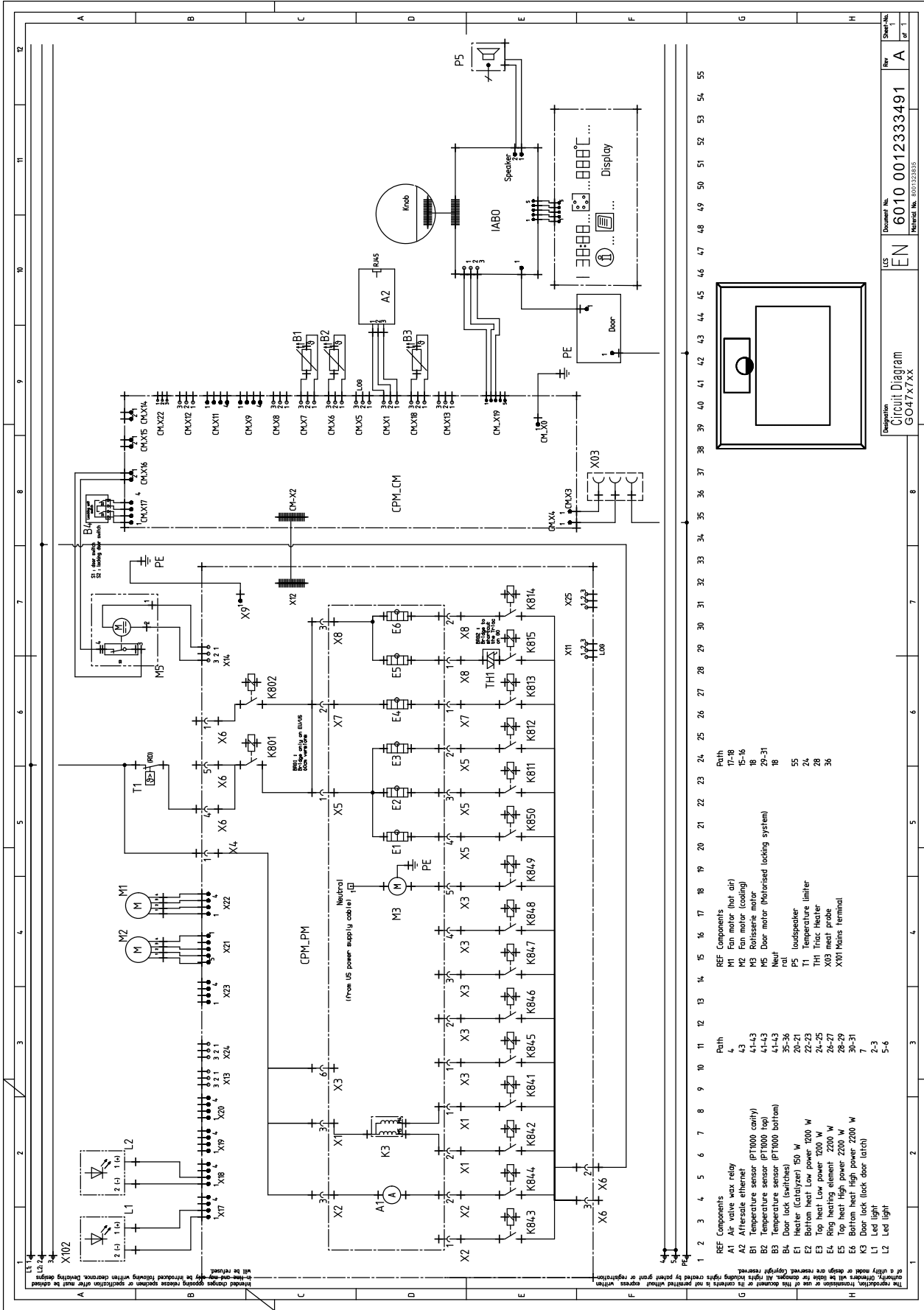

Path	REF Components
1	A1 Air valve wax relay
2	A2 Afterstate ethernet
3	B1 Temperature sensor (PT1000 cavity)
4	B2 Temperature sensor (PT1000 top)
5	B3 Temperature sensor (PT1000 bottom)
6	B4 Door lock (switches)
7	E1 Heater (Catalyzer) 150 W
8	E2 Bottom heat Low power 1200 W
9	E3 Top heat Low power 1200 W
10	E4 Ring heating element 2200 W
11	E5 Top heat High power 2200 W
12	E6 Bottom heat High power 2200 W
13	K3 Door lock (lock door latch)
14	L1 Led light
15	L2 Led light
16	M1 Fan motor (hot air)
17	M2 Fan motor (cooling)
18	M3 Rolleserie motor
19	M4 Door motor (Motorised loading system)
20	M5 Door motor (Motorised loading system)
21	Neuf rat
22	P5 Loudspeaker
23	T1 Temperature limiter
24	TH1 Trac Heater
25	X03 meat probe
26	X101 mains terminal
27	X12 24VDC power supply
28	X14 24VDC power supply
29	X15 24VDC power supply
30	X16 24VDC power supply
31	X17 24VDC power supply
32	X18 24VDC power supply
33	X19 24VDC power supply
34	X20 24VDC power supply
35	X21 24VDC power supply
36	X22 24VDC power supply
37	X23 24VDC power supply
38	X24 24VDC power supply
39	X25 24VDC power supply
40	X26 24VDC power supply
41	X27 24VDC power supply
42	X28 24VDC power supply
43	X29 24VDC power supply
44	X30 24VDC power supply
45	X31 24VDC power supply
46	X32 24VDC power supply
47	X33 24VDC power supply
48	X34 24VDC power supply
49	X35 24VDC power supply
50	X36 24VDC power supply
51	X37 24VDC power supply
52	X38 24VDC power supply
53	X39 24VDC power supply
54	X40 24VDC power supply
55	X41 24VDC power supply

Title: **Circuit Diagram**
 Part No: **6010 0012333491**
 Rev: **A**
 Drawing No: **601012333491**
 Drawing No: **601012333491**

The difference is Gaggenau

gaggenau.com

BSH Home Appliances Corporation

1901 Main Street, Suite 600

Irvine, CA 92614

USA

www.gaggenau.com

1-877-442-4436

© 2026 BSH Home Appliances Corporation



9001962284 (060401)
en-us, fr-ca, es-mx